

Пайдалану нұсқаулығының электрондық нұсқасы

<https://go.skoda.eu/owners-manuals>



Таңдалған автокөлік функцияларына арналған бейне нұсқаулар

<https://go.skoda.eu/video-manuals-kamiq>



Škoda Kamiq 06.2023
Kazaština/Kazakhian
V1,R1,RoW,kk_KZ



658012787AJ

Пайдалану нұсқаулығы

Škoda Kamiq



ŠKODA
SIMPLY CLEVER



Автокөлікті клиентке өткізген кезде берілетін ілеспе құжат

Көлік құралының сәйкестендіру нөмірі (VIN)

--	--	--	--	--	--	--	--	--	--	--	--	--	--	--	--	--	--	--	--

Автокөлікті табыстау күні ____ / ____ / ____

Škoda серіктесі

Дилердің мөрі мен қолы

Автокөлік маған ешбір ақаусыз күйде тапсырылғанын және мен оны қолдану ережелерімен, сондай-ақ кепілдік шарттарымен танысқанымды растаймын.

Клиенттің қолы

Автокөліктің кепілдігі ұзартыла ма?

ИӘ

ЖОҚ

Škoda кепілдігін ұзарту шегі^{a)}

Жыл: _____

немесе

Км: _____

немесе

миль: _____

^{a)} Қай жағдай ертерек орын алатынына қарай.

Алдын ала төленген қызмет нұсқасы

Чехия Республикасы үшін жарамды

<input type="checkbox"/> Стандарт	<input type="checkbox"/> 5 жыл, макс. 60 000 км
<input type="checkbox"/> Плюс	<input type="checkbox"/> 5 жыл, макс. 100 000 км
	<input type="checkbox"/> 5 жыл, макс. 150 000 км

Škoda алдын ала төленген техникалық қызметі туралы ақпаратты Škoda серіктесінен сұрау керек немесе келесі Интернет сайттарынан алыңыз:

<https://go.skoda.eu/predplaceny-servis>



658012787AJ

Осы нұсқаулық пен оның бөлімдерін Škoda Auto a.s. компаниясының жазбаша рұқсатынсыз қайта басып шығаруға, тиражға беруге, аудармасын жасауға және басқа мақсатта пайдалануға тыйым салынады.

Авторлық құқық туралы Заңға сәйкес барлық құқықтар Škoda Auto a.s. үшін нақты сақталған.

Компания өзгерістер енгізу құқығын өзіне қалдырады.

Басып шығарған: Škoda Auto a.s., tř. Václava Klementa 869, Mladá Boleslav II, 293 01 Mladá Boleslav, Česká republika

© Škoda Auto a.s. 2023

Көлік иесі

1. Көлік иесі

Автокөліктің ресми нөмірі:

Автокөлік иесі (атағы, аты-жөні / компаниясы):

Мекенжайы:

Телефон:

Škoda Дилерлік кәсіпорын

2. Көлік иесі

Автокөліктің ресми нөмірі:

Автокөлік иесі (атағы, аты-жөні / компаниясы):

Мекенжайы:

Телефон:

Škoda Дилерлік кәсіпорын

Service-Berater:

Телефон:

Service-Berater:

Телефон:



658012787AJ

Мазмұны

- 1 Көлік иесі**
- 5 Осы пайдалану нұсқаулығы туралы**
- 6 Видеонұсқаулық**
- 6 Түсіндірмелер**
- 7 Infotainment жүйесіндегі нұсқаулық**
- 7 Істеу жолы
- 9 Автокөліктің жалпы көрінісі**
- 9 Автокөліктің алдыңғы және бүйірлік бөлігі
- 11 Автокөліктің артқы бөлігі
- 12 Жүргізуші орны
- 12 Орталық консоль және алдыңғы жолаушы орны
- 13 Мотор бөлімі
- 13 Бақылау шамдары**
- 13 Істеу жолы
- 13 Бақылау шамдарына шолу
- 17 Дұрыс және қауіпсіз**
- 17 Автокөлікті дұрыс пайдалану бойынша кіріспе ескертпелер
- 17 Жаңа автокөлік неме жаңа бөлшектер
- 17 Тұрақты бақылау
- 18 Автокөлікті біліксіз бейімдеу әрекеттері
- 18 Датчиктер мен камераларды жұмысқа қабілетті күйде ұстау
- 18 Мотор бөлімі
- 18 Пайдалану сұйықтықтарын қолдану
- 19 12 вольтті аккумулятор батареясы
- 19 Автокөлікте электр розеткаларын қолдану
- 19 Жолға шықпас бұрын
- 20 Қауіпсіз отыру
- 20 Қауіпсіздік белбеуі таспасының дұрыс орналасуы
- 20 Рульді дұрыс ұстау
- 21 Балаларды дұрыс қауіпсіздендіру жолы
- 21 Объектілерді қауіпсіз тасымалдау
- 22 Қауіпсіз жүргізу
- 23 Автокөлікті қауіпсіз жерде тоқтатыңыз
- 23 Автокөліктен шығу
- 23 Әр түрлі ауа райы жағдайлары
- 23 Апаттық шақыру
- 24 Жол-көлік оқиғасынан кейін
- 26 Кілт, құлып және сақтық сигналын беру жүйесі**
- 26 Кілт
- 27 Орталық құлып
- 29 Кілтсіз құлыптау функциясы
- 30 Ұрлап кету сигналын беру жүйесі
- 31 Есіктер, Терезе және жүксалғыш қақпағы**
- 31 Есіктер
- 31 Артқы есіктердегі балалар қауіпсіздігі құлпы
- 31 Есіктің қорғаныс қаптамасы
- 32 Қолмен басқарылатын терезе
- 32 Электрмен басқарылатын терезе
- 33 Электр жетегі бар күнқағар перде
- 33 Қолмен басқарылатын жүксалғыш қақпағы
- 34 Электр жетекті жүксалғыш қақпағы
- 35 Жүксалғыш қақпағының құлпын ашу
- 36 Орындықтар, руль және айналар**
- 36 Қолмен реттелетін алдыңғы орындық
- 36 Электр реттелуі бар алдыңғы орындық
- 36 Бассүйегіштер
- 37 Шынтақтаяныш алдыңғы
- 37 Руль
- 38 Сыртқы артқы көрініс айналары
- 39 Ұстап қалу жүйелері мен қауіпсіздік жастықтары**
- 39 Қауіпсіздік белбеулері
- 41 Бала орындығы
- 42 Бала орындықтарына арналған бекіту элементтері
- 45 Қауіпсіздік жастықтары
- 47 Алдыңғы жолаушының алдыңғы қауіпсіздік жастығына арналған кілтпен бұралатын ажыратқыш
- 48 Жарық, әйнектазалағыштар және әйнекжуғыштар**
- 48 Сыртқы жарық аспаптары
- 49 Күндізгі жарық
- 49 Жарықты автоматты түрде басқару функциясы
- 50 Шалғай жарық және жарық сигналы
- 50 Бұрылыс көрсеткіші
- 51 Тұман жарығы
- 51 Апаттық жарық сигналын беру функциясы
- 51 Тұрақ жарығы функциясы
- 52 Corner функциясы
- 52 Фаралардың бейімделетін жарық қызметі
- 52 Coming Home, Leaving Home функциясы
- 52 Light Assist шалғай жарықты басқару көмекшісі
- 53 Қыздыру шамдарын ауыстыру
- 54 Салон жарығы
- 55 Әйнектазалағыштар мен әйнекжуғыш
- 57 Жылыту жүйесі және климаттық қондырғы**
- 57 Жылытқыш
- 57 Қолмен басқарылатын климаттық қондырғы
- 58 Climatronic автоматты климаттық қондырғысы
- 60 Әйнек жылытқышы
- 60 Орындықтарды жылыту

- 61 Жүргізуші туралы ақпарат жүйесі**
 61 MaxiDot дисплейі бар аналогтық аспаптар тақтасы
 63 Виртуалды аспаптар тақтасы
 64 Жылдамдық шегінен асыру туралы ескерту
 65 Автокөліктің күйі
- 66 Infotainment Swing**
 66 Infotainment жүйесіне шолу
 66 Жүйе
 67 Экран
 68 Басқару орталығы
 68 Мобильді байланыс құрылғыларын басқару
 70 Телефон
- 73 Infotainment Bolero жүйесі**
 73 Infotainment жүйесіне шолу
 73 Жүйе
 74 Экран
 75 Басқару орталығы
 75 Мобильді құрылғыларды басқару
 77 Телефон
- 80 Infotainment Amundsen**
 80 Infotainment жүйесіне шолу
 80 Жүйе
 81 Экран
 82 Дауыспен басқару
 84 Басқару орталығы
 84 Мобильді байланыс құрылғыларын басқару
 86 Телефон
 89 Навигация жүйесі
- 94 Онлайн қызметтер**
 94 Škoda Connect
 95 MyŠkoda қолданбасы
 95 Пайдаланушыны тіркеу және Škoda Connect-қызметтерін іске қосу
 96 Дербес деректердің қорғалу деңгейін баптау
 97 Пайдаланушыларды басқару
 100 Дербестендіру
 100 Онлайн қызметтерді басқару
 101 eSIM-Деректерді жіберуге арналған байланыс
 101 Жүйені онлайн жаңарту
 102 Shop
 103 Ақпарат қызметін шақыру
 103 Техникалық көмек шақыру
 103 Сервиске бару мерзімдерін келісу
 104 Автокөлік күйінің хаттамасы
 104 Škoda Connect-қызметтері
- 105 Оталдыру және жүру**
 105 Кілтпен оталдыру
 105 Түймені басу арқылы оталдыру
 106 Оталдыру проблемасы
 106 СТАРТ-СТОП
 107 Механикалық беріліс қорабы
 107 Автоматтық беріліс қорабы
- 109 Автокөліктің жүру режимі
 110 Үнемді жүргізу мәнері
 110 Тіркемені сүйретіп жүру
 111 Сүйреу құлақшасы және сүйреу әрекеті
 112 Тежеңіз
 113 Тұрақ тежегіші
- 114 Жүргізушінің көмекші жүйелері**
 114 Тежеу және тұрақтылықты сақтау жүйелері
 115 Front Assist
 116 Жаяу жүргіншілерді анықтау жүйесі
 117 Жылдамдық шектегіш
 118 Круиз-контроль
 119 Бейімделетін круиз-контроль
 122 Lane Assist қатармен жүру көмекшісі
 123 Travel Assist көмекшісі
 124 Қозғалыс жолағын ауыстыру көмекшісі Side Assist
 125 Жол белгілерін тану көмекшісі
 126 Crew Protect Assist алдын алатын қауіпсіздік жүйесі
- 127 Тұраққа қою кезіндегі рульді бұру көмекшісінің жүйесі**
 127 Park Pilot тұраққа қою көмекшісі жүйесі
 128 Артқы көрініс камерасы
 129 Тұрақтан шығу көмекшісі
 130 Тұраққа қою кезіндегі рульді бұру көмекшісі
- 132 Қозғалтқыш, газдарды шығару жүйелері және отын**
 132 Капот
 133 Мотор майы
 134 Салқындату сұйықтығы
 135 Қозғалтқыш электроникасы
 136 Күйе сүзгісі
 136 Пайдаланылған газдарды бақылау жүйесі
 136 Радиатор жалюзиі
 136 Отын құю аузының қақпағы
 137 Бензин
 138 СТГ (сығылған табиғи газ)
- 141 12 вольтті аккумулятор батареясы және сақтандырғыштар**
 141 12 вольтті аккумулятор батареясы
 142 Іске қосу кабельдерін пайдалану
 143 Сақтандырғыштар
 144 Алдыңғы панельдегі сақтандырғыштар
 145 Мотор бөліміндегі сақтандырғыштар
- 146 Дөңгелектер**
 146 Шиналар мен дискілер
 148 Барлық маусымдық немесе қысқы шиналар
 148 Сырғытпайтын шынжырлар
 148 Қосалқы және шағын қосалқы дөңгелек
 149 Дөңгелекті ауыстыру және автокөлікті көтеру
 151 Шина жөндеу жиынтығы
 153 Шиналардағы қысым

- 153 Шиналардағы қысымды бақылау индикаторы
- 154 Дөңгелек болттарының қалпақшалары
- 154 Толық өлшемді дөңгелек қалпағы
- 155 Зат салатын бөлімдер және салон жабдығы**
- 155 Жүксалғыш жабдықтары
- 156 Төтенше жағдайларда қолданатын жабдық
- 156 Борттық құрал жиынтығы
- 157 Салонның алдынан қарағандағы жабдығы
- 158 Салонның артынан қарағандағы жабдығы
- 158 Ұялы телефон бөлімі (Phonebox)
- 159 12 В розетка
- 159 Төбедегі жүксалғыш және тарту-тіркеу құрылғысы**
- 159 Төбедегі жүксалғыш
- 159 Бұрылатын тарту-тіркеу құрылғысы
- 162 Күтім жасау және тазалау**
- 162 Техникалық қызмет көрсету мерзімдерінің келуі
- 163 Техникалық қызмет көрсету жұмыстары, бейімдеу және техникалық өзгерту жұмыстары
- 163 Škoda алдын ала төленген техникалық қызметі
- 164 Салон
- 165 Сыртта
- 167 Техникалық деректер мен талаптар**
- 167 Техникалық сипаттамаларға қойылатын талаптар
- 167 Автокөлік деректері
- 168 Жапсырмалар мен тақтайшалар
- 168 Масса және оське түсетін жүктемелер
- 169 Пайдаланушылық масса
- 169 Автокөліктің өлшемдері
- 169 Апаттық деректер тіркегіші (Event Data Recorder)
- 170 Жеке деректер
- 170 Автокөліктегі радиоқұрылғылар туралы ақпарат
- 174 Пайдаланылған қуат беру элементтерін және электрондық жүйелерді жою
- 175 Өнімді кәдеге жарату
- 175 Қорғаныс таңбалары туралы ақпарат
- 176 Ақауларға байланысты құқықтар, Škoda кепілдіктері
- 179 Қозғалтқыш сипаттамалары**
- 179 1,0 л/66 кВт TSI G-TEC қозғалтқышы
- 179 1,0 л/70 кВт TSI қозғалтқышы
- 179 1,0 л/81 кВт TSI қозғалтқышы
- 180 1,0 л/85 кВт TSI қозғалтқышы
- 180 1,5 л/110 кВт TSI қозғалтқышы
- 180 1,6 л/81 кВт MPI қозғалтқышы
- 181 Әліпбилік көрсеткіш**

Осы пайдалану нұсқаулығы туралы

▲ АБАЙ БОЛЫҢЫЗ

Бала орындығының ескертулеріне назар аударыңыз: алдында орналасқан белсенді қауіпсіздік жастығымен қорғалған орындықта артқы жағына қаратылатын бала бекіту құрылғысын ешқашан қолданбаңыз. Бала ауыр жарақат алуы немесе тіпті өліп қалуы мүмкін » бет. 41.

Жалпы ақпарат

Осы нұсқаулық автокөліктің барлық **Шанағының түрлеріне**, барлық **Модель нұсқаларына** және барлық **Жинақтамаларына** қолданылады.

Мұнда әрбір нақты жағдайда қандай да бір жабдықтың қосымша жабдық болып табылатыны немесе кейбір модельдерде немесе кейбір елдерде орнатылмайтыны көрсетілместен барлық ықтимал **Жинақтама нұсқалары** сипатталған. Яғни нұсқаулықта сипатталған **Жабдықтардың кейбірі**, сіздің автокөлігіңіздің жинақтамасына кірмеуі мүмкін.

Осы пайдалану нұсқаулығындағы **Бейнелер** тек суретпен сипаттау ретінде ғана алынған және жалпы сипаттағы ақпарат ретінде қабылдануы тиіс. Суреттер сіздің көлігіңізден өзгеше болуы мүмкін.

Бұл пайдалану жөніндегі нұсқаулық сол жақ рульдік көліктерге арналған. Оң жақ рульді көліктер үшін басқару элементтерінің көрінісі шындықтан өзгеше болуы мүмкін.

Škoda Auto өз автокөліктерін жетілдіру бағытында үздіксіз жұмыс істейді. Сондықтан жеткізілетін автокөліктердің пішінінде, жинақтамасы мен құрылымында әрдайым өзгерістер болуы ықтимал. Бұл нұсқаулықтағы бүкіл ақпарат оған басылымға жіберу үшін қол қойған сәтте қолданыста болды.

Сондықтан бұл нұсқаулықтағы техникалық деректер, суреттер мен ақпарат қандай да бір шағымдарға негіз бола алмайды.

Пайдалану нұсқаулығының баспа нұсқасы

Қоршаған ортаны қорғауға үлес қосу үшін қағазға басылған пайдалану нұсқаулығының баспа нұсқасында автокөлікті пайдалануға және оған қызмет көрсетуге қатысты ең маңызды ақпарат, сондай-ақ нақты техникалық параметрлер ғана көрсетілген.

Пайдалану нұсқаулығының электрондық нұсқасы

Пайдалану нұсқаулығының электрондық нұсқасында автокөлікті пайдалануға қатысты толық ақпарат көрсетілген.

Цифрлық нұсқасы келесі жерлерде қолжетімді:

- ▶ Infotainment ақпараттық-пәрмендік жүйесінде Amundsen » бет. 7
- ▶ Škoda Интернет сайттарында
- ▶ MyŠkoda мобильді қолданбасынан.

🌐 <https://go.skoda.eu/owners-manuals>



Видеонұсқаулық

Төменде көрсетілген сілтеме бойынша өтсеңіз немесе QR-кодты сканерлесеңіз, автокөліктің таңдалған қызметі үшін Интернет парақшасы ашылады.

📺 <https://go.skoda.eu/video-manuals-kamiq>



Видеонұсқаулық

Видеонұсқаулықтар тек суреттеу үшін ғана қызмет етеді, ал ұсынылған суреттер сіздің көлігіңізден өзгеше болуы мүмкін.

Төменде көрсетілген сілтеме бойынша өтсеңіз немесе QR-кодты сканерлесеніз, автокөліктің таңдалған қызметі үшін Интернет парақшасы ашылады.

 <https://go.skoda.eu/video-manuals-kamiq>



Видеонұсқаулықтарға шолу

Осы нұсқаулықтың мазмұнындағы видеонұсқаулықтарға шолу.

 Side Assist – қосу және өшіру » бет. 125

 Lane Assist – қосу және өшіру » бет. 123

 Шаршағанды анықтау көмекшісі – қосу

 Light Assist – қосу және өшіру » бет. 53

 ACC – Баптаулар » бет. 122

 Front Assist – қосу және өшіру » бет. 116

 KESSY – басқару » бет. 30

 Жол белгілерін тану көмекшісі – істеу жолы » бет. 126

 Апаттық шақыру » бет. 24

 Тұраққа қою кезіндегі руль көмекшісі – басқару » бет. 132

 Виртуалды аспаптар тақтасы – басқару » бет. 64

 Infotainment жүйесі – экраннан басқару » бет. 81

 Bi-LED фаралары – басқару » бет. 49

Түсіндірмелер

Сервистік кәсіпорын

«Сервистік кәсіпорын» дегеніміз Škoda маркалы автокөліктерге кәсіби техникалық қызмет көрсету жұмыстарын жүргізуді қамтамасыз ететін шеберхана. Сервистік кәсіпорын Škoda сервистік кәсіпорны немесе техникалық қызмет көрсету өкілеттігі бар Škoda дилерлік кәсіпорны, сондай-ақ тәуелсіз шеберхана кәсіпорны да болуы мүмкін.

Škoda дилерлік кәсіпорындары

«Škoda сервистік серіктесі» Škoda Auto компаниясы немесе оның дистрибьюторы тарапынан Škoda маркалы автокөліктерге техникалық қызмет көрсету жұмыстарын жүргізуге және Škoda Түпнұсқа қосалқы бөлшектерін сатуға келісімшарт негізінде авторландырылған шеберхана болып табылады.

Škoda Дилерлік кәсіпорын

«Škoda дилерлік кәсіпорны» дегеніміз Škoda Auto компаниясы немесе оның дистрибьюторы тарапынан Škoda маркалы жаңа автокөліктерді сатуға және тиісті жағдайда Škoda Түпнұсқа қосалқы бөлшектерін қолдану бойынша оларға техникалық қызмет көрсетуге және Škoda Түпнұсқа қосалқы бөлшектерін сатуға келісімшарт негізінде авторландырылған кәсіпорын.

Мәтін бойынша ескертпелер

«Басу» – қысқаша басу (мысалы, бір пернені) 1 сек. ішінде

«Ұстап тұру» – ұзақ басу (мысалы, бір пернені) 1 сек. ұзағырақ

Бағыттар

«Солға», «оңға», «алдыға», «артқа» секілді барлық бағдар көрсеткіштері автокөліктің алға қозғалу бағытына қатысты берілген.

Өлшем бірліктері

Мәндер метрикалық өлшем бірліктермен берілген.

Егер ұзындық өлшем бірлігі миляммен берілген болса, ол ағылшын милясына сәйкес келеді.

Пиктограммалар

⚠ ҚАУІПТІ

Осы пиктограммамен белгіленген мәтіндер қауіпсіздік нұсқауларын елемеген жағдайда адам өміріне қауіпті немесе ауыр жарақат алу жағдайларына алып келетін қауіпті жағдайларды білдіреді.

⚠ АБАЙ БОЛЫҢЫЗ

Осы пиктограммамен белгіленген мәтіндер қауіпсіздік нұсқауларын елемеген жағдайда адам өміріне қауіпті немесе ауыр жарақат алу жағдайларына алып келу мүмкін қауіпті жағдайларды білдіреді.

⚠ НАЗАР АУДАРЫҢЫЗ



Осы пиктограммамен белгіленген мәтіндер қауіпсіздік нұсқауларын елемеген жағдайда жеңіл немесе орташа ауыр жарақат алу жағдайларына алып келуі мүмкін қауіпті жағдайларды білдіреді.

ⓘ ХАБАРЛАМА

Осы пиктограммамен белгіленген мәтіндер тиісті нұсқауларды елемеген жағдайда автокөлікке зиян келтіретін қауіпті жағдайларды білдіреді.

i Осы таңбамен белгіленген мәтіндер қосымша ақпаратты қамтиды.

Infotainment жүйесіндегі нұсқаулық**Істеу жолы**

Пайдалану жөніндегі нұсқаулықты көрсету Infotainment жүйесінде **MENU** >  >  мәзір тармағында жүзеге асырылады.

Негізгі мәзірде нұсқаулық мазмұны бар плиткалар, сондай-ақ іздеу алаңдары бар.

- ▶ Іздеу бойынша нұсқаулық
- ▶ Интерактивті суреттер
- ▶ Пиктограммалар
- ▶ Тақырыптар:
 - ▶ Іздеу
 - ▶ Бейне
 - ▶ Осы нұсқаулық туралы

Іздеу

1.  пернесін түртіңіз.
2. Іздеген терминді енгізіп, енгізуді растаңыз.

Немесе:

- ▶ Ізделетін терминді лупаның суреті бар іздеу алаңына енгізіп, енгізуді растаңыз.

i

- ▶ Іздеу нәтижелі болуы үшін енгізу кезінде арнайы таңбаларды, мыс., В. å, æ, ø, ù, í, š, zu таңбаларын қолданыңыз.
- ▶ Егер нұсқаулық зауытта бапталған тілден өзге тілде жүктеліп алынатын болса, іздеу функциясы үшін тиісті қосымша пернетақта тілі таңдалуы тиіс. Егер ондай тіл жоқ болса, қажетті алфавиттік таңбалары бар басқа тілді таңдаңыз.

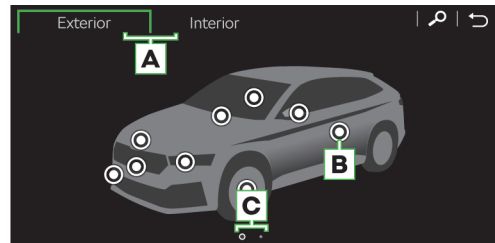
Интерактивті суреттер

- A** Автокөлік салонының және сыртынан қарағандағы көріністерін ауыстырып қосу
- B** Ақпаратты немесе егжей-тегжейлі кескінді көрсету
- C** Кескіндерді ауыстырып қосу

Пиктограммалар

Мәзірде аспаптар тақтасының дисплейінде көрсетілуі мүмкін барлық бақылау шамдарына шолу берілген.

Әрбір бақылау шамының жанында оның түсіндірмесі, сондай-ақ толық ақпаратқа сілтеме келтірілген.

Тақырыптар:

Мәзірде тарауларға бөлінген толық нұсқаулық берілген. Әрбір тарау бірнеше тақырыпты қамтиды.

Тарау және тақырып таңдалғаннан кейін тақырып бойынша кіріспе ақпарат көрсетіледі.

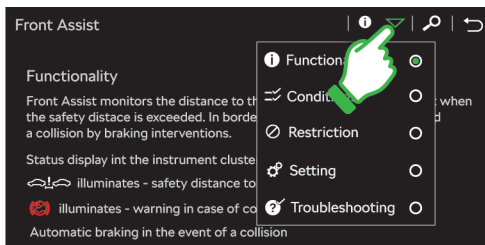

› Қосымша ақпаратты экранға шығару үшін, ▼ пернесін басыңыз да, қалаған ақпарат түрін таңдаңыз.

Осы нұсқаулық туралы

Мәзірде опциялық функциялар, мыс. Нұсқаулық тілін таңдау, жаңартулар және құқықтық ақпарат қамтылған.

Автокөліктің жалпы көрінісі

Автокөліктің алдыңғы және бүйірлік бөлігі

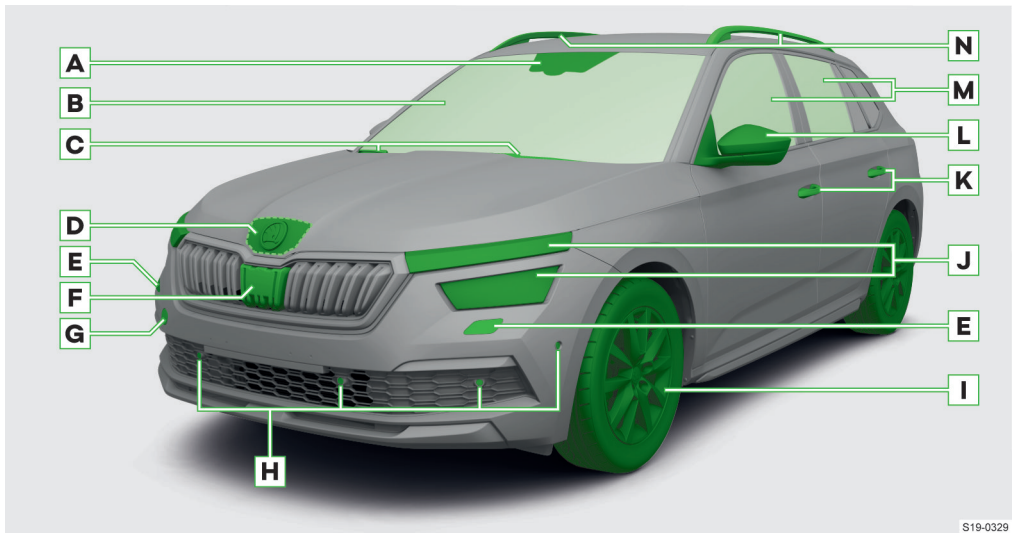

S19-0329

- A** Алдыңғы әйнектің астында (автокөлік жинақтамасына байланысты):
 - ▶ Көмекші жүйелерге арналған камера
 - ▶ Жарықты автоматты түрде басқару функциясының жарық датчигі » бет. 49
 - ▶ Әйнектазалағыштардың автоматты режиміне арналған жаңбыр датчигі » бет. 55
- B** Алдыңғы әйнек – жылытқыш » бет. 60
- C** Әйнектазалағыш – басқару » бет. 55
- D** Капоттың құлпына арналған бұғаттау иінтірегі (капоттың астыңғы жағында) » бет. 132
- E** Фара жуғыш » бет. 55
- F** Көмекші жүйелерге арналған алдыңғы радар датчигі
- G** Бұрап салынатын сүйреу құлақшасының ұясына арналған қақпақ » бет. 111
- H** Көмекші жүйелерге арналған ультрадыбыс датчигі
- I** Дөңгелектер
 - ▶ Шиналар мен дискілер » бет. 146
 - ▶ Дөңгелекті ауыстыру және автокөлікті көтеру » бет. 149
 - ▶ Шина жөндеу жиынтығы » бет. 152
 - ▶ Шиналардағы қысым » бет. 153
 - ▶ Шиналардағы қысымды бақылау индикаторы » бет. 153
- J** Фаралар (автокөлік жинақтамасына байланысты):
 - ▶ Басқару » бет. 48
 - ▶ Light Assist шалғай жарықты басқару көмекшісі » бет. 52
 - ▶ Тұман фаралары - басқару » бет. 51
- K** Есік тұтқалары (автокөлік жинақтамасына байланысты):
 - ▶ Есікті ашу » бет. 31
 - ▶ Кілтсіз құлыптау функциясы (KESSY) » бет. 29
- L** Сыртқы артқы көрініс айналары - Басқару » бет. 38
- M** Бүйірлік есіктердің терезелері – басқару » бет. 33

10 Автокөліктің жалпы көрінісі › Автокөліктің алдыңғы және бүйірлік бөлігі

N Төбе рейлингі » бет. 159

Датчиктер мен камералардың жұмыс істеуге қабілеттілігі

► Көмекші жүйелерге арналған датчиктер мен камераларды таза ұстаңыз » бет. 18.

Автокөліктің артқы бөлігі

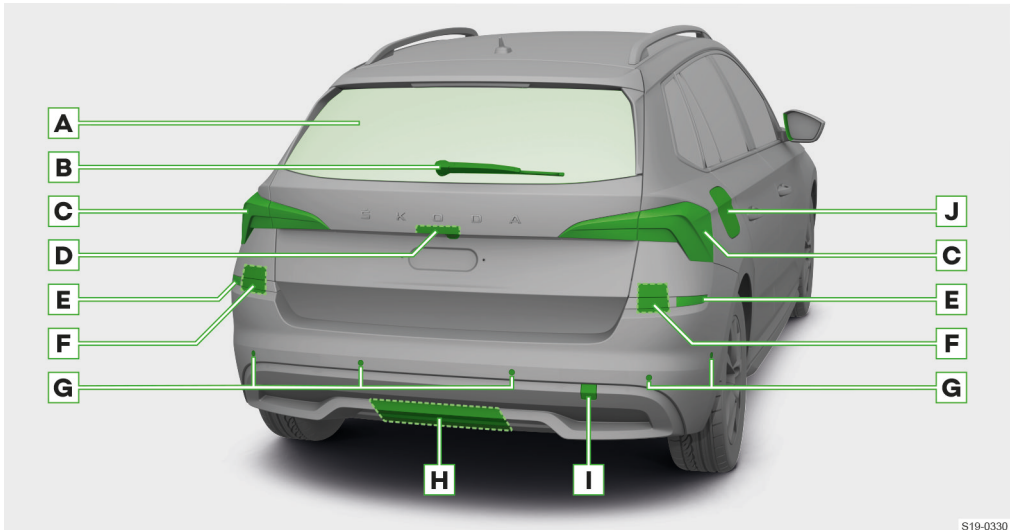

S19-0330

- A** Артқы әйнек – жылытқыш » бет. 60
- B** Артқы әйнектің тазалағышы және жуғышы – басқару » бет. 55
- C** Артқы шамдар:
 - ▶ Басқару » бет. 48
 - ▶ Қыздыру шамдарын ауыстыру » бет. 53
- D** Жүксалғыш қақпағының тұтқасы (автокөлік жинақтамасына байланысты):
 - ▶ Қолмен басқарылатын жүксалғыш қақпағы » бет. 34
 - ▶ Электрлі басқарылатын жүксалғыш қақпағы » бет. 34
 - ▶ Көмекші жүйелерге арналған камера
- E** Артқы тұман шамы – басқару » бет. 51
Артқы тұман шамы тек жүргізуші жағында ғана орналасқан.
- F** Көмекші жүйелердің радар датчиктері (бамперде)
- G** Көмекші жүйелерге арналған ультрадыбыс датчигі
- H** Қайырмалы тарту-тіркеу құрылғысы » бет. 159
- I** Бұрап салынатын сүйреу құлақшасының ұясына арналған қақпақ » бет. 111
- J** Отын құю аузының қақпағы (автокөлік жинақтамасына байланысты):
 - ▶ Ашу » бет. 136
 - ▶ Шиналардағы қысым мәндері бар жапсырма » бет. 153
 - ▶ Белгіленген отын түрі көрсетілген жапсырма
 - ▶ Мұзқырғыш
 - ▶ СТГ құю аузы » бет. 139

Датчиктер мен камералардың жұмыс істеуге қабілеттілігі

- ▶ Көмекші жүйелерге арналған датчиктер мен камераларды таза ұстаңыз » бет. 18.

Жүргізуші орны

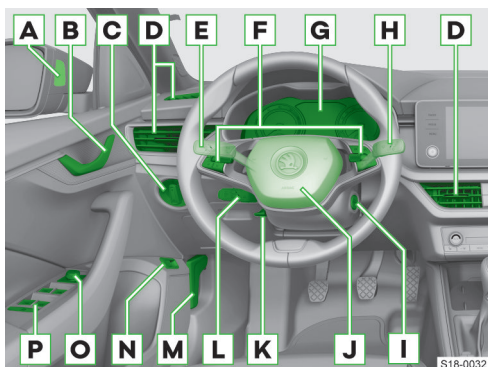

- A** Жол қатарын ауыстыру көмекшісінің (Side Assist) бақылау шамы » бет. 124
- B** Есікті ашу тұтқасы » бет. 31
- C** Жарық ауыстырып қосқышы » бет. 48
- D** Дефлектор
- E** Басқару иінтірегі (автокөлік жинақтамасына байланысты):
 - ▶ Бұрылыс көрсеткіші » бет. 50
 - ▶ Шалғай жарық » бет. 50
 - ▶ Круиз-контроль » бет. 119
 - ▶ Жылдамдық шектегіш » бет. 117
 - ▶ Шалғай жарықты басқару көмекшісі » бет. 53
- F** Көп функциялы рульдегі пернелер/реттегіштер » бет. 37
- G** Аспаптар тақтасы (автокөлік жинақтамасына байланысты):
 - ▶ Аналогтық аспаптар тақтасы » бет. 61
 - ▶ Виртуалды аспаптар тақтасы » бет. 63
- H** Басқару иінтірегі:
 - ▶ Әйнектазалағыштар мен әйнекжуғыш » бет. 55
 - ▶ Аналогтық аспаптар тақтасы » бет. 61
- I** Автокөлік жинақтамасына қарай:
 - ▶ Оталдыру жүйесінің құлпы » бет. 105
 - ▶ Қосу түймесі » бет. 105
- J** Дыбыстық сигналы / жүргізушінің алдыңғы қауіпсіздік жастығы бар руль » бет. 45
- K** Руль бағанын реттеуге арналған бұғаттау иінтірегі » бет. 37
- L** Бейімделетін круиз-контрольді басқару » бет. 121
- M** Капоттың құлпын ашу » бет. 132
- N** Электр жетекті жүксалғыш қақпағының пернесі » бет. 34

- O** Сыртқы артқы көрініс айналарын басқару » бет. 38
- P** Әйнеккөтергіштерді басқару » бет. 33

Орталық консоль және алдыңғы жолаушы орны

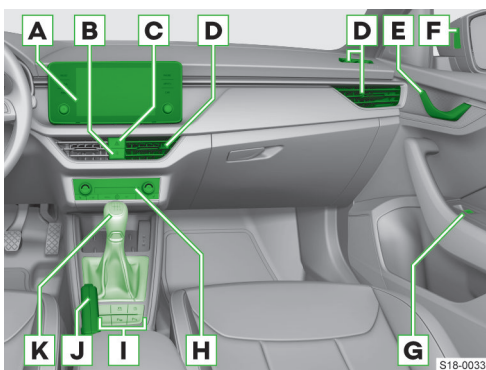

- A** Infotainment жүйесі (автокөлік жинақтамасына байланысты):
 - ▶ Amundsen » бет. 80
 - ▶ Bolero » бет. 73
 - ▶ Swing » бет. 66
- B** Орталық құлып пернесі » бет. 27
- C** Апаттық жарық сигналын беру жүйесінің функциясы » бет. 51
- D** Дефлектор
- E** Есікті ашу тұтқасы » бет. 31
- F** Қозғалыс қатарын ауыстыру көмекшісінің бақылау шамы Side Assist » бет. 124
- G** Алдыңғы жолаушы есігіндегі әйнеккөтергішті басқару » бет. 33
- H** Басқару (автокөлік жинақтамасына байланысты):
 - ▶ Жылытқыш » бет. 57
 - ▶ Қолмен басқарылатын климаттық қондырғы » бет. 58
 - ▶ Climatronic » бет. 59
- I** Пернелер (автокөлік жинақтамасына байланысты):
 - ▶ START-STOP » бет. 106
 - ▶ Тұраққа қою көмекшісі » бет. 127
 - ▶ Тұраққа қою кезіндегі рульді бұру көмекшісі » бет. 130
 - ▶ Жүріс режимін таңдау » бет. 109
- J** Электр механикалық тұрақ тежегіші » бет. 113
- K** Автокөлік жинақтамасына қарай:

- ▶ Берілісті ауыстыру иінтірегі (механикалық беріліс қорабы) » бет. 107
- ▶ Селектор иінтірегі (автоматтық беріліс қорабы) » бет. 107

Мотор бөлімі

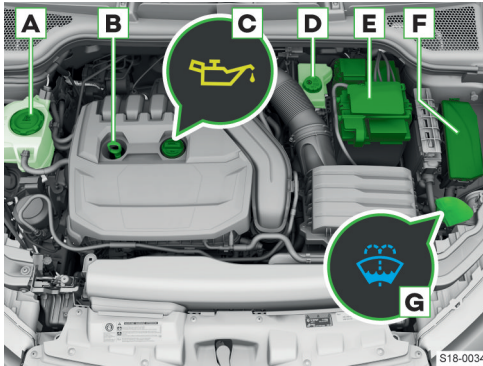

- A** Кеңейткіш бак » бет. 134
- B** Май өлшегіш сүңгі » бет. 133
- C** Май құятын тесік » бет. 133
- D** Тежегіш сұйықтығына арналған компенсациялық бак » бет. 113
- E** 12 вольтті аккумулятор батареясы » бет. 141
- F** Сақтандырғыштар блогы » бет. 145
- G** Әйнекжуғыш багы » бет. 56

Бақылау шамдары

Істеу жолы

⚠ АБАЙ БОЛЫҢЫЗ

Бақылау шамдарына және аспаптар тақтасының дисплейіндегі сәйкес хабарламаларға назар аудармау апаттарға, ауыр жарақаттарға немесе көліктің зақымдалуына және кепілдіктің күшін жоюына әкелуі мүмкін.

Аспаптар тақтасындағы бақылау шамдары белгілі бір функциялардың немесе ақаулардың ағымдағы күйін көрсетеді.

Кейбір бақылау шамдарының жануы аспаптық тақтаның дисплейіндегі дыбыстық сигналдар және хабарламалармен бірге жүруі мүмкін.

Қосымша бақылау шамдары

Кейбір бақылау шамдарымен бірге дисплейде қосымша бақылау шамы да жанады:

⚠ - Қауіп

⚠ - Ескерту

Бақылау шамдарына шолу

Оталдыру жүйесі қосылғаннан кейін кейбір бақылау шамдары автокөлік жүйелерінің жұмысқа жарамдылығын тексеру үшін біраз уақытқа жанады. Жүйелердің жұмысында ақау болмаса, оталдыру жүйесін қосқаннан кейін бірнеше минуттан соң бақылау шамдары сөнеді.

Қосымша ақпарат » бет 13, Істеу жолы.

пиктограмм	мәні
	показывает опасность в сочетании с другими контрольными лампами» бет. 13.
	Алдыңғы және артқы қауіпсіздік белбеулері тағылмаған» бет. 40.
	12 вольтті АКБ зарядталмайды» бет. 142.
	↕ бірге – Қозғалтқыштың ақаулығы» бет. 135,» бет. 142.
	Қозғалтқыштағы май қысымы өте төмен» бет. 134.
	Мотор майының деңгейі өте төмен» бет. 134.





пиктограмм а	мәні
	Салқындату сұйықтығының деңгейі тым төмен» бет. 135.
	Салқындатқыш сұйықтықтың температурасы тым жоғары» бет. 135.
	Тежегіш сұйықтығының деңгейі өте төмен» бет. 113.
	☺ бірге - тежеу жүйесі және ABS ақаулы» бет. 115.
	Жанып тұр. – тұрақ тежегіші қосулы тұр» бет. 114.
	Жанып тұр – руль күшейткішінің ақаулары» бет. 38.
	Жыпылықтап тұр – руль бағаны бекітпесінің ақаулары» бет. 38.
	АБҚ-ның ақаулығы» бет. 109.
	АБҚ-ның қызып кетуі» бет. 108.
	Дереу рульді басқаруды өз қолыңызға алыңыз» бет. 123.
	Предупреждение об опасности столкновения» бет. 115.
	Бейімделетін круиз-контроль автокөлікті жеткілікті түрде баяулатпайды.» бет. 121.
	показывает предупреждение совместно с другими контрольными лампами» бет. 13.
	Запас бензина достиг уровня резерва.» бет. 138.
	Газ қоры резерв деңгейіне жетті.» бет. 139.
	Жуғыш бағындағы сұйықтық деңгейі жеткіліксіз» бет. 56.
	Қыздыру шамдары істен шыққан» бет. 49.
	Включён задний противотуманный фонарь» бет. 51.
	Мотор майының деңгейі тым жоғары немесе мотор майы деңгейінің датчигі ақаулы» бет. 134.
	Сажевый фильтр забит» бет. 136.
	ABS неисправна» бет. 115.

пиктограмм а	мәні
	Тежегіш қыспақтары желінген» бет. 113.
	АБҚ-ның қызып кетуі» бет. 108.
	АБҚ-ның жұмысындағы ақаулық» бет. 109.
	шиналардағы қысымды басқару жүйесінің ақауы» бет. 154.
	Изменение давления в шинах» бет. 147,» бет. 153.
	Жанып тұр – руль күшейткішінің ақаулары» бет. 38.
	Жыпылықтап тұр – руль бағанын бұғаттан шығару мүмкін емес» бет. 38.
	Жыпылықтап тұр – руль бағаны бекітпесінің ақаулары» бет. 38.
	KESSY бақылау шамы жанып тұр – қозғалтқышты оталдыру проблемасы» бет. 106.
	KESSY – кілт анықталмады» бет. 30.
	Амортизаторлардың ақаулығы» бет. 110.
EPC	Қозғалтқышты басқару жүйесіндегі ақаулық» бет. 135.
	Неисправность системы нейтрализации ОГ» бет. 136.
	Алдыңғы жолаушының беттік қауіпсіздік жастығы қосылып тұр» бет. 47.
ON 	OFF  : бірге жыпылықтайды — қауіпсіздік жастығын ажыратуға арналған құлпы бар ажыратқыш ақаулы» бет. 48.
OFF 	Алдыңғы жолаушының алдыңғы қауіпсіздік жастығы өшірілген» бет. 47.
	Қауіпсіздік жастықтары жүйесінің ақаулығы» бет. 47.
	Сбой в работе превентивной системы безопасности» бет. 126.
	4 секунд ішінде жанып тұрады, содан кейін жыпылықтайды - Қауіпсіздік жастығы немесе қауіпсіздік белбеуінің кергіші диагностикалық тестермен ажыратылған» бет. 47.

пиктограмм а	мәні
	Жұмыр сұққы бекітілмеген» бет. 160.
	ASR деактивирована» бет. 115.
	Жанып тұр – ESC немесе ASR жүйесі ақауы» бет. 115.
	Жыпылықтап тұр – ESC жүйесі немесе ASR жүйесі іске қосылады» бет. 114.
	Ассистент контроля дистанции спереди (Front Assist) отключён» бет. 116.
	Алдағы қашықтықты бақылау көмекшісі қолжетімсіз» бет. 116.
	Адаптивный круиз-контроль недоступен» бет. 122.
	Жол қатарын ауыстыру көмекшісі ақаулы» бет. 125.
	Тұрақтан шығу көмекшісі ақаулы» бет. 130.
	Lane Assist жүйесі араласуда» бет. 122.
	Lane Assist жүйесі араласуда» бет. 122.
	Левый указатель поворота» бет. 50,» бет. 50.
	Правый указатель поворота» бет. 50,» бет. 50.
	Артқы қауіпсіздік белбеуі тағылған» бет. 40.
	Тіркеменің бұрылыс көрсеткіштері» бет. 51.
	Включены противотуманные фары» бет. 51.
	Селектор иинтірегі құлыпталған» бет. 107.
	Табиғи газбен жұмыс істеу» бет. 139.
	Lane Assist жүйесі белсендірілген және араласуға дайын» бет. 122.
	Lane Assist іске қосылды және араласуға дайын» бет. 122.
	АСС регулирует скорость движение » бет. 121.
	АСС регулирует скорость движения» бет. 121.

пиктограмм а	мәні
	Круиз-контроль регулирует скорость автомобиля» бет. 118.
	Жанып тұр – жылдамдықты шектеуші орнатылған шекті мәні реттейді» бет. 117.
	Жыпылықтап тұр – жылдамдықты шектеуші орнатылған шекті мәні асырылды» бет. 117.
	Travel Assist қосулы» бет. 123.
	Низкая наружная температура» бет. 63.
	Включён дальний свет или световой сигнал» бет. 50.
	Travel Assist көмекшісі қосулы – қатармен жүргізу функциясы белсенді» бет. 123.
	Travel Assist көмекшісі қосулы – жылдамдықты реттеу белсенді» бет. 123.
	Артқы орындықтағы қауіпсіздік белбеуі тағылмаған» бет. 40.
	Артқы орындықтың қауіпсіздік белбеуі тағылған» бет. 40.
	Ремень безопасности заднего сиденья не пристёгнут» бет. 40.
	жанып тұр – артқы орындық бос» бет. 40.
	жыпылықтап тұр – артқы орындықтың қауіпсіздік белбеуі тағылмаған» бет. 40.
	Артқы орындықтағы қауіпсіздік белбеуі тағылған» бет. 40.
	Шалғай жарықты басқару көмекшісі қосулы» бет. 53.
	Жарық қосылмайды» бет. 48.
	Рульді ұстап, басқарыңыз.» бет. 123.
	Амортизаторлардың ақаулығы» бет. 110.
	Наступление срока технического обслуживания» бет. 162.
	Газ баллон қондырғысын тексеру» бет. 139.

пиктограмм а	мәні
	Қозғалтқышты Старт-стоп жүйесі автоматты түрде өшірді.» бет. 106.
	Қозғалтқыш СТАРТ-СТОП жүйесімен автоматты түрде өшірілген жоқ.» бет. 106.
	Табиғи газбен жұмыс істеу» бет. 139.
	Неисправность ограничителя скорости» бет. 118.
	Жанып тұр – жылдамдықты шектеуіш қосулы тұр» бет. 117. 🚗 бірге – жылдамдықты шектеуіш автокөліктің жылдамдығын реттейді» бет. 117.
	ACC недоступен» бет. 122.
	ACC активирован» бет. 121.
	Бейімделетін круиз-контроль айналма қозғалысы бар жол қиылысының алдында жылдамдықты реттейді» бет. 121.
	Бейімделетін круиз-контроль жылдамдықты жол профиліне сәйкес реттейді» бет. 121.
	Бейімделетін круиз-контроль жол қиылысының алдында жылдамдықты реттейді» бет. 121.
	Бейімделетін круиз-контроль жылдамдықты шектеуге сәйкес жылдамдықты реттейді.» бет. 121.
	Круиз-контрольде ақау бар» бет. 119.
	Круиз-контроль включён» бет. 118. 🚗 бірге – жылдамдықты шектеуіш автокөліктің жылдамдығын реттейді» бет. 118.
	Ассистент контроля дистанции спереди отключён» бет. 116.
	Алдағы қашықтықты бақылау көмекшісі қолжетімсіз» бет. 116.
	Алдағы қашықтықты бақылау көмекшісі қосылады» бет. 116.
	Опасное сокращение дистанции» бет. 115.

пиктограмм а	мәні
	Әдеттегі қозғалыс режимі» бет. 109.
	Эко қозғалыс режимі» бет. 109.
	Жеке қозғалыс режимі» бет. 109.
	Спорт қозғалыс режимі» бет. 109.

Дұрыс және қауіпсіз

Автокөлікті дұрыс пайдалану бойынша кіріспе ескертпелер

- ▶ Пайдалану нұсқаулығын мұқият оқып шығыңыз, себебі нұсқаулыққа сәйкес әрекет ету автокөлікті дұрыс пайдаланудың басты шарты болып табылады. Сол себепті пайдалану нұсқаулығы үнемі автокөлікпен бірге болуы тиіс.
- ▶ Автокөлікті пайдалану барысында елде қолданылатын жалпыға міндетті заңнама талаптарын сақтаңыз. Мысалы, автокөлікпен балаларды тасымалдауға, қауіпсіздік жастықтарын өшіріп қоюға, шиналарды қолдануға, жол қозғалысына қатысты және т.б. ережелер қаперге алынуы тиіс.
- ▶ Максималды рұқсат етілген массалар мен жүктеме мәндерінен асырмаңыз.
- ▶ Рұқсат етілген төбеге түсетін жүктемеден асырмаңыз.
- ▶ Белгіленген отын түрі мен пайдалану сұйықтықтарын қолданыңыз.
- ▶ Автокөліктің техникалық сипаттамаларына сәйкес келетін жолдармен жүріңіз. Автокөліктің жол саңылауынан асып кететін кедергілерден өткенде **» Бет. 169**, автокөлік зақымдалуы мүмкін
- ▶ Автокөліктің зақымдануына жол бермеу немесе жарақат алу жағдайларын болдырмау үшін автокөлікті басқару, оған күтім жасау және өз бетінше әрекет ету кезінде абай болыңыз. Қажет жағдайларда маманданған сервистік кәсіпорынның көмегіне жүгініңіз.
- ▶ Автокөліктің қауіпсіздік жүйелерімен байланысты барлық жұмыстарды тек маманданған сервистік кәсіпорындар ғана жүргізуі тиіс. Ол, мысалы, қауіпсіздік белбеулеріне немесе қауіпсіздік жастықтары жүйесіне қатысты.
- ▶ Керек-жарақтарды қолданған жағдайда керек-жарақтың пайдалану нұсқаулығында көрсетілген нұсқауларды қаперге алыңыз. Ол, мысалы, бала орындықтарына, төбе жүксалғыштарына, компрессорға және т.с.с. қатысты.
- ▶ Техникалық қызмет көрсету интервалдарын сақтаңыз.

Жаңа автокөлік неме жаңа бөлшектер

Жаңа автокөлік - Қозғалтқышты-сынау

- Алғашқы 1500 км-дегі жүргізу мәнері қозғалтқышты сынаудың сапасын анықтайды.
- ▶ Алғашқы 1000 км-де қозғалтқышқа рұқсат етілген айналу жиілігінің 3/4 бөлігінен аспайтын

жүктеме түсіруге және тіркемені пайдалануға болмайды.

- ▶ Келесі 500 км ішінде айналу жиілігін біртіндеп арттыруға болады.

Жүргізу стилі мен жұмыс жағдайына байланысты қозғалтқыш 0,5 л/ 1000 км дейін біршама майды тұтынады. Жүрістің алғашқы 5000 км-нде май шығыны тіпті осы мәннен асуы да мүмкін.

Жаңа тежегіш қыспақтары

Жаңа тежегіш қыспақтары алғашқы 800 км қашықтықта толық тежеу тиімділігін қамтамасыз етпейді және алдымен үйкеліп орнығуы тиіс. Сол себептен аса сақтықпен қозғалу керек.

Жаңа шиналар

Жаңа шиналар алғашқы 500 км ішінде жолмен толығымен ілеспейді. Сол себептен аса сақтықпен қозғалу керек.

Тұрақты бақылау

Жолға шықпас бұрын неге назар аудару керек?

Техникалық ақаулары бар автокөлік жол-көлік апаты мен жарақат алу қауіпін арттырады.

Мүмкін ақауларды жолға шықпас бұрын жою керек. Қажет жағдайларда маманданған сервистік кәсіпорынның көмегіне жүгініңіз.

Төмендегілерге аса назар аударыңыз:

- ▶ Шиналар зақымданбаған ба?
- ▶ Шина протекторының тереңдігі жеткілікті ме?
- ▶ Шиналардағы қысым жеткілікті ме?
- ▶ Фаралар, стоп-сигналдар және бұрылыс көрсеткіштері жұмыс істеп тұр ма?
- ▶ Алдыңғы әйнек зақымданбаған ба?
- ▶ Мотор майы, тежегіш сұйықтығы және салқындатқыш сұйықтығы деңгейінің нормаға сай келе ме?
- ▶ Мотор бөліміне ауаның кіріп тұруына кедергі жоқ па?
- ▶ Алдыңғы әйнектің алдындағы дефлекторлар ашық тұр ма?
- ▶ Әйнектазалағыштар мен әйнекжуғыштар, сонымен қатар әйнектазалағыш щеткалары жұмыс істеп тұр ма?
- ▶ Жуғыш сұйықтықтың деңгейі жеткілікті ме?
- ▶ Әйнектазалағыш щеткалар суықтан жабысып қалмаған ба?
- ▶ Қауіпсіздік белбеулерінің барлық элементтерінің дұрыс жұмыс істеп тұр ма? Қауіпсіздік белбеулері кірленбеген бе және олардың ілмекретінде бөгде заттар жоқ па?
- ▶ Спойлер бүлінбеген бе?
- ▶ Автокөлікте бекітілмеген бөлшектер мен компоненттер көріне ме?

- ▶ Автокөліктің астында май немесе басқа пайдалану сұйықтықтарының дақтары жоқ па?

Автокөлікті біліксіз бейімдеу әрекеттері

Біліксіз жасалған өзгертулер мен техникалық қызмет көрсету ақаулар тудыруы, сондай-ақ автокөліктің қауіпсіздік үшін маңызды функциялары мен басқа да функцияларына кері әсер етуі мүмкін.

- ▶ Автокөліктегі бейімдеу, техникалық қызмет көрсету және техникалық өзгерту жұмыстарын тек маманданған сервистік кәсіпорынға ғана жасатуға кеңес береміз.
- ▶ Электрқозғалтқышты қосымша оқшаулағыш материалдармен жаппаңыз, мысалы төбемен жабыңыз.

Датчиктер мен камераларды жұмысқа қабілетті күйде ұстау

Автокөлігіңіздің кейбір функциялары автокөліктің салонына және сыртына орнатылған датчиктер мен камералардың сигналдарының негізінде жұмыс істейді.

Кейбір жағдайларда датчиктер мен камералардың бетіндегі балшық немесе мұз бен су объектілерді анықтауға тосқауыл болуы немесе кедергі келтіруі мүмкін.

Датчиктер мен камералардың жұмысқа қабілеттілігі төмендегі себептерге де байланысты нашарлауы мүмкін:

- ▶ Автокөліктің артқы бөлігіне бір құрылғы, мысалы велосипедтерге арналған бекітпелер орнатылған.
- ▶ Датчиктер мен камералардың беті нөмір белгісінің тақтасымен, жапсырмалармен, қосымша фаралармен және т.с.с. жабылған.

Сондықтан датчиктер мен камералардың дұрыс қызмет етуі үшін төмендегі нұсқауларға назар аударыңыз:

- ▶ Датчиктер мен камералардың бетін жаппаңыз немесе жапсырмалар қыстырмаңыз және оларды таза ұстаңыз.
- ▶ Датчиктер немесе камералар зақымдалды деген күдік туындаса, сервистік кәсіпорынның көмегіне жүгініңіз.

Мотор бөлімі

Капотты ашпас бұрын

Күйіп қалу қаупі бар! Қозғалтқыш бөлігінен бу немесе салқындатқыш сұйықтық шығып жатса, капотты ашпаңыз.

- ▶ Қозғалтқышты тоқтатыңыз және салқындатыңыз.
- ▶ Тұтану кілтін алыңыз; кілтсіз құлыптау жүйесі бар көліктерде жүргізуші есігін ашыңыз.

Қозғалтқыш бөліміндегі жапсырмадағы ескерту белгілерін түсіндіру



- ⊘ Қозғалтқыш бөлігіне қолыңызды тигізбеңіз!
- ⚠ Ыстық бөліктерге назар аударыңыз!
- ⚠ Айналмалы бөлшектерге назар аударыңыз!
- ⚠ Электр тогының соғу қаупі бар!
- ⚠ Белгіленген қозғалтқыш майын пайдаланыңыз.

Қозғалтқыш бөлігінде жұмыс істегенде

- ▶ Балаларды қозғалтқыш бөлігінен алыс ұстаңыз.
- ▶ Салқындату желдеткішіне қолыңызды тигізбеңіз. Радиатор желдеткіші тұтану өшірілген кезде де өздігінен қосыла алады.
- ▶ Электр желілеріне қол тигізбеңіз. Электр жүйесінде, әсіресе 12 вольтты автокөлік аккумуляторында қысқа тұйықталудан аулақ болыңыз.
- ▶ Қозғалтқыш бөлігіне жақын жерде темекі шегуге болмайды және ашық отты немесе ұшқын көздерін пайдаланбаңыз.
- ▶ Қозғалтқыш жұмыс істеп тұрған кезде қозғалтқыш бөлігінде жұмыс істеуге тура келсе, айналмалы қозғалтқыш бөлшектері мен электр жүйелеріне назар аударыңыз.
- ▶ Қозғалтқыш бөлігінде ешбір зат қалдырмаңыз.

Пайдалану сұйықтықтарын қолдану

Автокөлікте төгілген жағдайда денсаулыққа немесе қоршаған ортаға зиян келтіруі мүмкін әртүрлі пайдалану сұйықтықтары қолданылады. Бұл отынға, майларға, 12 вольтті аккумулятор

батареясының электролитіне, салқындату сұйықтығына және тежегіш сұйықтығына қатысты.

- ▶ Пайдалану сұйықтықтарын тек ашық ауада немесе жақсы желдетілетін үй-жайда жұмыс істеңіз. Қажет болғанда, қорғану құралдарын қолданыңыз.
- ▶ Қозғалтқыш оталып тұрғанда пайдалану сұйықтықтарын тексермеңіз және құймаңыз.
- ▶ Теріңізге пайдалану сұйықтықтары тиіп кеткен жағдайда, сұйықтық тиіп кеткен жерді жылы сумен жуып-шаю керек. Қажет болса, медициналық көмек алыңыз.
- ▶ Мотор бөліміндегі төгілген майдан өрт туындауы мүмкін, сондықтан оны шүберекпен сүртіп алу қажет.
- ▶ Пайдалану сұйықтықтары сіңіп қалған шүберектерді жойғанға дейін жақсы желдетілетін жерде сақтаңыз. Пайдалану сұйықтықтарының қалдықтары бар шүберектер ездiгiнен тұтанып, өрт шығаруы мүмкін.

12 вольтті аккумулятор батареясы

12 вольтті аккумулятор батареясымен жұмыс істеу

Автокөліктің 12 вольтті аккумулятор батареясының электролиті өте күйдiргiш келедi. 12 вольтті аккумулятор батареясымен дұрыс жұмыс жүргiзбеу жарылыстарға, өртке, күйiк шалу немесе улану жағдайларына алып келуi мүмкiн!

- ▶ 12 вольтті аккумулятор батареясымен жұмыс iстеген кезде көздеге және терiге арналған қорғаныш құралдарын пайдаланыңыз.
- ▶ 12 вольтті аккумулятор батареясын аудармаңыз, iшiндегi электролит ағып кетуi мүмкiн.
- ▶ Аккумулятор электролитi терiге тиген жағдайда тиген жерлердi бiрнеше минут бойы таза сумен жуыңыз. Кiдiрместен медициналық көмекке жүгiнiңiз.
- ▶ Егер қышқыл спрей көзге түссе, зардап шеккен аймақты дереу сумен шайыңыз. Кiдiрместен медициналық көмекке жүгiнiңiз.
- ▶ Электролитi мұз болып қатып қалған немесе мұздан ерiген 12 вольтті аккумулятор батареясын зарядтаушы болмаңыз. Электролитi мұз болып қатып қалған 12 вольтті аккумулятор батареясын ауыстырыңыз.
- ▶ Зақымдалған 12 вольтті аккумулятор батареясын пайдаланбаңыз.
- ▶ Қысқа тұйықталу қаупi бар! 12 вольтті аккумулятор батареясының шықпаларын түйiстiрмеңiз.

Автокөлікте электр розеткаларын қолдану

Розеткаларды дұрыс қолданбау салдарынан өмiрге қауiптi электр тогының шалу немесе өрт шығу қаупi бар.

- ▶ Розеткаларды қолданғанда олар қызып кетуi мүмкiн. Қызып кеткен розеткаларға қолыңызды тигiзбеңiз.
- ▶ Розеткаларға сұйықтық тигiзбеңiз.
- ▶ Сұйықтық тиiп кеткен розетканы келесi пайдаланбас бұрын кептiрiп алған жөн.
- ▶ Розетка контактiлерiне бөгде заттардың түсiп кетуiне жол бермеңiз.

Жолға шықпас бұрын

Ересек адамдар мен балалардың, жүк пен түрлi заттардың – бәрiнiң автокөлікте өзiне арналған орны бар. Тiптi жол-көлік оқиғасы орын алған жағдайда да барлық жолаушыларды барынша қорғау үшiн келесi нұсқауларды орындаңыз.

Қозғалысты бастамас бұрын

- ▶ Сырттағы жағдайды жақсы шолу мүмкiндiгiн қамтамасыз етiңiз. Навигация жүйесiн немесе басқа да сыртқы құрылғыларды сыртқы көрiнiстi шектемейтiндей етiп бекiтiңiз.
- ▶ Артқы көрiнiс айналарын баптаңыз.
- ▶ Барлық есiктердi, капотты және жүксалғыш қақпағын жабыңыз.
- ▶ Дұрыс жайғасып, орындықты ыңғайлап, тиiстi түрде қауiпсiздiк белбеуiн тағыңыз. Жолаушылардың да осы талапты орындағанын тексерiңiз.
- ▶ Жүрiс кезiнде қауiпсiздiк белбеуi әрдайым тағылып тұруы керек.
- ▶ Бiр қауiпсiздiк белбеуiн тек бiр адам таға алады.
- ▶ Қауiпсiздiк белбеулерiнiң, мыс. есiктермен немесе орындықтармен қысылып қалмауына көз жеткiзiңiз.
- ▶ Қауiпсiздiк белбеулерiнiң, олардың iлмектерiнiң немесе бекiту орындарының зақымданбағанын тексерiңiз.
- ▶ Жүргiзушiнiң аяқтарына арналған кеңiстiкте ешбiр зат қалдырмаңыз. Олар педаль аймағына түсiп, педальдардың жұмысына кедергi келтiруi мүмкiн.
- ▶ Кiлемшелердi әрқашан жүргiзушi жағындағы педаль аймағында мықтап бекiтiңiз.
- ▶ Педальдардың қауiпсiз жұмысына кедергi келтiрмейтiн аяқ киiмдi пайдаланыңыз.

Қауіпсіз отыру

Жолаушылар қауіпсіздігі үшін және жазатайым оқиға кезінде жарақат алу қаупін азайту үшін келесі нұсқауларды орындау қажет:

- ▶ Арқаңыз орындықтың арқалығына толығымен қарсы тұруы үшін орындық арқалығын тік күйге көтеріңіз. Алдыңғы жолаушы отырғышының артқы жағы бүктелген болса, адамдарды тасымалдау үшін тек жүргізуші орындығының артындағы орынды пайдалануға болады.
- ▶ Артқы орындықтың арқалықтарын дұрыс бекітіңіз.
- ▶ Биіктігі реттелетін бассүйегішінің үстіңгі шеті бастың үстіңгі жағымен мүмкіндігінше бір деңгейде болатындай етіп реттеңіз.
- ▶ Орнында тұрған артқы орындықта бассүйегішінің үстіңгі жағы бастың үстіңгі жағымен бір деңгейде болса да, бассүйегішінің төмен қалыпта болмауы керек.
- ▶ Аяқтарыңызды аяқ астына қалдырыңыз.
- ▶ Бүкіл отыру аймағын пайдаланыңыз.
- ▶ Алға еңкеймеңіз немесе бір жағына отырмаңыз.
- ▶ Терезеден аяқ-қолыңызды ұстамаңыз.

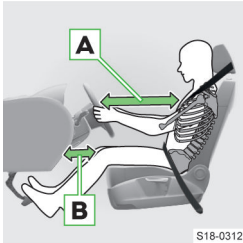

- ▶ Жүргізуші орындығының ұзындығы бойынша педальдарды сәл бүгілген аяқтармен толығымен басуға болатындай етіп реттеңіз.
- ▶ Руль дөңгелегін руль мен төс сүйегі

арасындағы қашықтық **A** кемінде 25 см болатындай етіп реттеңіз.

- ▶ Жүргізушінің тізе қауіпсіздік жастықшасы бар келік құралдары үшін жүргізуші отыратын орынның ұзындығын реттеңіз, осылайша тіздегі қауіпсіздік жастығының аймағындағы аяқтар мен бақылау тақтасы арасындағы **B** қашықтық 6 см-ден кем болмауы керек.
- ▶ Руль дөңгелегінің жоғарғы нүктесіне сәл бүгілген қолмен жетуге болатындай етіп орындықтың артқы жағындағы көлбеуді реттеңіз.
- ▶ Жолаушылар орындығын мүмкіндігінше артқа жылжытыңыз. Жолаушы басқару пультіне дейін кемінде 25 см қашықтықты сақтауы керек.

Қауіпсіздік белбеуі таспасының дұрыс орналасуы

Қауіпсіздік белбеулерінің максималды қорғаныш әсерін қамтамасыз ету үшін белбеудің орналасуы өте маңызды.

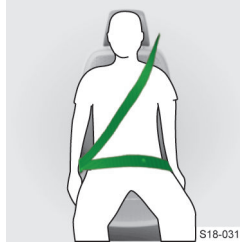

- ▶ Иық белдігінің бір бөлігі мойыннан емес, иықтың ортасынан өтуі керек.
- ▶ Иық белдігінің бір бөлігі денеге тығыз орналасуы керек (киімнің бос қабаттарынан өтпеуі керек).

- ▶ Белбеудің бел тармағы жамбастың алдымен өтуі және тығыз жанасып тұруы тиіс.
- ▶ Белбеу таспасы заттардың арасында қысылып қалмаған, шиыршықтамалған және өткір жиектерге қажалып тұрмауы тиіс.
- ▶ Белбеу таспасын киімнің қатты немесе сынғыш бөлшектерінің үстінен, мысалы кілт бумасының және т.с.с. үстінен өткізуге болмайды.
- ▶ Белбеуі құлпының тілшігін тек тиісті орындықтағы құлыпқа ғана сұғуға болады.
- ▶ Қауіпсіздік белбеуінің таспасы керілген күйде тағылып тұруы тиіс. Сондықтан қауіпсіздік белбеуінің таспасын денеге шақтау үшін оған қысқыштар немесе осыған ұқсас заттарды қыстыруға болмайды.



- ▶ Аяғы ауыр әйелдер қауіпсіздік белбеуінің бел тармағын құрсақты қыспауы үшін жамбас белбеуінің үстімен мүмкіндігінше төмен өткізуі тиіс.

Рульді дұрыс ұстау

Рульді дұрыс ұстамау салдарынан қауіпсіздік жастығы іске қосылған жағдайда білектерге, қолдарға және басқа ауыр жарақат келтірілуі мүмкін.



S20-0005

- ▶ Руль дөңгелегін сыртқы жағынан сағат тілінің «9-ға» және «3-ке» сәйкес келетін тұстарынан ұстаңыз.

Бала орындығына дұрыс бекітілген бала



S18-0111

Ашылған кезде барынша дұрыс қорғанышты қамтамасыз етуі үшін бала мен бүйірлік қауіпсіздік жастығының ашылу аймағының арақашықтық болуы тиіс.

Балаларды дұрыс қауіпсіздендіру жолы

- ▶ Баланы алдыңызға отырғызып тасымалдамаңыз және бір қауіпсіздік белбеуін өзіңізбен бірге балаға тақпаңыз.
- ▶ Балаларды тек арнайы бала орындығына отырғызып тасымалдаңыз » бет. 42.

Бала орындығынсыз бойы 150 см-ден кіші балалардың қауіпсіздігі дұрыс қамтамасыз етілмейді. Қауіпсіздік белбеулерімен дұрыс бекітілмеген балалар жол-көлік апаты немесе кенеттен жасалған маневрлер кезінде автокөлік ішінде инерциямен орнынан ұшып кетуі мүмкін. Осылайша өздеріне немесе басқа жолаушыларға өмірлеріне қауіпті жарақат келтіруі мүмкін.

Қозғалыс кезінде балалар алдыға сүйеніп отырса немесе дұрыс қалыпта отырмаса, жол-көлік апаты орын алған жағдайда олардың жарақат алу қаупі жоғарылайды. Бұл әсіресе алдыңғы жолаушы орындығына отырғызылған балаларға қатысты - қауіпсіздік жастықтары жүйесі ашылса, балалар ауыр жарақат алуы немесе мерт болуы мүмкін!

Дұрыс емес қалыпта отырған және дұрыс бекітілмеген балаға бүйірлік қауіпсіздік жастығының ашылуы қауіпті



S18-0110

Бала бүйірлік қауіпсіздік жастығының ашылу аймағында отырмауы тиіс.

Объектілерді қауіпсіз тасымалдау

Ауыр заттарды тасымалдау кезінде ауырлық центрінің ығысуы байқалады. Бұл сонымен қатар көлік жүру мәнерін де өзгертеді.

- ▶ Жүргізу жылдамдығын және жүргізудің мәнерін өзгерген жүргізу мәнеріне қарай реттеңіз.

Қауіпсіз немесе дұрыс орналастырылмаған заттар апатты жағдайда немесе кенеттен жүргізу маневрінде айналаға лақтырылуы мүмкін. Ауыр жарақат алу және көлікті басқаруды жоғалту қаупі бар!

Артқы жағынан 50 км/сағ жылдамдықпен соқтығысқан кезде қорғалмаған заттар 50 есеге дейін көп салмақпен алға лақтырылады. 1,5 литрлік су бөтелкесі 75 кг-ға дейін салмақпен лақтырылады.

- ▶ Объектілерді қауіпсіз тасымалдау.
- ▶ Заттарды жүргізушіге көлік құралын басқаруға кедергі келтірмейтіндей етіп қойыңыз.
- ▶ Жүргізушінің аяқ аймағын бос ұстаңыз.
- ▶ Ноутбуктерді немесе басқа мобильді құрылғыларды тек тоқтаған көлікте пайдаланыңыз.
- ▶ Кішкентай заттарды сақтау бөлімдеріне қойыңыз.
- ▶ Құлыпталатын сақтау бөлімдерін ашық қалдырмаңыз.
- ▶ Сақтау бөлімдерінен заттардың шығуына жол бермеңіз. Бұл бөтелке сөрелеріндегі бөтелкелерге қолданылмайды.
- ▶ Бекіту элементтері мен сөрелерге максималды рұқсат етілген жүктемеден асырмаңыз.
- ▶ Басқару панеліне немесе багаж бөлімінің қақпағына ешбір зат қоймаңыз.
- ▶ Жүкті багаж бөлігіне біркелкі таратып, сырғып кетпейтіндей етіп бекітіңіз.
- ▶ Жүк бөліміне ауыр заттарды мүмкіндігінше алға қойыңыз.
- ▶ Ыдыстар мен сұйықтық құйылған ыдыстарды ішіндегісінің төгілуінен сақтандырыңыз. Төгілген

сұйықтықтар салон ішін және электр жабдықтарын зақымдауы мүмкін.

Қауіпсіз жүргізу

Кіріспе жазбалар

- ▶ Көлік жүргізуге назар аударыңыз! Жүргізуші ретінде сіз жол қауіпсіздігіне толық жауап бересіз.
- ▶ Әрқашан қозғалыс жылдамдығын жол жағдайына, сондай -ақ қозғалыс пен ауа райы жағдайына бейімдеу.

Ескерту белгілеріне назар аударыңыз

Жүргізушінің ақпараттық жүйесі ақаулық жағдайында бақылау шамдарымен және хабарламалармен ескертеді.

Ескертулерді орындамау апаттар мен жарақат алу қаупін арттыруы мүмкін.

- ▶ Егер автокөлік ескерту сигналын шығарса, онда көлікті қауіпсіз жерге қойыңыз және аспап тақтасының дисплейінде көрсетілген ақпаратты және пайдаланушы нұсқаулығындағы ақпаратты орындаңыз.

Көмек жүйелерін қолданыңыз

Көмекші жүйелер тек қолдау көрсетуге арналған және сізді көлік жүргізу жауапкершілігінен босатпайды.

Көмек көрсету жүйелерінің физикалық және техникалық шектеулері бар. Осыған байланысты жүйелік реакцияларды белгілі бір жағдайларда жағымсыз немесе кешіктірілген деп қабылдауға болады.

- ▶ Сақ болыңыз және араласуға дайын болыңыз.
- ▶ Көмекші жүйелермен және олардың шектеулерімен сондай-ақ функционалдық шарттарымен танысыңыз.
- ▶ Көлік қозғалысының кез келген жағдайында автокөлікті толық бақылауда болатындай көмек жүйесін іске қосыңыз, өшіріңіз және орнатыңыз.

Тұраққа қою жүйелерінің шолу аймағында кедергілер мен адамдар анықталмай қалуы мүмкін көзден таса телімдер бар.

- ▶ Тұраққа қою жүйелерін қолдану кезінде тұраққа кіргелі жатқан жаққа қараңыз және автокөліктің айналасын да назарда ұстаңыз.
- ▶ Әсіресе балалардың, жануарлардың және заттардың болмауын қадағалаңыз.

Толық емес қосалқы дөңгелекпен немесе қосалқы дөңгелекпен жүргізу

Толық емес қосалқы дөңгелек немесе шағын қосалқы дөңгелек » бет. 148 жақын жердегі сервистік кәсіпорынға жету үшін ғана қолданылады.

- ▶ Дөңгелекті максималды белгіленген қысымға дейін үрлеңіз.
- ▶ Жиектегі ескерту жапсырмасындағы нұсқауларды орындаңыз.
- ▶ Ескерту жапсырмасын жаппаңыз.
- ▶ Автокөлікті жылдам үдетпеуге, күрт тежеуге және бұрылыстардан жоғары жылдамдықпен өтпеуге тырысыңыз.
- ▶ Бірнеше уақытша қосалқы дөңгелек орнатылған жағдайда көлік жүргізуге болмайды.
- ▶ Қосалқы дөңгелекте қар шынжырларын пайдаланудан бас тартыңыз.

Төбе жүксалғышымен жүру

Төбе жүксалғышында заттарды тасымалдау кезінде көліктің қозғалыс тәртібі өзгереді.

- ▶ Өзіңіздің жылдамдығыңызды және жүргізу стиліңізді сәйкесінше реттеңіз.

Тіркемені сүйретіп жүру

Тіркеменің көмегімен көлік құралының жүріс - тұрысы өзгереді. Көмек жүйелері де басқаша әрекет етуі мүмкін.

- ▶ Баяу жүріңіз, шамадан тыс жылдамдық көлік басқаруын жоғалтуға әкелуі мүмкін.
- ▶ Алдында тұрған көліктен үлкен қашықтықты сақтаңыз.
- ▶ Тартқыштың рұқсат етілген жүктемесінен және тіркеменің рұқсат етілген жүктемесінен аспаңыз.

Судан өту

Көлік жүйелеріне, мысалы, қозғалтқыштың ауа қабылдау жүйесіне су кірмеуі керек.

- ▶ Сол үшін сулы жерден өтудің алдында судың тереңдігін анықтаңыз. Су деңгейі төменгі сәуленің төменгі жиегінен аспауы керек.
- ▶ Ең жоғары жылдамдықпен жүріңіз. Әйтпесе, көліктің алдында су деңгейін жоғарылататын толқын пайда болуы мүмкін.
- ▶ Ешқашан суда тоқтамаңыз, қозғалтқышты кері бұрмаңыз немесе өшірмеңіз.

Бұл дұрыс емес пе?

- ▶ Көлік құралының жүру мәнерінің өзгеруіне назар аударыңыз.
- ▶ Қауіпсіздікке күмәніңіз болса, көлік жүргізуді тоқтатыңыз және мамандандырылған кәсіпорыннан көмек сұраңыз.
- ▶ Әдеттен тыс діріл немесе көлікті бүйірге тарту шинаның зақымдалғанын көрсетуі мүмкін.
- ▶ Шиналардың қысымы тез қарқынмен түсіп бара жатса, рульді қатты жұлқып бұрамай және тежегішке қатты баспай автокөлікті тоқтатуға әрекет жасаңыз.
- ▶ Дөңгелек табынында қалған бөгде заттарды дереу алып тастаңыз.

- ▶ Дөңгелекке енген бөгде заттарды алып тастамаңыз.
Шинаның қысымын тексеріп, арнайы кәсіпорыннан көмек сұраңыз.
- ▶ Көлік еденінің астына кептелген заттарды бірден алыңыз. Олар автокөлікті зақымдауы немесе тұтануы және өрт шығаруы мүмкін.

Автокөлікті қауіпсіз жерде тоқтатыңыз

Көлік қозғалудан қорғалмаса, ол өздігінен қозғалып, апатқа ұшырауы мүмкін.

- ▶ Автотұрақ үшін қолайлы беті бар орынды табыңыз.
Көлікті жеңіл тұтанатын материалдарға қоймаңыз, мысалы құрғақ жапырақтар немесе төгілген отын. Көліктің ыстық бөлшектері өртке әкелуі мүмкін.
- Белгіленген тәртіпте автотұрақ қою кезіндегі әрекеттерді орындаңыз.
 1. Көлікті тоқтатыңыз және тежегіш педальды басып тұрыңыз.
 2. Автокөлікті тұрақ тежегішімен тежеңіз.
 3. Автоматтық беріліс қорабы бар автокөліктерде селектор иінтірегін **P** күйіне ауыстырыңыз.
 4. Қозғалтқышты тоқтатыңыз.
 5. Механикалық беріліс қорабы бар автокөліктерде 1. редукторды немесе кері берілісті қосыңыз.
 6. Тежегіш педалін жіберіңіз.

Автокөліктен шығу

Автокөлік ішінде балаларды, өзге адамдарды немесе жануарларды қараусыз қалдырмаңыз!

- ▶ Орындықтарды пайдаланғанда, тұрақ тежегішінен шешкенде және басқа жағдайларда жарақат алу қаупі бар.
- ▶ Апаттық жағдайда олар өз бетінше автокөліктен шыға алмауы немесе өздеріне көмектесе алмауы мүмкін.
- ▶ Ыстық немесе суық ауа райы жағдайында өмірге қауіп төнеді.
- ▶ Автокөлік құлыпталған кезде SAFE-функциясы қосылады. Осылайша не есіктерді, не терезелерді ішінен ашуға болмайды.

Құлыпталған автокөлік ішінде адамдар қалатын болса, SAFE-функциясын өшіріңіз » бет. 27.

Әр түрлі ауа райы жағдайлары

Егер сіз өзіңіздің автокөлігіңізді ауа-райы жағдайлары өзгеше елдерде пайдаланғыңыз келсе, Škoda серіктесіне байланысыңыз. Серіктестен келесі мәліметтерді біле аласыз:

- ▶ Автокөлікті Сіздің елде пайдалануға бола ма?
- ▶ Автокөліктің толық функционалдық қабілеттілігін қамтамасыз ету үшін қандай да бір шараларды қолдану қажет пе?
- ▶ Автокөліктің зақымдануын болдырмау үшін белгілі бір шараларды қолдану қажет пе, мысалы, салқындату сұйықтығын, 12 вольтты көлік аккумуляторының батареясын ауыстыру және т.б. үшін?

Апаттық шақыру

Назар аударылуы тиіс жайттар

⚠ АБАЙ БОЛЫҢЫЗ

- ▶ Жүйеде қандай да бір ақаулық болса, апаттық шақыруды орындау мүмкін болмайды.
- ▶ Апаттық шақыру нөмірімен байланыс орнату үшін мобильді байланыс желісінің болуы міндетті.
- ▶ Апаттық шақыру қызметі кейбір елдерде ғана қолжетімді.
- ▶ Егер автокөлік апаттық шақыру жүйесінің инфрақұрылымы жоқ аймақта болса, апаттық шақыру орталығына автокөлік деректерінің жіберілуі орын алмайды.

Апаттық шақыру жүйесінің қосалқы батареясы

Қосалқы батарея тіпті автокөліктің 12 вольтті аккумуляторы ағытылған немесе ақаулы болған жағдайда да апаттық шақыру жүйесінің жұмысын қамтамасыз етеді.

Қосалқы батареяның қызмет ету мерзімі кемінде үш жылды құрайды. Сондықтан аталған уақыт өткеннен кейін қосалқы батареяны сервистік кәсіпорынға тексертуге кеңес береміз.

Заряды отырған немесе зақымдалған қосалқы батарея

Егер батареяның заряды отырса немесе ол зақымдалса, аспаптар тақтасының дисплейінде тиісті хабарлама көрсетіледі.

- ▶ Батареяны мүмкіндігінше тездетіп сервистік кәсіпорынға тексертіңіз.

Экологиялық аспект

- ▶ Заряды таусылған аккумулятор батареясын тұрмыстық қоқыспен бірге тастауға болмайды.
- ▶ Заряды таусылған аккумулятор батареясы қоршаған ортаны қорғау талаптарына сәйкес жойылуы тиіс.

Істеу жолы

Қоңырау басталған кезде жедел жәрдем орталығы келесі ақпаратты бір уақытта алады:

- ▶ Апаттың орны және апаттың ауырлығы
- ▶ Қауіпсіздік белдіктерін тағатын жолаушылар саны
- ▶ Көлік құралының сәйкестендіру нөмірі (VIN)

Байланыс орнатылғаннан кейін автокөліктегі динамик пен микрофон арқылы апаттық шақыру орталығымен коммуникация жүргізіледі.

Ауыр жол-көлік апаты – автоматты түрдегі шақыру

Қауіпсіздік жастықтары немесе қауіпсіздік белбеуінің кергіші ашылған жол-көлік апаты орын алған жағдайда апаттық шақыру орталығымен автоматты түрде сөйлесу басталады.

Апаттық шақыру орталығымен автоматты түрде сөйлесу апаттық жағдайларға арналған Emergency Assist көмекшісінің араласу әрекетінен кейін де басталады.

Жеңіл жол-көлік апаты – қоңырау шалу опциясы

Infotainment жүйесінің экранында апаттық шақыру орталығымен немесе техникалық көмек қызметімен байланыс орнату мүмкіндігі көрсетіледі.

Бақылау шамы

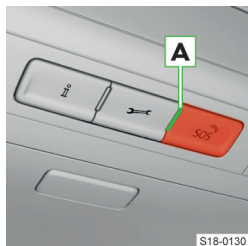

1-нұсқа

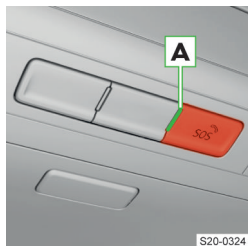

2-нұсқа

Жүйенің күйі оталдыру жүйесін қосқаннан кейін **A** бақылау шамының жануы арқылы көрсетіледі.

- ▶ Жасыл жанып тұр – жүйе жұмыс істеуге қабілетті
- ▶ Жасыл жыпылықтап тұр – апаттық шақыру орталығымен сөйлесу жүргізілуде
- ▶ Қызыл жанып тұр – жүйеде қандай да бір ақаулық орын алды, кідірместен сервистік кәсіпорынның көмегіне жүгініңіз
- ▶ Жанбайды - жүйе істен шықты, себебі ұялы желі ұзақ уақыт бойы қол жетімді

болмады. Егер мәселе қайтадан пайда болса, мамандандырылған сервистік кәсіпорынның көмегіне жүгініңіз.

Басқару

Қолмен шақыру

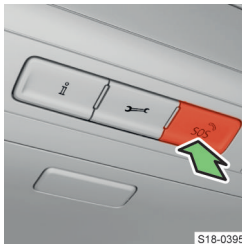

1-нұсқа

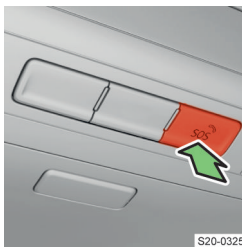

2-нұсқа

1. SOS пернесін басып тұрыңыз.
2. Infotainment жүйесінің экранында апаттық шақыру орталығымен байланыс орнатуды растаңыз.

Апаттық шақыру орталығымен байланыс орнатуды сөйлесу басталмас бұрын тоқтату үшін SOS пернесін қайта басыңыз немесе Infotainment экранында байланыс орнатуды тоқтатыңыз.

i Сөйлесуді қолмен бастау, мысалы, өзіңіз тікелей қатысушысы болып табылмайтын жол-көлік апаты туралы хабарлау үшін де қолданылуы мүмкін.

Видео – Апаттық шақыру

📺 Апаттық шақыру – басқару
<https://go.skoda.eu/video-manuals-kamiq-breakdown-call>



Жол-көлік оқиғасынан кейін

Жол-көлік оқиғасынан кейін жасалатын іс-әрекеттер

Мүмкіндігінше келесі нұсқауларды орындаңыз:

1. Оталдыру жүйесін сөндіріңіз.
2. Апаттық жарық сигналын беру жүйесін қосыңыз.
3. Сигналдық кеудешені киіңіз.
4. Erdgasfahrzeugen автокөліктерінде автокөліктен тұтануды тудыратын заттарды

алыңыз немесе (мыс. темекіні сөндіріңіз және т.б.).

5. Қозғалыстың басқа қатысушыларына ескерту үшін апаттық жағдайда тоқтау белгісін шығарып қойыңыз.
6. Жолаушылармен бірге автокөліктен қауіпсіз қашықтықта тұрыңыз.
7. Құтқару қызметтеріне жол-көлік оқиғасы туралы хабарлаңыз. Егер бұл табиғи газбен жүретін автокөлік болса, бұны құтқарушыларға хабарлаңыз.
8. Құтқару қызметінің келуін күтіңіз.

Қауіпсіздік жүйелері

Жол-көлік оқиғасынан кейін автокөліктің қауіпсіздік жүйелері, мыс. Қауіпсіздік белбеулері және қауіпсіздік жастықтары жүйесі жұмыс істемей қалуы мүмкін.

- ▶ Автокөліктің қауіпсіздік жүйелерін жүктеме түспесе де, олар қосылмаса да сервистік кәсіпорында тексеру қажет.
- ▶ Зақымданған, жүктеме түскен немесе іске қосылған қауіпсіздік жүйелерінің элементтерін сервистік кәсіпорында ауыстырыңыз.

Тұтану орын алған жағдайда жасалатын іс-әрекеттер

Мүмкіндігінше келесі нұсқауларды орындаңыз:

1. Оталдыру жүйесін сөндіріңіз.
2. Апаттық жарық сигналын беру жүйесін қосыңыз.
3. Сигналдық кеудешені киіңіз.
4. Қозғалыстың басқа қатысушыларына ескерту үшін апаттық жағдайда тоқтау белгісін шығарып қойыңыз.
5. Жолаушылармен бірге автокөліктен қауіпсіз қашықтықта тұрыңыз.
6. Өрт туралы құтқару қызметтеріне хабарлаңыз. Егер бұл табиғи газбен жүретін автокөлік болса, бұны құтқарушыларға хабарлаңыз.
7. Құтқару қызметінің келуін күтіңіз.

⚠ АБАЙ БОЛЫҢЫЗ

Автокөлік табиғи газбен жүретін болса, төмендегі нұсқауларды қаперге алыңыз:

- ▶ Өртті өзіңіз сөндіруге тырыспаңыз.
- ▶ Жанып жатқан көліктің жанында тұрмаңыз.

Кілт, құлып және сақтық сигналын беру жүйесі

Кілт

Кілтке шолу

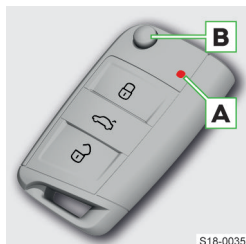

S18-0035

- 🔒 Автокөлікті құлыптау
- ↻ Жұқсалғыш қақпағын ашып-жабу
- 🔓 Автокөлік құлпын ашу
- A** Батарея заряды күйінің бақылау шамы

B Кілттің ұшын қайырып ашу және жинауға арналған бекіткіш түйме

ⓘ ХАБАРЛАМА

- ▶ Кілтті ылғалдан және қатты соққылардың әсерінен қорғаңыз.
- ▶ Кілт ұшының керткітерін таза ұстаңыз.
- ⓘ Кілттің әрекет ету радиусы шамамен 30 м-ді құрайды. Әрекет ету радиусы кемуі мүмкін, мысалы, өзге радиосигнал таратушы құрылғылардың әсерінен

Ықтимал проблема және оны жою

Кілттегі батареяның заряды таусылуға жақын

- ▶ Кілттегі пернелердің бірін басқаннан кейін бақылау шамы жыпылықтайды.
- Немесе:
 - ▶ Аспаптар тақтасының дисплейінде қажетті аккумулятор батареясын ауыстыруға қатысты хабарлама көрсетіледі.
 - › Аккумулятор батареясын алмастыру » бет 26, *Кілттің батареясын ауыстыру.*

Автокөліктің құлпы қашықтан ашылмайды немесе жабылмайды

Бұның төмендегідей себептері болуы мүмкін:

- ▶ Кілттегі батареяның заряды таусылған.
- › Аккумулятор батареясын алмастыру » бет 26, *Кілттің батареясын ауыстыру.*

Немесе:

- ▶ Кілт синхрондалмаған.

Кілтті төмендегідей тәсілмен синхрондаңыз:

1. Кілттегі кез келген пернені басыңыз.
2. 1 минуттың ішінде есіктің құлпын кілтпен құлып өзегінен ашыңыз » бет. 28.

ⓘ Кілттегі кез келген перне қашықтан басқару жүйесінің сигнал қабылдау радиусынан тыс жерде бірнеше рет басылған болса, кілтті синхрондау қажет болады.

Кілттің батареясын ауыстыру

Жаңа батареяның сипаттамасы бойынша кілттегі бұрынғы батареяға сәйкес келуі тиіс.

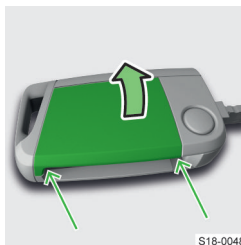

S18-0048

- › Кілттің ұшын қайырып ашыңыз.
- › Батарея бөлімінің қақпағын бас бармағыңызбен немесе жалпақ ұшты бұрауышпен белгіленген жерінен босатып алыңыз.
- › Батарея бөлімінің қақпағын ашыңыз.



S18-0049

- › Батареяны шығарып алыңыз.
- › Қашықтан басқару кілтіндегі кез келген пернені басыңыз, кілт бастапқы баптауларға қайтару әрекетін орындайды.
- › Жаңа батареяны салыңыз.

▶ Батарея бөлімінің қақпағын орнына салыңыз да, сырт еткен дыбыспен бекігенше басыңыз.

⚠ АБАЙ БОЛЫҢЫЗ

Өмірге қауіпті!

- Қуат элементін жұтып қою ас қорыту жолының күйіп қалуына байланысты қатерлі салдарға, тіпті өлімге әкеп соқтыруы мүмкін.
- ▶ Автокөлік кілті мен қоректендіру элементтерін тек балалардың қолы жетпейтін жерде ғана сақтаңыз.
- ▶ Қуат элементін жұтып қалған жағдайда дереу дәрігерге қаралыңыз.

Экологиялық аспект

- ▶ Заряды таусылған аккумулятор батареясын тұрмыстық қоқыспен бірге тастауға болмайды.
- ▶ Заряды таусылған аккумулятор батареясы қоршаған ортаны қорғау талаптарына сәйкес жойылуы тиіс.

✘ Автокөлік кілтін қолданыстағы барлық кәдеге жарату талаптарына сәйкес жою қажет.

Орталық құлып

Төмендегі мәтіндерді пайдалану нұсқаулығының электрондық нұсқасында ғана таба аласыз.

- Құлыпты ашу және құлыптау функциясын баптау

Істеу жолы

Орталық құлып жүйесі

Жүйе барлық есіктерді, отын бағы люгінің қақпағын және жүксалғыш қақпағын бірге құлыптайды және құлпын ашады.

Құлыптың ашылу белгісі: бұрылыс көрсеткішінің екі рет жыпылықтауы.

Құлыпталу белгісі: бұрылыс көрсеткішінің бір рет жыпылықтауы.

Автокөлікті құлыптағаннан кейін жүргізуші есігіндегі бақылау шамы шамамен 2 сек бойы тез қарқынмен жыпылықтайды, содан кейін ұзақ интервалмен жыпылықтауға көшеді.

І 45 с ішінде бір де бір есік немесе жүксалғыш қақпағы ашылмаса, автокөлік қайтадан автоматты түрде құлыпталады.

SAFE функциясы

Жинақтамаға байланысты орталық құлып жүйесінің SAFE функциясы болуы мүмкін.

SAFE функциясы автокөлікті құлыптағаннан кейін есіктердің ішкі жағынан ашылуын болдырмайды.

SAFE функциясы автокөлік сыртынан құлыпталған кезде автоматты түрде қосылады.

Оталдыру жүйесі өшірілгеннен кейін аспаптар тақтасының дисплейінде SAFE функциясына қатысты хабар көрсетіледі.

⚠ ҚАУІПТІ

Өмірге қауіпті!

- Қосулы тұрған SAFE функциясы бар құлыптаулы тұрған автокөлік ішінде адамдарды қалдыруға болмайды.

SAFE функциясын өшіру

- 2 сек ішінде екі рет құлыптау арқылы.

Немесе:

- Салонды қорғау функциясын әрекетсіз күйге қюмен бірге.

Автокөлікті құлыптағаннан кейін жүргізуші есігіндегі бақылау шамы шамамен 2 сек бойы тез қарқынмен жыпылықтайды, содан кейін өшеді де, шамамен 30 сек-тан кейін ұзақ интервалмен жыпылықтауға көшеді.

SAFE функциясы өшірулі тұрғанда есікті ашу тұтқасынан бір рет тарту арқылы ішкі жағынан ашуға болады.

Автокөліктің құлпын ашып қайта құлыптағаннан кейін SAFE функциясы қайта қосылады.

Автокөлік орнынан қозғалған кездегі автоматты құлыпталу

Жылдамдық 15 км/сағ-тан асқан кезде барлық есіктер, жүксалғыш қақпағы мен отын бағының люгі автоматты түрде құлыпталады. Құлыпталу орталық құлып пернесіндегі  пиктограммасының жануы арқылы көрсетіледі.

Автоматты құлыпталу уақытша аялдау кезінде автокөлікке бөгде адамдардың кіруіне бөгет бола алады.

Автокөлік есіктерінің құлпын ашу төмендегі жолдардың бірімен жүзеге асырылады:

- Есіктердің бірі ішкі жағынан ашылады
- Орталық құлып пернесі басылады
- Оталдыру кілті құлыптан суырылады (жинақтамаға байланысты)

Автокөлік есіктерінің құлпы қауіпсіздік жастығы ашылғаннан кейін автоматты түрде ашылады.

⚠ АБАЙ БОЛЫҢЫЗ

Автокөлік есіктерінің автоматты түрде құлыпталуы жол-көлік апаты немесе төтенше оқиға жағдайында құтқарушылардың автокөлік салонына кіруін қиындатуы мүмкін.

Басқару

Орталық құлыпты басқаруға арналған құралдар
Автокөлік жинақтамасына қарай:

- Кілт » бет. 26
- Кілтсіз құлыптау (KESSY) » бет. 29
- Орталық құлып пернесі

Орталық құлып пернесімен құлыптау/құлыпты ашу

- Алдыңғы панельдің ортаңғы бөлігіндегі  пернесін басыңыз.

Құлыптаған кезде пернедегі  пиктограммасы жанады.

Бұл пернемен барлық есіктердің, жүксалғыш қақпағының және отын бағы люгінің құлпы жабылады/ашылады.

Есіктердің бірін ішінен ашқан кезде де автокөлік есіктерінің құлпы ашылады.

⚠ АБАЙ БОЛЫҢЫЗ

Орталық құлып пернесімен құлыпталған автокөлік жол-көлік апаты немесе төтенше оқиға жағдайында құтқарушылардың автокөлік салонына кіруін қиындатуы мүмкін.

Ықтимал проблема және оны жою

Орталық құлып ақаулы

- ▶ Жүргізуші есігіндегі бақылау шамы алдымен 2 сек бойы тез қарқынмен жыпылықтайды.
- ▶ Содан кейін ол тұрақты жанып тұрады.
- ▶ 30 сек-тан кейін ол баяу қарқынмен жыпылықтай бастайды.
- › Маманданған сервистік кәсіпорынның көмегіне жүгініңіз.

Автокөлік құлыпталмайды– Кілттегі аккумулятор батареясының заряды таусылған
Рулі оң жақта орналасқан автокөліктерге қатысты.



Қақпақты шешіп алыңыз:

1. Алдыңғы сол жақ есіктің тұтқасынан тартып, тұтқаны ұстап тұрыңыз.
2. Кілтті қақпақтың астыңғы жағындағы саңылауға сұғыңыз.
3. Қақпақты көрсеткі

бағытымен қайырыңыз.

4. Есіктің тұтқасын жіберіңіз.

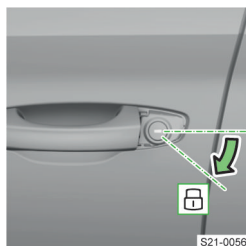

Құлыптау:

1. Алдыңғы жолаушының орындығына отырыңыз.
2. Барлық есіктерді жабыңыз.
3. Орталық құлып пернесімен құлыптаңыз.

4. Автокөліктен түсіңіз және есікті жабыңыз.
5. Кілтті пернелерін **сол жаққа** қаратып ұстап, құлып өзегіне сұғыңыз да, құлыптаңыз.
6. Автокөліктің құлыпталғанын тексеріңіз.

Қақпақты салу:

1. Есіктің тұтқасын тартып, ұстап тұрыңыз.
2. Қақпақты орнына орнатыңыз.
3. Есіктің тұтқасын жіберіңіз.

Есіктің құлпын механикалық жолмен ашу және жабу

Есіктің құлпын құлып өзегімен ашу және жабу

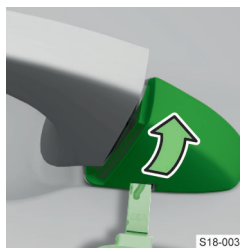

Қақпақты шешіп алыңыз:

1. Алдыңғы сол жақ есіктің тұтқасынан тартып, тұтқаны ұстап тұрыңыз.
2. Кілтті қақпақтың астыңғы жағындағы саңылауға сұғыңыз.
3. Қақпақты көрсеткі

бағытымен қайырыңыз.

4. Есіктің тұтқасын жіберіңіз.

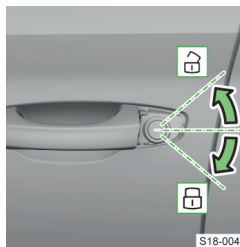

Ашу:

- › Кілтті пернелерін **оң жаққа** қаратып ұстап, құлып өзегіне сұғыңыз да, құлыпты ашыңыз.

Құлыптау:

- › Кілтті пернелерін **сол жаққа** қаратып ұстап, құлып өзегіне сұғыңыз да,

құлыптаңыз.

Қақпақты салу:

1. Есіктің тұтқасын тартып, ұстап тұрыңыз.
2. Қақпақты орнына орнатыңыз.
3. Есіктің тұтқасын жіберіңіз.

Құлып өзегі жоқ есікті құлыптау - 1-нұсқа

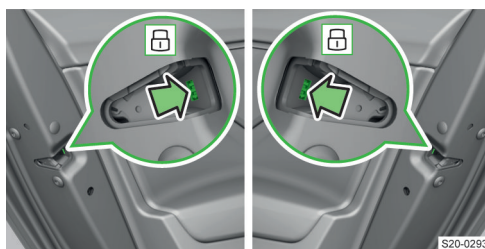

1. Есікті ашыңыз.
2. Кілтті немесе жалпақ ұшты бұрауышты саңылауға сұғыңыз.
3. Кілтпен немесе жалпақ ұшты бұрауышты есікке қарай басыңыз.
4. Есікті жабыңыз.

Құлып өзегі жоқ есікті құлыптау - 2-нұсқа

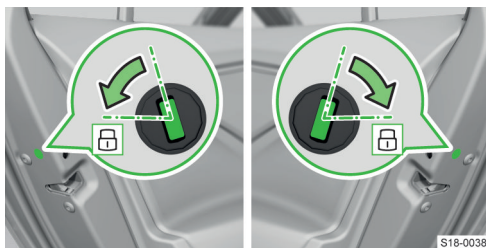

1. Есікті ашыңыз.
2. Саңылауды жауып тұратын қақпағы бар автокөліктерде қақпақты шешіп алыңыз.
3. Кілтті немесе жалпақ ұшты бұрауышты саңылауға сұғыңыз.
4. Кілтті немесе жалпақ ұшты бұрауышты автокөліктің сыртына қарай (серіппелі кедергісі бар күйге) бұраңыз.
5. Есікті жабыңыз.

Кілтсіз құлыптау функциясы

Қолданылу мақсаты

Кілтсіз құлыптау жүйесі (KESSY) кілтпен белсенді әрекеттер жасамастан автокөлікті құлыптауға және құлпын ашуға мүмкіндік береді.

Басқару

Автокөліктің құлпын ашқан және құлыптаған кезде кілтті жаныңызда ұстаңыз.

Тұтқадағы сенсорлар жалаңаш қолмен жұмыс істеуге арналған, мысалы, қолғап киген қол сенсорлардың жұмысына әсер етуі мүмкін.

I Тұтқаның ластануы сенсорлардың жұмысына кедергі келтіруі мүмкін.

Құлыпты ашу

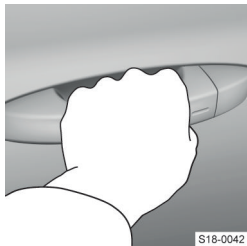

1. Есік тұтқасынан ұстаңыз.
2. Есікті ашыңыз.

Құлыптау

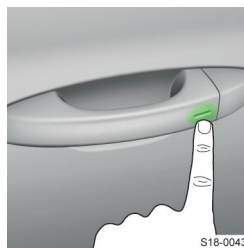

- › Сенсорлы бетке саусағыңызды тигізіңіз.
- Құлыптағаннан кейін 2 сек бойы есік тұтқасынан ұстау арқылы құлыпты ашу мүмкін болмайды. Осылайша автокөліктің құлыпталғанын

тексеруге болады.

Жүксалғыш қақпағының құлпын ашу

- › Жүксалғыш қақпағының тұтқасын басыңыз.

Байқаусызда кілтті автокөлік ішінде қалдырып құлыптаудан сақтандыру

Егер автокөлік кілт ішінде қалған күйде құлыпталатын болса, автокөлік есіктерінің құлпы автоматты түрде ашылады. Егер 45 сек ішінде бір де бір есік ашылмайтын болса, автокөлік автоматты түрде қайта құлыпталып қалады.

Егер автокөлік кілт жүксалғышта қалған күйде құлыпталатын болса, жүксалғыш қақпағының құлпы автоматты түрде ашылады.

Баптаулар

Кілтсіз құлыптау функциясын сөндіру

1. Автокөлікті кілттегі Ⓜ пернесімен құлыптаңыз.
2. 5 сек ішінде есік тұтқасындағы сенсорды саусағыңызбен түртіңіз.

Функцияның сөндірілгені бұрылыс көрсеткіштерінің бір рет жыпылықтауы арқылы көрсетіледі.

3. Кемінде 10 сек күте тұрып, есік тұтқасын тартып көру арқылы функцияның өшірілгенін тексеріңіз.

Есік құлыпталған күйде қалуы тиіс.

Кілтсіз құлыптау функциясы автокөлік құлпы ашылғаннан кейін қайтадан автоматты түрде іске қосылады.

Ықтимал проблема және оны жою

Автокөліктің құлпы есік тұтқасындағы сенсорлар арқылы ашылмайды немесе жабылмайды

1. Автокөлік құлпын кілттегі пернемен ашыңыз немесе жабыңыз.
2. Автокөлік құлпын есік тұтқасындағы сенсорлар арқылы ашуға немесе жабуға әрекет жасап көріңіз.

3. Егер кілтсіз құлыптау жүйесі жұмыс істемесе, маманданған сервистік кәсіпорынның көмегіне жүгініңіз.

1 Автокөлік құлпы ұзақ уақыт бойы ашылмаса, функция автоматты түрде өшуі мүмкін.

Оталдыру жүйесі қосұлы тұрған күйде ешқандай кілт табылған жоқ

жанып тұр
Автокөлік ішінде ешқандай кілттің анықталмағаны туралы хабар

› Кілтті автокөлік ішіне қойыңыз.

Видео – кілтсіз құлыптау (KESSEY)

KESSEY – Басқару
<https://go.skoda.eu/video-manuals-kamiq-kessy>



Ұрлап кету сигналын беру жүйесі

Төмендегі мәтіндерді пайдалану нұсқаулығының электрондық нұсқасында ғана таба аласыз.

▶ Баптаулар

Істеу жолы

Автокөлік салонына бұзып кіруге немесе оны сүйреп әкетуге әрекет жасалғанда сақтық сигнал беру жүйесі дыбыс және жарық сигналдарын береді.

Сақтық сигнал беру жүйесі автокөлік құлыпталғаннан кейін шамамен 30 сек-тан кейін автоматты түрде белсенді күйге көшеді.

Сақтық сигнал беру жүйесі автокөліктің құлпы ашылғаннан кейін автоматты түрде әрекетсіз күйге көшеді.

Сақтық сигналының қосылуы

Белсенді күйдегі сақтық сигналын беру жүйесі төмендегі жағдайларда сақтық сигналын береді:

- ▶ Капоттың ашылуы
- ▶ Жұқсалғыш қақпағының ашылуы
- ▶ Есіктің ашылуы
- ▶ Оталдыру жүйесінің құлпымен әрекеттер жасау
- ▶ Автокөлікті сүйреу
- ▶ Автокөлік ішіндегі қозғалыс
- ▶ Борттық желі кернеуінің кенеттен және елеулі деңгейде азаюы
- ▶ Тіркемені ажырату
- ▶ Құлпы кілт салу арқылы ашылған есікті ашу

Қосылған сақтық сигналын өшіру

› Автокөлік құлпын ашыңыз.

Немесе:

› Оталдыру жүйесін қосыңыз.

Жұмыс істеу шарттары

Сақтық сигналын беру жүйесінің дұрыс жұмыс істеуі үшін барлық терезелер жабық болуы тиіс.

Тіркеме сақтық сигналын беру жүйесіне төмендегі шарттар орындалған жағдайда кіреді:

- ✓ Автокөлікке зауытта тарту-тіркеу құрылғысы орнатылған.
- ✓ Тіркеме автокөліктің электр жабдығына тарту-тіркеу құрылғысының розеткасы арқылы қосылған.
- ✓ Тіркеме LED-артқы шамдарымен жабдықталмаған.

Сақтық сигналын беру жүйесі іске қосылған автокөлікте тіркеме электр тізбегінен ажыратылатын болса, ескерту сигналдары беріледі.

1 Тіркемені жалғамай немесе ажыратпай тұрып сақтық сигналын беру жүйесін өшіріп алыңыз.

Есіктер, Терезе және жүксалғыш қақпағы

Төмендегі мәтіндерді пайдалану нұсқаулығының электрондық нұсқасында ғана таба аласыз.

► Күнқағарлар

Есіктер

Назар аударылуы тиіс жайттар

⚠ АБАЙ БОЛЫҢЫЗ

Қозғалыс кезінде дұрыс жабылмаған есік ашылуы мүмкін.

► Тоқтаңыз, есікті жабыңыз және оның толығымен жабылғанын және орнында бекітілгенін тексеріңіз.

⚠ АБАЙ БОЛЫҢЫЗ

Есік ұстағышымен ашық тұрған есік қатты желде немесе еңістерде автоматты түрде жабылуы мүмкін.

⚠ НАЗАР АУДАРЫҢЫЗ

Жарақат алу қаупі бар!

► Ашылып-жабылатын аймағында ешкім немесе ешқандай зат болмаған кезде ғана есікті ашыңыз және жабыңыз.

Есікті ашу/жабу

Сыртынан ашу

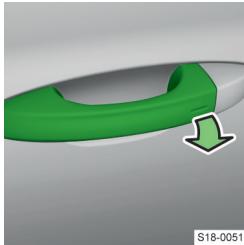

S18-0051

► Автокөліктің құлпын ашыңыз да, есік тұтқасын тартыңыз.

Ішінен ашу

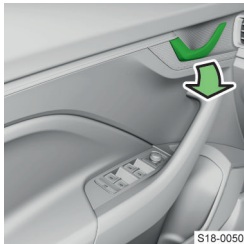

S18-0050

► Есікті ашу тұтқасын тартыңыз да, есікті сыртқа қарай итеріңіз.

Ішінен жабу

► Тартып жабу тұтқасынан ұстаңыз да, есікті жабыңыз.

Артқы есіктердегі балалар қауіпсіздігі құлпы

Басқару

Сақтандырғыш артқы есіктердің ішкі жағынан ашылуына жол бермейді.

Механикалық жолмен басқарылатын балаларды қорғау құлпы

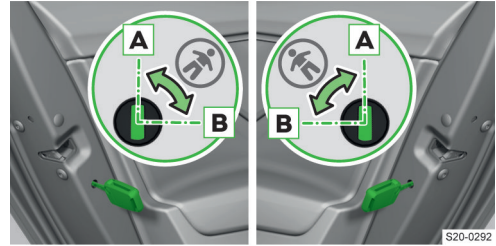

S20-0292

1-нұсқа

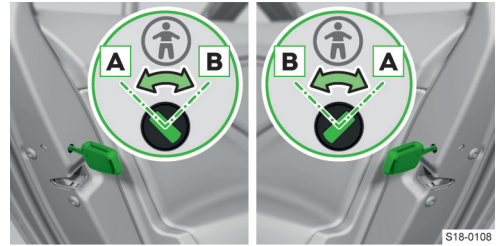

S18-0108

2-нұсқа

► Сақтандырғышты көлік кілтiнiң ұшымен немесе жалпақ бұрағышпен бұраңыз.

A Сақтандырғыш өшірулі

B Сақтандырғышты қосулы

Есіктің қорғаныс қаптамасы

Назар аударылуы тиіс жайттар

① ХАБАРЛАМА

Қаптаманы, есікті және шаңақты зақымдау қаупі бар!

- Есікті тым тез және шұғыл ашпаңыз.
- Ашу және жабу кезінде есікті қаптамасынан ұстап тұрмаңыз; қаптаманың есік ойығында еркін қозғалуын қамтамасыз етіңіз.
- Егер қаптама есіктің еркін жабылуына кедергі келтіріп тұрса, күш қолданбаңыз! Қаптаманы шешіп алыңыз да, сервистік кәсіпорынның көмегіне жүгініңіз.

Мақсаты

Жинақтамаға қарай есіктер, әр есікте бір-бірден, қорғаныс қаптамасымен жабдықталады. Осындай қаптамалар есікті ашқан кезде автоматты түрде шығарылып, есік қырының ортаңғы бөлігін зақымдалудан қорғайды.

Есік жабылған кезде қорғаныс қаптамасы қайтадан автоматты түрде жиналады.

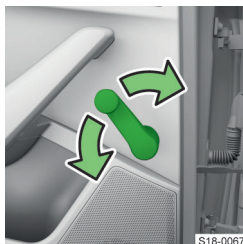

› Интіректі тиісті бағытта бұраңыз.

Күрделі жағдайларда жүргізуші өз бетімен орындайтын іс-әрекеттер

Зақымданған қаптаманы ауыстыру

⚠ НАЗАР АУДАРЫҢЫЗ

Жарақат алу қаупі бар!

▶ Қаптамамен жұмыс істегенде абай болыңыз.

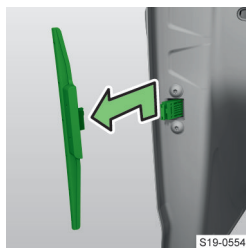

› Қаптаманы есіктен шешіңіз.

S19-0554

① ХАБАРЛАМА

▶ Қаптаманың бір бөлігі есікте қалып қалса, сервистік кәсіпорынның көмегіне жүгініңіз.

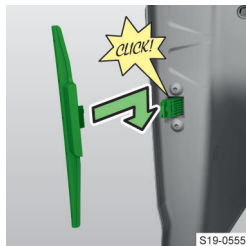

S19-0555

1. Жаңа қаптаманы саңылауға салыңыз.
2. Қаптаманы басып, бекітіңіз.

ⓘ Жаңа қаптама Škoda түпнұсқа бөлшектерінің ассортиментінен сатып алынады.

Қолмен басқарылатын терезе

Басқару

ⓘ Ашық тұрған терезелерден белгілі бір жылдамдықпен жүрген кезде жағымсыз шуыл дыбыстары шығуы мүмкін.

Электрмен басқарылатын терезе

Төмендегі мәтіндерді пайдалану нұсқаулығының электрондық нұсқасында ғана таба аласыз.

- ▶ Басқару
- ▶ Баптаулар

Назар аударылуы тиіс жайттар

Күшті шектеу

Терезелерді жапқан кезде қысып қалу қаупін азайту үшін автокөлік қысып қалудан қорғау функциясымен жабдықталған.

Кедергі анықталған жағдайда жабылу әрекеті үзіледі де, терезе әйнегі бірнеше сантиметрге төмен түседі.

Егер келесі 10 сек ішінде әйнектің жабылуына қайтадан кедергі туындаса, жабылу әрекеті тағы да үзіліп, терезе әйнегі бірнеше сантиметрге түсіріледі.

Егер әйнектің екінші рет кері қайтуынан кейін 10 сек ішінде кедергінің жойылмағанына қарамастан терезені жабуға қайтадан әрекет жасалса, жабылу әрекеті тоқтатылады. Осы уақыттың ішінде пернені тірелгенше жоғары көтеру арқылы терезені автоматты түрде жабу мүмкін емес. Қысып қалудан қорғау функциясы әрмен қарай қосұлы тұрады.

Егер келесі 10 сек ішінде терезені жабуға тағы да әрекет жасалса, қысып қалудан қорғау функциясы сөндіріледі – енді терезе толық жетек күшімен жабылады! 10 сек-тан көп уақыт өтсе, қысып қалудан қорғау функциясы қайтадан қосылады.

⚠ НАЗАР АУДАРЫҢЫЗ

Жарақат алу қаупі бар!

▶ Қысып қалудан қорғау функциясының болуына қарамастан терезелерді жапқанда мұқият болыңыз.

Жүргізуші есігіндегі басқару пернелеріне шолу

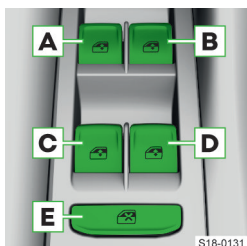

Автокөлік жинақтамасына қарай:

- A** алдыңғы сол жақ терезе
- B** алдыңғы оң жақ терезе
- C** артқы сол жақ терезе
- D** артқы оң жақ терезе

E Артқы есіктердегі пернелерді сөндіру/қосу

Ықтимал проблема және оны жою

Әйнеккөтергіш әйнекті бірнеше рет ашып-жапқаннан кейін істемей қалды
 Әйнеккөтергіш механизмі қызып кеткен болуы мүмкін.

› Әйнеккөтергіш механизмін суытып алыңыз.

Автокөліктің 12 вольтті аккумуляторының клеммаларын ағытқаннан кейін терезелерді басқару функциясы жұмыс істемейді

› Терезелерді басқару функциясын қосыңыз » бет 33, *Автокөліктің 12 вольтті аккумуляторының клеммаларын ағытқаннан кейін іске қосу.*

Автокөліктің 12 вольтті аккумуляторының клеммаларын ағытқаннан кейін іске қосу

Терезелерді автоматты түрде басқару функциясын қосу

1. Оталдыру жүйесін қосыңыз.
2. Тиісті пернені жоғары көтеріңіз де, терезені жабыңыз.
3. Пернені жіберіңіз.
4. Тиісті пернені тағы да жоғары көтеріп, 1 сек ұстап тұрыңыз.

Электр жетегі бар күнқағар перде

Басқару

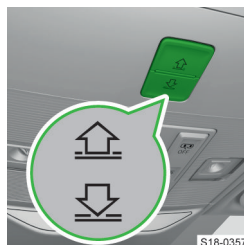

- Жабу
- Ашу

1. Пердені **қозғалту үшін** пернені басыңыз немесе ұстап тұрыңыз.
2. Перденің қозғалысын **тоқтату үшін** пернені басыңыз

немесе жіберіңіз.

Автокөліктің 12 вольтті аккумуляторының клеммаларын ағытқаннан кейін іске қосу

1. Оталдыру жүйесін қосыңыз.
2. пернесін басып тұрыңыз. Күннен қорғайтын пердені ашуға және жабуға болады.
3. Пернені жіберіңіз.

Қолмен басқарылатын жүксалғыш қақпағы

Төмендегі мәтіндерді пайдалану нұсқаулығының электрондық нұсқасында ғана таба аласыз.

► Қақпақтың кешіктіріліп құлыпталуын баптау

Назар аударылуы тиіс жайттар

⚠ НАЗАР АУДАРЫҢЫЗ

Жарақат алу қаупі бар!

- Ашылып-жабылатын аймағында ешкім немесе ешқандай зат болмаған кезде ғана қақпақты басқарыңыз.
- Қақпақты жапқан кезде артқы әйнекті баспаңыз.

⚠ ХАБАРЛАМА

- Жүксалғыш қақпағына ешқандай қондырмаларды бекітпеңіз, мысалы, велосипед сәресі немесе жүк сәресі сияқты.

Басқару

Құлыпты ашу



S18-0060

- › Қақпақтың құлпын ашу үшін  пернесін басыңыз.

Егер құлып ашылғаннан кейін 120 сек ішінде жүксалғыш қақпағы ашылмайтын болса, қақпақ автоматты түрде қайта құлыпталып қалады.

Ашу



S18-0054

- › Тұтқасын басыңыз да, қақпақты көтеріңіз.

Тұтқасын басу арқылы қақпақты ашу мүмкіндігі жылдамдық 5 км/сағ-тан асқаннан бастап сөндіріледі. Тоқтап, есіктердің бірін ашқаннан кейін бұл функция қайта іске қосылады.

Жабу

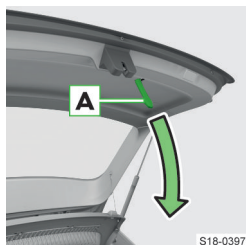

S18-0397

- › Ұстағыштан **A** ұстап, жүксалғыш қақпағын төмен қарай тартыңыз.

⚠ НАЗАР АУДАРЫҢЫЗ

Қозғалыс кезінде жүксалғыш қақпағының ашылып кету қаупі бар.

- ▶ Қақпақ жабылғанда, құлыптың бекітілгенін тексеріңіз.

Электр жетекті жүксалғыш қақпағы

Назар аударылуы тиіс жайттар

⚠ НАЗАР АУДАРЫҢЫЗ

Жарақат алу қаупі бар!

- ▶ Ашылып-жабылатын аймағында ешкім немесе ешқандай зат болмаған кезде ғана қақпақты басқарыңыз.

- ▶ Қақпақты жапқан кезде артқы әйнекті баспаңыз.

① ХАБАРЛАМА

- ▶ Қақпақты қозғалыс кезінде қолмен жабушы болмаңыз.
- ▶ Қақпақты басқармас бұрын ашылып-жабылу аймағында қақпақты зақымдауы мүмкін заттардың жоқ екенін тексеріңіз. Сонымен бірге автокөліктің маңайында автокөлік салонын, сондай-ақ тасымалданатын заттарды зақымдауы мүмкін заттарды жоқ екенін тексеріңіз.
- ▶ Ашылу кезінде қандай да бір кедергіге ұшыраса, қақпақ тоқтатылады және дыбыстық сигнал беріледі.

① ХАБАРЛАМА

- ▶ Жүксалғыш қақпағына ешқандай қондырмаларды бекітпеңіз, мысалы, велосипед сөресі немесе жүк сөресі сияқты.

Басқару

Қақпақтың тұтқасы



S18-0054

- › Қақпақты ашу, жабу немесе оның қозғалысын тоқтату үшін тұтқаны басыңыз.

Тұтқасын басу арқылы қақпақты ашу мүмкіндігі жылдамдық 5 км/сағ-тан асқаннан бастап сөндіріледі.

Тоқтап, есіктердің бірін ашқаннан кейін бұл функция қайта іске қосылады.

Қақпақтағы перне



S18-0061

- › Қақпақты ашу, жабу немесе оның қозғалысын тоқтату үшін пернені басыңыз.

Есіктегі перне

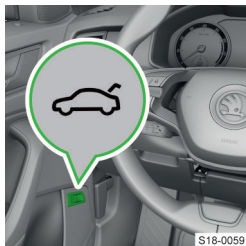

S18-0059

1. Қақпақты ашу үшін пернені тартып, қақпақ ашыла бастағанша ұстап тұрыңыз.
2. Қақпақты жабу үшін пернені басып, қақпақ толық жабылғанша ұстап тұрыңыз.

3. Қақпақтың қозғалысын тоқтату үшін пернені тартыңыз немесе жіберіңіз.

Кілттегі перне



S18-0060

- › Қақпақты ашу, жабу немесе оның қозғалысын тоқтату үшін  пернесін ұстап тұрыңыз.

Жабу мүмкіндігі тек кілтсіз құлыптау жүйесі бар автокөліктерде ғана бар. Кілт автокөлік ішінде болмауы және қақпақтан ең көбі 2 м

қашықтықта тұруы тиіс.

 Тұтқасынан ұстап сәл төмен тарту арқылы да қақпақты жабуға болады.

НАЗАР АУДАРЫҢЫЗ

Қозғалыс кезінде жүксалғыш қақпағының ашылып кету қаупі бар.

- ▶ Қақпақ жабылғанда, құлыптың бекітілгенін тексеріңіз.

Баптаулар

Қақпақтың ең жоғарғы күйін баптау және жадқа сақтау

Люктің жоғарғы орнын орнату мағынасы бар, мысалы, гараж биіктігіне байланысты люкті ашу үшін шектеулі орын болса.

1. Қақпақты қажетті ашылу күйінде тоқтатыңыз.
2. Дыбыстық сигнал берілгенше қақпақтың астыңғы жиегіндегі  пернесін басып тұрыңыз.

Қақпақтың бастапқы ең жоғарғы ашылу күйін қалпына келтіру

1. Қақпақты қолмен абайлап тірелгенше көтеріңіз.
2. Дыбыстық сигнал берілгенше қақпақтың астыңғы жиегіндегі  пернесін басып тұрыңыз.

Ықтимал проблемалар және оларды жою

Жүксалғыш қақпағы ашу сигналына әсер етпейді

- › Қар сияқты ықтимал кедергіні алып тастаңыз.

Немесе:

- › Тұтқаны басып, жүксалғыш қақпағын көтеріңіз.

Немесе:

- › Жүксалғыш қақпағының құлпын қолмен ашыңыз » бет. 35.

Жүксалғыш қақпағы жабу сигналына әсер етпейді

- › Жүксалғыш қақпағын қолмен жабыңыз.

ХАБАРЛАМА

- ▶ Қақпақты артқы жиегінің ортасынан басып құлыпқа қарай бағыттап баяу жабыңыз.

 Қақпақ, мысалы, қардың салмағымен өздігінен жабылған кезде үздіксіз дыбыстық сигнал беріледі.

Жүксалғыш қақпағының құлпын ашу

Құлыпты ашу

Жүксалғыш қақпағы ашылмаса, оны төмендегідей қолмен ашуға болады:

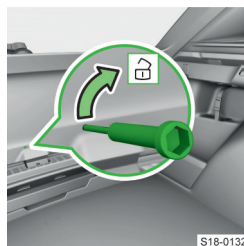

S18-0132

1. Бұрағышты қаптамадағы тесікке салыңыз.
2. Қақпақты көрсеткі бағытымен жылжытып ашыңыз.

Орындықтар, руль және айналар

Төмендегі мәтіндерді пайдалану нұсқаулығының электрондық нұсқасында ғана таба аласыз.

- ▶ Артқы орындықтар
- ▶ Артқы қауіпсіздік белбеулерінің жиналатын орны
- ▶ Артқы шынтақтаяныш
- ▶ Ішкі артқы көрініс айнасы

Қолмен реттелетін алдыңғы орындық

Орындықтағы басқару элементтері

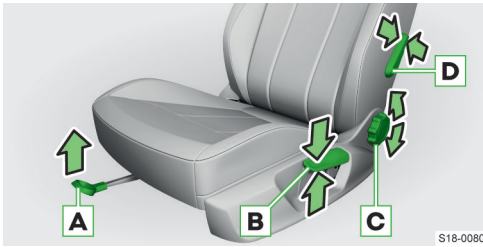

- A** Ұзындығы бағытында реттеу
Басқару иінтірегін босатқаннан кейін құлып естілетіндей орнына түсуі керек.
 - B** Биіктігін реттеу
 - C** Арқалығының еңкіштігін реттеу.
Реттеу кезінде орындықтың арқалығына сүйенбеңіз.
 - D** Бел тірегі реттеңіз: қисықтық мөлшері
- I** Арқалықты реттеу механизмінде біраз уақыттан кейін саңылау пайда болуы мүмкін.

Алдыңғы жолаушы орындығының қайырмалы арқалығы

Алдыңғы қайыру

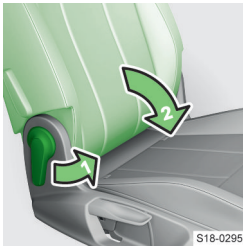

Артқа қайыру

1. Басқару иінтірегін тартыңыз.
2. Артқы жағын орнына түскенше артқа бүктеңіз.

Электр реттелуі бар алдыңғы орындық

Орындықтағы басқару элементтері

Орындықты реттеу.

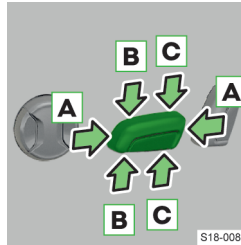

- A** Ұзындығы бағытында реттеу
- B** Көлбеуді реттеңіз
- C** Биіктігін реттеу

Орындық арқалығын реттеу

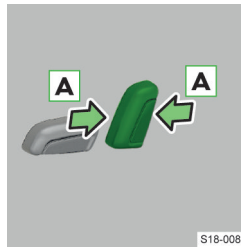

- A** Көлбеуді реттеңіз

Бел тірегішін реттеу

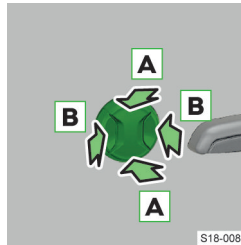

- A** Дөңестіктің орналасуын реттеңіз
- B** Қисықтық мөлшерін реттеңіз

Бассүйегіштер

Бассүйегіштерді реттеу

Алдыңғы бассүйегіштер

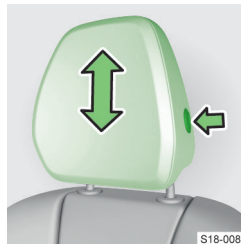

- ▶ Құлыптау түймесін ұстап тұрып, сүйегішті қажетті бағытқа жылжытыңыз.

Артқы бассүйегіштер

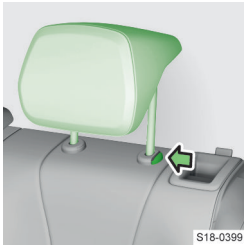

S18-0399

- › Сүйегішті қажетті бағытқа жылжытыңыз. Төмен жылжу кезінде құлыптау түймесін басып тұру керек.

Артқы бассүйегіштерді алыңыз және салыңыз

Шығарып алу

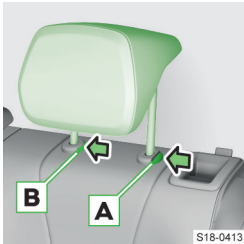

S18-0413

1. Сәйкес орынды жартылай алға артқа бүктеңіз.
2. Тіректі мүмкіндігінше жоғары жылжытыңыз.
3. Бір мезетте қауіпсіздік түймесін **A** және **B** басып,

сүйегішті алыңыз.

Орнату

- › Сүйегішті орындықтың артқы жағына сырғытыңыз.

Қауіпсіздік түймесі естіліп орнынан басылуы керек.

Шынтақтаяныш алдыңғы

Баптаулар



S18-0126

- › Артқы жағын қажетті орынға жылжытыңыз.

Руль

Көп функциялы рульдегі пернелер/реттегіштер

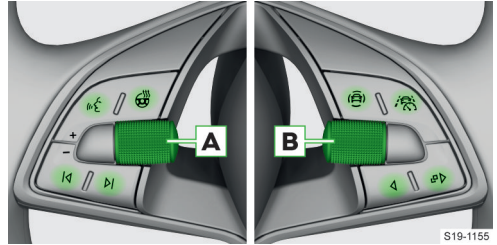

S18-1155

- ☞ Дауыспен басқаруды қосу/өшіру
- ☞ Руль жылытқышы
- A** Бұрау – Дыбыс деңгейін реттеу
Басу – Дыбысты өшіру/қосу
- » Келесі ойнатылған трекке / радиостанцияға ауыстырыңыз
- » Алдыңғы трекке / радиостанцияға ауыстырыңыз
- » Көмекші жүйелерінің мәзірін көрсету
- » Travel Assist және ACC арасында ауыстырып қосу » бет. 124

B, » және < пернелері аспаптар тақтасын басқаруға арналған:

- » Аналогтық аспаптар тақтасы » бет. 62
- » Виртуалды аспаптар тақтасы » бет. 63

Рульдің орналасу күйін реттеу

⚠ АБАЙ БОЛЫҢЫЗ

Апатқа ұшырау қаупі бар!

- » Рульді қозғалыс барысында реттеуге тыйым салынады.



S18-0092

- › Бекіту интірегін төмен қайырыңыз.



S18-0093

- › Руль бағанын қажетті күйге келтіріңіз.



S18-0094

› Бекіту иінтірегің тірелгенше төмен қарай басыңыз.

Ықтимал проблема және оны жою

Руль күшейткіші ақаулы

жанып тұр - руль күшейткішінің мүлдем істен шығуы, руль күшейткіші әсерінің болмауы

1. Оталдыру жүйесін өшіріңіз, қозғалтқышты оталдырыңыз және бірнеше метр жол жүріңіз.
2. Егер бақылау шамы сөнбесе, қозғалысты жалғастыруға болмайды. Маманданған сервистік кәсіпорынның көмегіне жүгініңіз.

жанып тұр - руль күшейткішінің ішінара істен шығуы, руль күшейткіші әсерінің ықтимал азаюы

1. Оталдыру жүйесін өшіріңіз, қозғалтқышты оталдырыңыз және бірнеше метр жол жүріңіз.
2. Егер бақылау шамы сөнбесе, жүрісті тиісінше мұқият жүргізу мәнерімен жалғастыруға болады. Маманданған сервистік кәсіпорынның көмегіне жүгініңіз.

Руль бағанының блокталуы ақаулы

жыпылықтап тұр
Руль бағанының блокталу ақаулығы туралы хабарлама

1. Автокөлікті тоқтатыңыз.
2. Маманданған сервистік кәсіпорынның көмегіне жүгініңіз.

Оталдыру жүйесін өшіргеннен кейін оталдыру жүйесін қайта қосу, руль бағанын блоктау және электр кернеуін тұтынушыларды қосу мүмкін болмай қалады.

жыпылықтап тұр
Рульдің блокталу ақаулығы туралы хабарлама

› Тиісінше абайлап жүргізу мәнерімен жүрісті жалғастыруға болады. Маманданған сервистік кәсіпорынның көмегіне жүгініңіз.

Руль бағаны блоктан шығарылмаған

жыпылықтап тұр
Рульді қозғау қажеттігі туралы хабарлама

1. Рульді шамалы оңға-солға қозғаңыз.
2. Руль блоктан шықпай тұрса, автокөлікті тоқтатыңыз да, сервистік кәсіпорынның көмегіне жүгініңіз.

Сыртқы артқы көрініс айналары

Төмендегі мәтіндерді пайдалану нұсқаулығының электрондық нұсқасында ғана таба аласыз.

▶ Баптаулар

Басқару

Жинақтамаға байланысты айналарды механикалық жолмен немесе электрлі жетекпен қайырып жинауға болады.

Бұралатын реттегіштің күйлері



S20-0446

- L** Сол жақ айнаның бетін реттеу
- 0** Басқаруды өшіру
- R** Оң жақ айнаның бетін реттеу
- Айналарды электрлі жетекпен қайырып жинау (ашу үшін бұралатын реттегіштің басқа

күйін таңдаңыз)

Айналарды қозғалтқыш оталып тұрғанда жылыту (жылытқышты өшіру үшін бұралатын реттегіштің басқа күйін таңдаңыз)

Айна бетін реттеу

1. **L** немесе **R** күйін таңдаңыз.
2. Бұралатын реттегішті көрсеткілер бағытына қарай қозғаңыз.

Электр жетекті айналарды автоматты түрде жинау

Егер бұл функция қосулы болса, айналар автокөлікті құлыптаған кезде жиналады және құлыпты ашқан кезде қайырылып ашылады.

Автокөліктің құлыпталғаны айналардың жиналуы арқылы көрсетілмейді. Автокөліктің құлыпталғаны бұрылыс көрсеткіштерінің бір рет жыпылықтауы арқылы көрінеді.

Қолмен жиналатын айналар

› Айналарды қолмен басу арқылы бүйірлік терезелерге қарай қайырып жинаңыз.

⚠ АБАЙ БОЛЫҢЫЗ

Апатқа ұшырау қаупі бар!

Сыртқы артқы көрініс айналарында объектілерге дейінгі арақашықтық үлкенірек болып көрінеді.

▶ Артта жүріп келе жатқан автокөліктерге дейінгі арақашықтықты анықтау үшін ішкі айнаны қолданыңыз.

① ХАБАРЛАМА

Айнаның зақымдалу қаупі бар!

- ▶ Егер электрлі жетекпен жиналатын айна сыртқы әсерлерден, мысалы, маневр жасау кезінде соқтығысудан қайрылып ашылатын болса, айнаны бұралатын реттегішпен қайырып жинаңыз және жиналу дыбысының естілуін күтіңіз.

Ықтимал проблема және оны жою

Айна беттерінің электрлі жетегін басқару ақаулы

- ▶ Реттеу үшін саусақтарыңызбен айна бетінің жиегінен жеңіл басыңыз.

⚠ НАЗАР АУДАРЫҢЫЗ

Өртеу қаупі бар!

- ▶ Қыздырылған сыртқы айна беттерінен ұстамаңыз.

Ұстап қалу жүйелері мен қауіпсіздік жастықтары

Қауіпсіздік белбеулері

Қолданылу мақсаты

Дұрыс тағылған қауіпсіздік белдіктері апат кезінде өте жақсы қорғаныс ұсынады. Олар жарақат алу қаупін азайтады және ауыр апат кезінде аман қалу мүмкіндігін арттырады.

Назар аударылуы тиіс жайттар

⚠ АБАЙ БОЛЫҢЫЗ

- ▶ Қауіпсіздік белдіктерін шешуге немесе басқа жолмен өзгертуге болмайды.
- ▶ Егер жүргізушінің қауіпсіздік белбеуі зақымдалған болса, көлік жүргізуді тоқтатыңыз.
- ▶ Егер басқа қауіпсіздік белбеуі зақымдалған болса, орындыққа отыруға болмайды.
- ▶ Зақымдалған қауіпсіздік белдіктерін өзіңіз жөндемеңіз.
- ▶ Зақымдалған қауіпсіздік белбеуін мамандандырылған компания дереу ауыстырады.

Істеу жолы

Қауіпсіздік белбеуінің инерциялық шарғысы

Автоматты ретрактор тартылған кезде белбеуді құлыптайды. Қауіпсіздік белдіктері бекітіледі, мысалы, қатты тежеу кезінде, жылдамдықты жоғарылату кезінде, бұрылу кезінде және көлік еңкейген кезде.

⚠ АБАЙ БОЛЫҢЫЗ

- ▶ Егер қауіпсіздік белбеуі күрт тартылғанда құлыпталмаса, тартқышты мамандандырылған компанияға тексертіңіз.

Қауіпсіздік белбеуінің кергіші

Сыртқы артқы орындықтардағы **белбеуленген** жүргізуші, алдыңғы жолаушылар мен көлік құралдарының жолаушыларының қауіпсіздігі алдыңғы және артқы қауіпсіздік белдіктерінің автоматты тартқыштарындағы белдік тартқыштар көмегімен жоғарылайды.

Белгілі бір ауырлық күші әсер еткен жағдайда, қауіпсіздік белбеуі белдікті тартқышпен бекітіледі, осылайша дененің қалаусыз қозғалысына жол бермейді.

Қауіпсіздік белбеуін күшейткіш қауіпсіздік белбеуі бекітілмеген кезде де жұмыс істей алады.

Айналу, **шамалы** соқтығысу немесе елеулі күштер қолданылмайтын апат жағдайында белдік **тартқыштар** жұмыс істемейді.

I Тартқыштар іске қосылғанда, түтін шығады. Бұл автокөліктің жанып жатқанын білдірмейді.

Қайтымды қауіпсіздік белбеу тартқыштары

Алдын алатын қауіпсіздік жүйесі бар автокөліктерде қауіпсіздік белбеуінің реверсивті кергіші бар.

Қайтымды қауіпсіздік белдіктерінің тартқыштары жүргізуші мен алдыңғы жолаушының қауіпсіздік белбеуін кию қауіпсіздігін арттырады, көлік жүргізу кезінде критикалық жағдайда қауіпсіздік белбеуін корпусқа жақын бекітеді, содан кейін оны қайтадан босатады.

Аспаптар тақтасының дисплейіндегі күй индикациясы

Дисплей түріне байланысты дисплей келесідей болуы мүмкін:

 жанып тұр немесе жыпылықтап тұр – алдыңғы немесе артқы қауіпсіздік белбеуі тағылмаған

 жанып тұр – артқы орын бос

 жыпылықтап тұр – артқы орындықта қауіпсіздік белбеуі тағылмаған

 жанып тұр немесе жыпылықтап тұр – артқы орындықта қауіпсіздік белбеуі тағылмаған

 жанып тұр – артқы орындықта қауіпсіздік белбеуі тағылмаған

 жанып тұр – артқы орындықта тағылған қауіпсіздік белбеуі

 жанып тұр – артқы орындықта тағылған қауіпсіздік белбеуі

 жанып тұр – артқы орындықта тағылған қауіпсіздік белбеуі

Басқару

Қауіпсіздік белдігін бекітіңіз

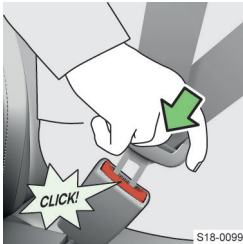

1. Тоғаның ілгегінен ұстап, бауды кеуде мен жамбас арқылы бау ілгегіне қарай баяу тартыңыз.
2. Тілді белдік құлпына естілетіндей сырт еткенше кіргізіңіз.
3. Бекіту тілінің

мықтап бекітілгенін анықтау үшін созылу сынағын өткізіңіз.

Белдікті шешіңіз

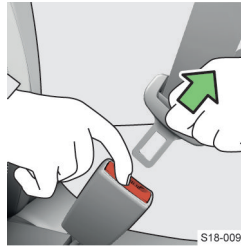

1. Құлыптау тілін ұстап, қызыл түймені басу арқылы босатыңыз.
2. Бұрау кезінде бұралып қалмас үшін белдікті ұстаңыз.

Баптаулар

Биіктігін көтеру

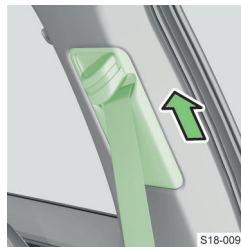

- › Айналдырып өткізу құлақшасын жоғары ысырыңыз.

Биіктігін түсіру

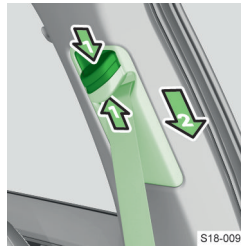

1. Бұғаттау пернесін басыңыз.
2. Айналдырып өткізу құлақшасын төмен қарай ысырыңыз.
3. Реттегеннен кейін, белбеуді серпу арқылы тартып, ауытқу фитингінің мықтап бекітілгенін

және белбеудің сенімді түрде бұғатталып тұрғанын тексеріңіз.

Ықтимал проблема және оны жою

Бұғатталған қауіпсіздік белбеуінің инерциялық шарғысы



1. Белбеуді ортасынан ұстаңыз және тез тартыңыз.
2. Белбеуді ұстаңыз және оны баяу айналдырыңыз.
3. Орамның дұрыс жұмыс істеуін қамтамасыз ету үшін созылу

сынағын өткізіңіз.

- Егер белбеу әлі де бұғатталған болса, құлпын ашу процесін бір немесе екі рет қайталаңыз.
- Егер белбеу әлі де бұғатталып қалса, мамандандырылған маманның көмегіне жүгініңіз.

Бала орындығы

Назар аударылуы тиіс жайттар

Бала орындығын орнату және пайдалану үшін пайдалану нұсқауларындағы және балалар орындығын өндіруші нұсқауларындағы нұсқауларды орындаңыз.

Қауіпсіздік мақсатында балаларды әрқашан артқы орындықтарда алып жүруді ұсынамыз. Ерекше жағдайларда балаларды алдыңғы жолаушы орындықта ғана алып жүріңіз.

Еуропалық экономикалық комиссияның ECE-R 44 және ECE-R 129 стандарттарына сәйкес балалар орындықтарын пайдаланыңыз.

ECE-R 44 және ECE-R 129 стандарттарына сәйкес балалар орындықтары сынақ белгісімен белгіленеді: шеңбер ішінде E бас әріпі, оның астында сынақ нөмірі бар.

Škoda түпнұсқа аксессуарларының балалар орындықтарын пайдалануды ұсынамыз. Бұл бала орындықтары Škoda маркалы автокөліктерде қолдану үшін әзірленген және сыналған және ECE-R 44 немесе ECE-R 129 стандартының талаптарына сай келеді.

❗ ХАБАРЛАМА

Бала орындығын орнату кезіндегі біліксіз әрекеттер немесе рұқсат етілмеген балалар орындығын орнату ISOFIX жүйесіне, бекіту құлақшаларына және көліктің басқа бөліктеріне жөнделмейтін зақым келтіруі мүмкін.

⚠ АБАЙ БОЛЫҢЫЗ

- ▶ Бала орындығын артқы орындыққа орнатқан кезде, алдыңғы орындық пен бала орындығы немесе бала орындығында тасымалданатын бала арасында байланыс болмайтындай алдыңғы орындықты реттеңіз.
- ▶ Алға қаратылатын балалар орындығын орнатпас бұрын, тиісті бас тірегі мүмкіндігінше төменірек реттеңіз.
- ▶ Егер бассүйегіш балалар орындығын орнатуға кедергі келтірсе, онда тіреуішті ең жоғары орынға қойыңыз.
- ▶ Бала орындығын орнатар кезде оның автокөліктің төбесіне және артқы шанақ бағандарына жанасуына жол бермеңіз. Бас қауіпсіздік жастығы іске қосылса, жарақат алу қаупі бар.

- ▶ Бала орындықтың жеке жастықшасын пайдаланған кезде, бас сүйегішінің басын баланың басы бассүйегіштің үстіңгі жиегімен бірдей, бірақ одан әрі шығып кетпейтіндей етіп реттеңіз.

Алдыңғы жолаушы орындығындағы балалар орындығын пайдалану

Алдыңғы жолаушы орындығында балалар орындығын пайдаланған кезде елге тән ережелерді сақтау керек.

⚠ АБАЙ БОЛЫҢЫЗ

Баланың өлімі немесе ауыр жарақат алу қаупі бар!

- ▶ Алдыңғы белсенді қауіпсіздік жастықшасымен қорғалған орындықта баланы саяхат бағытына арқасымен апаратын бала орындығын ешқашан пайдаланбаңыз.

Мұны келесі стикерлер де көрсетеді:



- Ⓐ Жолаушыны күннен қорғайтын қалқандағы жапсырма
- Ⓑ Жолаушы жағындағы орталық бағанадағы жапсырма

Алдыңғы жолаушы орындығында бала тасымалданатын балалар орындығын пайдалану кезінде келесі нұсқауларды орындау қажет:

- ▶ Баланы қозғалыс бағытына артымен қаратып алып жүретін балалар орындықтарын пайдаланған кезде міндетті түрде алдыңғы жолаушының алдыңғы қауіпсіздік жастығын өшіріп қою қажет » [Бет. 47](#).
- ▶ Мүмкін болса, жолаушы орындығының арқалығын орындық арқалығы мен балалар орындығының арасында тұрақты байланыс болатындай етіп тігінен реттеңіз.
- ▶ Алдыңғы жолаушы орындығын осы орындық пен оның артына орналастырылуы мүмкін бала орындығы өзара жанаспайтындай етіп артқа жылжытыңыз.
- ▶ Биіктігі реттелетін жолаушы орындығын мүмкіндігінше жоғары реттеңіз.
- ▶ Жолаушылардың алдыңғы қауіпсіздік белбеуін мүмкіндігінше жоғары қарай реттеңіз.

⚠ АБАЙ БОЛЫҢЫЗ

Қауіпсіздік белдігімен көтеріп жүрген баланың мойнына зақым келтіру қаупі бар!

- ▶ 2 және 3-ші топтағы балалар орындықтары үшін балалар орындығының бас сүйегішіне бекітілген иілу фитингінің қорғушы орталық тірегіндегі ауытқу фитингінің алдында немесе сол биіктікте екеніне көз жеткізіңіз.
- ▶ Алдыңғы жолаушы қауіпсіздік белбеуінің биіктігін белбеу иілуісіз фитинг арқылы беріліп, иілу арматурасының шетінен майыспайтындай етіп реттеңіз.

⚠ АБАЙ БОЛЫҢЫЗ

- ▶ Алдыңғы жолаушы орындығында арқасын қозғалыс бағытына қаратып алып отырған бала орындығы пайдаланылмаған кезде, алдыңғы жолаушы қауіпсіздік жастықшасын қайта қосыңыз.

Тайваньға қатысты.

Заңды нормаларға сәйкес кішкентай балаларға, сәбилер мен балаларға алдыңғы орындыққа отыруға болмайды. Бұл алдыңғы жолаушы күннен қорғайтын қалқандағы келесі жапсырмада көрсетілген.



S19-1220

Ұсынылатын балалар орындықтары

Škoda түпнұсқа аксессуарларының балалар орындықтарын пайдалануды ұсынамыз. Бұл балалар орындықтары Škoda маркасының автокөліктерінде пайдалану үшін әзірленіп, сынақтан өткен. Оларды осы автокөліктерде қолдануға рұқсат етілген және олар ECE-R 44 немесе ECE-R 129 стандартына сәйкес келеді.

Škoda Түпнұсқа Аксессуарларынан балалар орындықтарына қатысты қосымша ақпаратты Škoda дилерлік кәсіпорнынан сұрауға немесе Škoda Интернет сайтынан алуға болады.

Оңтайлы қорғанышты қамтамасыз ету үшін 2–3-топтардың бала орындығын егер тиісінше жабдықталған болса, артқы бөлігімен және SecureGuard жамбас белбеуінің өткізу элементімен бірге пайдалануға кеңес беріледі.

Салмақ бойынша топтарға бөлу

Балалар орындықтарын ECE-R 44 стандарты бойынша топтастыру.

Топ	Баланың салмағы
0	10 кг-ға дейін
0+	13 кг-ға дейін
1	9–18 кг
2	15–25 кг
3	22–36 кг

Бала орындықтарына арналған бекіту элементтері

Бала орындықтарын қолдану

ECE-R 16 стандартына сәйкес бала орындықтарын қолдану жіктемесі:

ISOFIX жүйесі бар бала орындықтары

Топ	Бала орындығы өлшемдерінің класы ^{a)}	Алдыңғы жолаушы орындығы	
		Алдыңғы қауіпсіздік жастығы қосулы күйде ^{b)}	Алдыңғы қауіпсіздік жастығы өшірулі күйде ^{b)}
0 (10 кг-ға дейін)	E	X	IL
0+ (13 кг-ға дейін)	E D C	X	IL
1 (9-18 кг)	D C B B1 A	IUF	IL IUF
2 (15-25 кг)	-	IUF	IL
3 (22-36 кг)	-	IUF	IL

^{a)} Бала орындығының өлшем класы орындықтың тақтайшасында көрсетілген.
^{b)} Орындық ISO/R3 бекіту жүйесімен қолдануға жарамды.

Топ	Бала орындығы өлшемдерінің класы ^{a)}	Артқы орындықтар	
		Шеткі орындықтар ^{b)}	Ортаңғы орындық
0 (10 кг-ға дейін)	E	IL	X
0+ (13 кг-ға дейін)	E D C	IL	X
1 (9-18 кг)	D C B B1 A	IL IUF	X
2 (15-25 кг)	-	IL	X
3 (22-36 кг)	-	IL	X

^{a)} Бала орындығының өлшем класы орындықтың тақтайшасында көрсетілген.
^{b)} Орындық ISO/R3 бекіту жүйесімен қолдануға жарамды.

«IL» Орындық «Semi-Universal» санатының ISOFIX бала орындықтарын қолдануға жарамды.

«IUF» Орындық осы салмақ санатына рұқсат етілген алдыға қаратылған бала орындықтарын қолдануға жарамды.

«X» Орындық ISOFIX жүйесінің бекіту құлақшаларымен жабдықталмаған.

i-Size

Алдыңғы жолаушы орындығы		Артқы орындықтар	
Алдыңғы қауіпсіздік жастығы қосулы күйде	Алдыңғы қауіпсіздік жастығы өшірулі күйде	Шеткі орындықтар	Ортаңғы орындық
i-UF	i-U	i-U	X

44 Ұстап қалу жүйелері мен қауіпсіздік жастықтары > Бала орындықтарына арналған бекіту элементтері

«i-UF» Орындық тек «Universal» санатына жататын алдыға қаратылған i-Size бала орындықтарын қолдануға ғана жарамды.

«i-U» Орындық «Universal» санатына жататын алдыға және артқа қаратылған i-Size бала орындықтарын қолдануға ғана жарамды.

«X» Орындық «Universal» санатының i-Size бала орындықтарын қолдануға жарамды.

Қауіпсіздік белбеуімен бекітілген бала орындықтары

«Universal» санатының бала орындығын артқы ортаңғы орындыққа қойып қолданған жағдайда ортаңғы орындықтың қауіпсіздік белбеуінің құлпын шеткі орындықтың қауіпсіздік белбеуінің құлпының артына ысырып қою қажет.

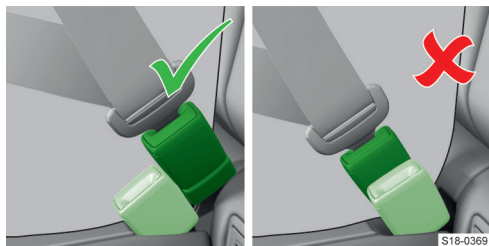

- ✓ Дұрыс күй – қауіпсіздік белбеуінің құлыптары бірінің артында бірі тұр
- ✗ Бұрыс күй – қауіпсіздік белбеуінің құлыптары бірінің жанында бірі тұр

Топ	Алдыңғы жолаушы орындығы	
	Алдыңғы қауіпсіздік жастығы қосулы күйде	Алдыңғы қауіпсіздік жастығы өшірулі күйде
0 (10 кг-ға дейін)	X	U ^{a)}
0+ (13 кг-ға дейін)	X	U ^{a)}
1 (9-18 кг)	UF	U
2 (15-25 кг)	UF	U
3 (22-36 кг)	UF	U

^{a)} Биіктігі реттелетін жолаушы орындығын мүмкіндігінше жоғары реттеңіз.

Топ	Артқы орындықтар	
	Шеткі орындықтар	Ортаңғы орындық ^{a)}
0 (10 кг-ға дейін)	U	U
0+ (13 кг-ға дейін)	U	U
1 (9-18 кг)	U	U
2 (15-25 кг)	U	U
3 (22-36 кг)	U	U

^{a)} Тіреуіші бар бала орындығын артқы ортаңғы орындыққа орнатуға тыйым салынады.

«U» Орындық осы салмақ тобына рұқсат етілген «Universal» санатының бала орындықтарын қолдануға жарамды.

«UF» Орындық осы салмақ тобына рұқсат етілген «Universal» санатының алдыға қаратылған бала орындықтарын қолдануға жарамды.

«X» Отыратын орын бұл салмақ тобындағы балаларға арналмаған.

Шолу

Осы тараудың басында келтірілген нұсқаулар мен ескертпелерге назар аударыңыз » бет 41, Назар аударылуы тиіс жайттар.

ISOFIX

ISOFIX жүйесі бала орындығын тез және қауіпсіз етіп бекітуге мүмкіндік береді. ISOFIX жүйесі бар бала орындығын орнатуға арналған бекіту құлақшалары артқы шеткі орындықтарда және кейде алдыңғы жолаушы орындығында да орналасады.

⚠ АБАЙ БОЛЫҢЫЗ

► ISOFIX жүйесі бар бала орындығын орнатуға арналған бекіту құлақшаларына басқа бала орындықтарын, белбеулерді немесе заттарды бекітпеңіз.

▢ ISOFIX жүйесі бар бала орындығын осы автокөлікте пайдалануға рұқсат берілген болса ғана автокөлікке орнатыңыз. Толығырақ ақпаратты Škoda дилерлік кәсіпорнынан анықтауға немесе бала орындығына қосымша берілетін автокөліктер тізімінен қарап көруге болады.



S18-0116

► Бала орындығын орнатар алдында бітеуіш қақпақтарды шешіп алыңыз.

TOP TETHER

⚠ АБАЙ БОЛЫҢЫЗ

► TOP TETHER жүйесі бар бала орындықтары TOP TETHER символы бар құлақшалармен жабдықталған орындықтарға ғана орнатуға арналған.

► TOP TETHER жүйесінің құлақшасына бала орындығының бекіту белбеуін ғана бекітуге рұқсат етілген.

► TOP TETHER жүйесі бар бала орындығын бекіткен кезде TOP TETHER жүйесі бар бала орындығын бекіткен кезде өзге заттарды бекітуге тыйым салынады.

TOP TETHER жүйесінің бекітілген белбеуі бала орындығының үстіңгі бөлігінің қозғалуын шектейді.

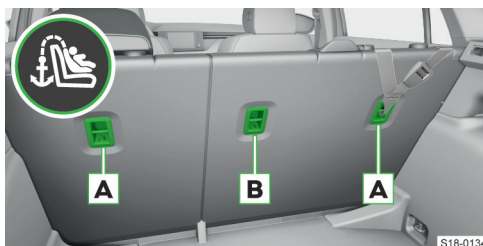

S18-0134

Артқы орындықтардағы бекіту құлақшалары



S18-0127

Алдыңғы жолаушы орындығындағы бекіту құлақшасы

Белбеуді бекітуге арналған TOP TETHER бекіту құлақшалары артқы шеткі орындықтарда **A** және тиісті жағдайларда артқы ортаңғы орындықта **B** немесе алдыңғы жолаушы орындығында орналасады.

Қауіпсіздік жастықтары

Қолданылу мақсаты

Қауіпсіздік жастықтары жүйесі алдыдан және бүйірден болған күшті соқтығысулар кезінде қауіпсіздік белбеулеріне қосымша салондағы жолаушыларды қорғауды қамтамасыз етеді.

Қауіпсіздік жастығының қорғаныш әсері тек тағылған қауіпсіздік белбеуімен бірге ғана барынша тиімді болады, қауіпсіздік жастықтары жүйесі қауіпсіздік белбеулерінің орнын алмастыра алмайды.

Назар аударылуы тиіс жайттар

Қауіпсіздік жастықтарының қорғаныш қызметі автокөліктегі жолаушылардың бәрі қауіпсіздік белбеулерін тағынған және дұрыс қалыпта отырған жағдайда ғана жүзеге асады.

Кейбір жағдайларда алдыңғы жолаушының алдыңғы қауіпсіздік жастығын сөндіріп қою қажет » бет 47, Басқару.

△ АБАЙ БОЛЫҢЫЗ

Ауыр немесе кісі өліміне алып келетін жарақаттар алу қаупі бар!

- ▶ Орындықта дұрыс қалыпта отырыңыз.
- ▶ Дене мүшелерін қауіпсіздік жастығының ашылу аймағында ұстамаңыз.
- ▶ Қауіпсіздік жастықтарының ашылу аймағында » бет. 46 адамдар, жануарлар немесе бөтелке ұстағыштар, киім ілгіштер және т.б. секілді заттар болмауы тиіс.

△ АБАЙ БОЛЫҢЫЗ

Алдыңғы қауіпсіздік жастықтарының қызметінің шектелу қаупі бар!

- ▶ Рульдің және алдыңғы панельдің бетіне жапсырмалар қыстырмаңыз немесе беттерін жаппаңыз. Алдыңғы қауіпсіздік жастықтары ашылмай қалуы мүмкін.

△ АБАЙ БОЛЫҢЫЗ

Бүйірлік қауіпсіздік жастықтарының қызметінің шектелу қаупі бар!

- ▶ Шамадан тыс көп күш, мысалы, орындық арқалықтарына соққылар түсірмеңіз.
- ▶ Škoda компаниясы мақұлдамаған орындық тысқаптарын қолданбаңыз.
- ▶ Бүйірлік қауіпсіздік жастықтарының орнатылған жерлеріндегі зақымдалған орындық тысқаптарын сервистік кәсіпорында қалпына келтіріп алыңыз.

ⓘ Škoda Auto Škoda түпнұсқа бөлшектері ассортиментіндегі орындық тысқаптарын ұсынады.

Істеу жолы

Үрленген қауіпсіздік жастығына тиген кезде дененің инерциялық қозғалысы тежеледі және жарақат алу қаупі азаяды.

ⓘ Қауіпсіздік жастығы үрленген кезде түтін шығады. Бұл автокөліктің өртенуін білдірмейді.

Апат жағдайындағы қауіпсіздік жастығының іске қосылуы

Қауіпсіздік жастығының іске қосылуына бірнеше фактор әсер етеді. Соның ішіндегі ең маңыздысы соқтығысу кезіндегі пайда болған баяулау сипаты.

Төмендегі жағдайларда қауіпсіздік жастығы ашылмайды:

- ▶ Алдыдан және бүйірден болған жеңіл соқтығысулар
- ▶ Артқы жақтан соқтығысу
- ▶ Автокөліктің төңкерілуі

Егер автокөліктің өлшенген баяулау дәрежесі басқару блогында сақталған салыстырмалы мәннен аспаса, автокөліктің қатты зақымдануына қарамастан, қауіпсіздік жастықтары ашылмайды.

Автокөлікті қауіпсіздік жастықтары ашылғаннан кейін құлыптау

Егер жол-көлік апатында қауіпсіздік жастығы іске қосылса, бір мезгілде автокөліктің барлық құлыптары ашылады. Автокөліктің зақымдану деңгейіне қарай жол-көлік апатынан кейін оны мынадай жолмен құлыптауға болады:

1. Жүргізуші есігін ашып, қайта жабыңыз.
2. Автокөлікті құлыптаңыз.

Қауіпсіздік жастықтарына шолу

Қауіпсіздік жастықтарының орнатылған орны AIRBAG жазбасымен белгіленген.

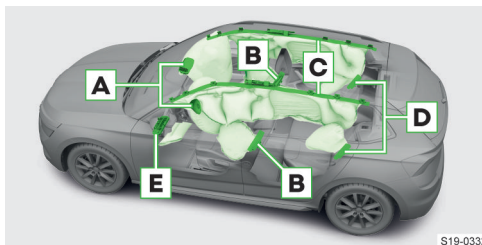

S19-0332

- A** Алдыңғы қауіпсіздік жастықтары
- B** Алдыңғы бүйірлік қауіпсіздік жастығы
- C** Үстіңгі қауіпсіздік жастықтары
- D** Артқы бүйірлік қауіпсіздік жастықтары
- E** Жүргізушінің тізелеріне арналған қауіпсіздік жастығы

Жұмыс істеу шарттары

- ✓ Қауіпсіздік жастығы іске қосылуы үшін оталдыру жүйесі қосылып тұруы тиіс.

Басқару**Қауіпсіздік жастықтарын өшіріп қою**

Алдыңғы жолаушының алдыңғы қауіпсіздік жастығынан » бет 47, **Басқару** өзге қауіпсіздік жастықтарын өшіруді Škoda дилерлік кәсіпорындарына жасатуға кеңес береміз.

Қауіпсіздік жастықтарын өшіріп қою, мысалы, төмендегідей жағдайлар үшін қажет:

- ▶ Жүргізуші орындыққа дұрыс қалыпта отырған кезде руль дөңгелегінің ортасы мен жүргізушінің кеудесіне дейін кемінде 25 см-лік арақашықтықты сақтау мүмкін емес.
- ▶ Автокөлікке мүмкіндігі шектеулі жүргізушіге арналған қосымша басқару құралдары орнатылған.

- ▶ Автокөлікте арнайы орындықтар бар, мысалы, бүйірлік қауіпсіздік жастықтары жоқ ортопедиялық орындықтар.

 **Оталдыру жүйесін қосқаннан кейін 4 сек бойы жанып тұрады және одан кейінгі**

12 сек бойы жыпылықтайды – қауіпсіздік жастығы немесе қауіпсіздік белбеуінің кергіші диагностикалық тестердің көмегімен өшірілген Өшірулі тұрған қауіпсіздік жастығы немесе қауіпсіздік белбеуінің кергіші туралы хабарлама

▲ АБАЙ БОЛЫҢЫЗ

Автокөлікті сақтан кезде қауіпсіздік жастықтарының бірі өшірулі болған болса, бұны сатып алушыға хабарлаңыз!

Ықтимал проблема және оны жою

Қауіпсіздік жастықтары жүйесіндегі ақау

 **жанып тұр**

Қауіпсіздік жастықтарының қандай да бір ақаулығы туралы хабарлама

- ▶ Маманданған сервистік кәсіпорынның көмегіне жүгініңіз.

Алдыңғы жолаушының алдыңғы қауіпсіздік жастығына арналған кілтпен бұралатын ажыратқыш

Қолданылу мақсаты

Алдыңғы жолаушының алдыңғы қауіпсіздік жастығын өшіріп қою, мысалы, төмендегідей жағдайлар үшін қажет:

- ▶ Алдыңғы жолаушы орындығына ішіне қозғалыс бағытына қарсы қаратылған бала отырғызылған бала орындығы бекітілген.
- ▶ Автокөлікте арнайы орындықтар бар, мысалы, бүйірлік қауіпсіздік жастықтары жоқ ортопедиялық орындықтар.
- ▶ Алдыңғы панельге дейінгі минималды арақашықтықты сақтау мүмкін емес.

Назар аударылуы тиіс жайттар

▲ АБАЙ БОЛЫҢЫЗ

Алдыңғы жолаушының алдыңғы қауіпсіздік жастығын өшіру жүйесінің бұзылу қаупі бар!

- ▶ Қауіпсіздік жастығын тек оталдыру жүйесі өшірулі тұрғанда ғана ажыратыңыз.

▲ АБАЙ БОЛЫҢЫЗ

Жол-көлік апаты кезінде алдыңғы жолаушының алдыңғы қауіпсіздік жастығының күтпеген жерден ашылу қаупі бар!

- ▶ Алдыңғы жолаушының алдыңғы қауіпсіздік жастығын кілттің ұшымен өшіргеннен кейін кілтті қозғалыс кезінде кілтпен бұралатын ажыратқышқа салынған күйі қалдырмаңыз. Автокөліктің дірілінен құлыпқа салынған кілттің ұшы бұралып кетіп, қауіпсіздік жастығы қайта қосылуы мүмкін.

Істеу жолы

Алдыңғы жолаушының алдыңғы қауіпсіздік жастығының күй индикациясы

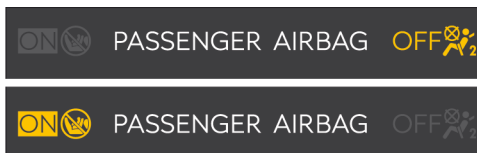

Төбе панеліндегі бақылау шамдары

- ▶ Оталдыру жүйесін қосқаннан кейін екі бақылау шамы аз уақытқа жанады.
- ▶ Егер жүйе дұрыс күйде болса, екі бақылау шамы өшеді.
- ▶ Осыдан кейін кілтпен бұралатын ажыратқыштың күйіне байланысты төмендегі бақылау шамдарының бірі қайтадан жанады:

OFF  жанып тұр – алдыңғы жолаушының алдыңғы қауіпсіздік жастығы өшірулі

ON  оталдыру жүйесін қосқаннан кейін 65 сек бойы жанып тұрады – алдыңғы жолаушының алдыңғы қауіпсіздік жастығы қосулы

Басқару

Алдыңғы жолаушының қауіпсіздік жастығы ажыратпас/қоспас бұрын

- ▶ Кілттің ұшын толық қайырып ашыңыз.

Алдыңғы жолаушының алдыңғы қауіпсіздік жастығын ажырату/қосу



1. Оталдыру жүйесін сөндіріңіз.
2. Алдыңғы жолаушының есігін ашыңыз.
3. Кілттің ұшын кілтпен бұралатын ажыратқыштың саңылауына сұғыңыз.

- 4. **Өшіру** үшін кілтпен бұралатын ажыратқышты абайлап **OFF** күйіне бұраңыз.



5. Қосу үшін кілтпен бұралатын ажыратқышты абайлап **ON** күйіне бұраңыз.
6. Кілттің ұшын ажыратқыштан суырып алыңыз.
7. Алдыңғы жолаушының есігін жабыңыз.
8. Оталдыру жүйесін қосыңыз және алдыңғы жолаушының алдыңғы қауіпсіздік жастығының бақылау шамдарының жанып тұрғанын тексеріңіз.

⚠ АБАЙ БОЛЫҢЫЗ

Алдыңғы жолаушының қауіпсіздік жастығын өшірумен бірге алдыңғы жолаушы жағындағы жоғарғы қауіпсіздік жастығы да өшіріледі.

Ықтимал проблема және оны жою

Қауіпсіздік жастығын өшіруге арналған кілтпен бұралатын ажыратқыш ақаулы

ON  келесімен бірге жыпылықтап тұр **OFF** . Алдыңғы жолаушының алдыңғы қауіпсіздік жастығы жол-көлік апаты орын алған жағдайда ашылмайды!

- › Тез арада қауіпсіздік жастықтары жүйесін сервистік кәсіпорынға тексертіңіз.

Жарық, әйнектазалағыштар және әйнекжуғыштар

Төмендегі мәтіндерді пайдалану нұсқаулығының электрондық нұсқасында ғана таба аласыз.

- ▶ Салондағы эстетикалық көмескі жарық

Сыртқы жарық аспаптары

Істеу жолы

Басқалай реттелмеген болса, жарық оталдыру жүйесі қосылған кезде қосылады.

Егер жарық қосылмаған болса

Жарық ажыратқышындағы және бар болса, аспаптар тақтасында да  пиктограммасының жануы жарықты қосу қажет екенін көрсетеді.

 жанып тұр

- › Жарықты қосыңыз.

Басқару

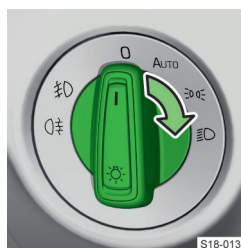

- 0 Күндізгі жүріс жарығынан өзге жарықты өшіру
- auto Таяу жарықты автоматты түрде қосу/ өшіру » бет. 49
- ☀ Габарит жарығын қосу
- ☾ Таяу жарықты қосу

[i] Жарық ажыратқышының бастапқы күйі ретінде **AUTO** күйін қолданыңыз.

Баптаулар

Фара түзеткіші

Бейімделу функциялары жоқ фараларға қатысты

- › Реттеу күйін автокөліктің жүктемесіне сәйкес таңдаңыз.



- Алдыңғы орындар бос емес, жүксалғыш бос
- 1 Барлық орындар бос емес, жүксалғыш бос
- 2 Барлық орындар бос емес, жүксалғышта жүк бар
- 3 Жүргізуші орны бос емес, жүксалғышта жүк бар

Фара түзеткіші

Бейімделу функциялары бар фараларға қатысты.

Динамикалық бейімделетін жарық функциясында жарықтың түсу қашықтығы автоматты түрде реттеледі.

▲ АБАЙ БОЛЫҢИЗ

Апатқа ұшырау қаупі бар!

Жарықтың түсу қашықтығы дұрыс реттелмесе, жол бетін жарықтандыру жеткіліксіз болуы немесе өзге жол қозғалысы қатысушыларының көздерін қарықтыруыңыз мүмкін.

► Жарықтың түсу қашықтығын дұрыс реттеңіз.

Фараларды жолдың оң жағымен/сол жағымен қозғалуға реттеу

Бейімделу функциялары бар фараларға қатысты.

1. Infotainment жүйесінен келесі мәзірді таңдаңыз:



CAR >  > 

Немесе:

MENU >  >  > 

2. Саяхат режимі функциясын қосыңыз.

Ықтимал проблема және оны жою**Қыздыру шамы немесе LED шам элементі ақаулы**

 немесе  жанып тұр
Дисплейде ақаулы шам туралы ақпарат көрсетіледі.

- Істемей қалған қыздыру шамын ауыстырыңыз.
- LED шам элементі істен шыққан жағдайда, сервистік кәсіпорынның көмегіне жүгініңіз.

Фаралардың ішкі жағы буланған

Белгілі ауа райы жағдайларынан (аяз/жауын-шашын) немесе автокөлікті жуғаннан кейін фаралардың ішкі жағы буланып тұруы мүмкін. Бұл ақау бар екенін білдірмейді. Бұл фаралардың қуатына да, қызмет ету мерзіміне де кері әсер етпейді. Жарықты қосып жүрген кезде фаралардың ішіне жиналған ылғал біртіндеп буланып кетеді.

Жарықты автоматты түрде басқару функциясының дұрыс жұмыс істемейді

- Алдыңғы әйнектің жаңбыр датчигі орналасқан тұсын тазалаңыз.

Автокөліктің алдына түсетін жарық шоғы айтарлықтай кішірейген

Фаралар ақаулы.

- Маманданған сервистік кәсіпорынның көмегіне жүгініңіз.

Сыртқы жарық аспаптарының істен шығуы

Сыртқы жарық аспаптарының істен шығуы туралы хабар көрсетілсе, жарық аспаптары апаттық режимде жұмыс істейді.

1. Көлік жүргізуді сәйкесінше мұқият стильмен жалғастырыңыз.
2. Маманданған сервистік кәсіпорынның көмегіне жүгініңіз.

Видео – Bi-LED фаралары

 Bi-LED фаралары – басқару

<https://go.skoda.eu/video-manuals-kamiq-headlights>

**Күндізгі жарық****Істеу жолы**

Күндізгі жарық шамдары көліктің алдыңғы бөлігін жарықтандырады.

 Жекелеген нарықтарға арналған автокөліктердің артқы бөлігінде де жарық қосылады.

Жұмыс істеу шарттары

- ✓ Жарық ауыстырып қосқышы **0**, **AUTO** немесе  күйінде тұр.

Жарықты автоматты түрде басқару функциясы**Істеу жолы****Таяу жарықты қараңғыда автоматты түрде қосыңыз**

Жарықтандыру шарттарына сәйкес таяу жарық автоматты түрде қосылады немесе сенеді.

Таяу жарықты жаңбыр жауғанда автоматты түрде қосыңыз

Таяу жарық алдыңғы әйнекті тазалағышты қосқаннан кейін автоматты түрде қосылады.

Автокөліктің сыртқы жарығының автоматты түрде қосылуы жарық қосқышындағы  белгісінің жануымен көрсетіледі.

Жұмыс істеу шарттары

Таяу жарықты қараңғыда автоматты түрде қосыңыз/өшіріңіз

✓ Жарық ауыстырып қосқышы AUTO күйінде тұр.

Таяу жарықты жаңбыр жауғанда автоматты түрде қосыңыз

✓ Жарық ауыстырып қосқышы AUTO күйінде тұр.

✓ Функция қосылып тұр.

✓ Алдыңғы әйнектазалағыштар 30 с-тан ұзақ қосылып тұр.

Баптаулар

Фараларды автоматты қосу функциясы Infotainment жүйесінде келесі мәзірде орнатылады:

CAR > >

Немесе:

MENU > > >

Шалғай жарық және жарық сигналы

Басқару

Таяу жарық қосылып тұрғанда шалғай жарық жұмыс істейді.

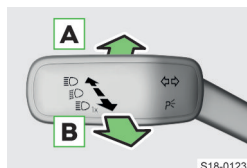

A Шалғай жарықты қосу

B Шалғай жарықты өшіріңіз / Жарық сигналын қосыңыз

S18-0123

Шалғай жарық немесе жарық сигналы

қосылып тұрғанда аспаптар тақтасында бақылау шамы жанып тұрады.

⚠ НАЗАР АУДАРЫҢЫЗ

Апатқа ұшырау қаупі бар!

▶ Жолдың басқа қатысушыларын шалғай жарықпен шағылыстырмаңыз.

Бұрылыс көрсеткіші

Басқару

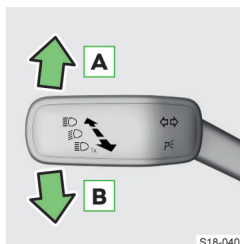

S18-0402

A Оң жақ бұрылыс көрсеткішін қосу – аспаптар тақтасында жыпылықтайды ➔

B Сол жақ бұрылыс көрсеткішін қосу – аспаптар тақтасында жыпылықтайды ◀

Бұрылыс көрсеткіші - Бұрылыс көрсеткіштерін жайлы басқару

Бұрылыс көрсеткіштерін жайлы басқару функциясы ауыстырып қосқыш интірегін жоғары немесе төмен жылжытпастан бұрылыс көрсеткіштерінің үш рет жыпылықтауына мүмкіндік береді.

› Басқару интірегін жоғары немесе төмен қарай түртіңіз.

Тиісті жақтың бұрылыс көрсеткіштері үш рет жыпылықтайды.

Бұрылыс көрсеткіштерінің жыпылықтауын мерзімінен бұрын аяқтау үшін интіректі қарсы бағытқа қарай түртіңіз.

Баптаулар

Бұрылыс көрсеткіштерін жайлы басқаруды қосу/өшіру

Функцияны қосу немесе өшіру Infotainment жүйесіндегі келесі мәзірде жүзеге асырылады:

CAR > >

Немесе:

MENU > > >

Ықтимал проблема және оны жою

Бұрылыс көрсеткіші істемей қалды

➔ тезірек жыпылықтап тұр - Оң жақ бұрылыс көрсеткішінің шамы істемей қалған

› Оң жақ бұрылыс көрсеткішінің шамын тексеріңіз.

◀ тезірек жыпылықтап тұр - Сол жақ бұрылыс көрсеткішінің шамы істемей қалған

› Сол жақ бұрылыс көрсеткішінің шамын тексеріңіз.

Тіркеменің бұрылыс көрсеткіші істемей қалды

↔ тіркеме жалғаулы тұрған күйде жыпылықтамайды - Тіркеменің бұрылыс көрсеткіштері істемей қалған

› Тіркеменің шамдарын тексеріңіз.

Тұман жарығы

Басқару

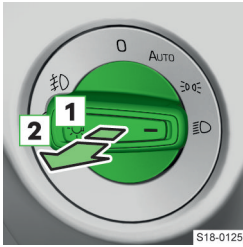

Жарық ауыстырып қосқышын тартып шығаруға арналған күйлер:

1 Тұман фаралары – қосқан кезде аспаптар тақтасында жанып тұрады

2 Артқы тұман шамы – қосқан кезде аспаптар тақтасында жанып тұрады

1. Жарық ауыстырып қосқышын **AUTO**, **☾** немесе **☾** күйіне бұраңыз.
2. Жарық ауыстырып қосқышын тиісті күйге дейін тартыңыз.

i Тарту-тіркеу құрылғысының розеткасына қандай да бір жабдық жалғанған болса, тұман шамы қосылмайды.

Апаттық жарық сигналын беру функциясы

Басқару

› Оны қосу немесе өшіру үшін басқару тақтасының ортаңғы бөлігіндегі **▲** түймесін басыңыз.

Қатер тежеу маневрі кезінде апаттық жарық сигналын беру жүйесін автоматты түрде қосуға болады. Апаттық жарық сигналын беру жүйесі, іске қосылғанда немесе жылдамдағанда автоматты түрде өшеді.

Апаттық жарық сигналын беру жүйесін төмендегідей жағдайларда қосыңыз:

- ▶ Алда келе жатқан автокөліктер кенеттен жылдамдығын азайтқан немесе алдыда кептеліс соңы көрінген жағдайда
- ▶ Автокөлікті көше қозғалысының ортасында тоқтатып қойғанда
- ▶ Сүйрету кезінде

i Егер жыпылықтайтын шам апаттық жарық сигналын беру жүйесі қосылғанда қосылып тұрса,

апаттық жарық сигналын беру жүйесі уақытша сәнеді және көліктің тиісті жағындағы бұрылыс көрсеткіштері ғана жыпылықтайды.

Тұрақ жарығы функциясы

Қолданылу мақсаты

Екі жақты тұрақ шамдары ☾☾

Екі жақты тұрақ шамдары тұраққа қойылған шамдарды қосулы көліктерді жарықтандыру үшін қолданылады.

Бір жақты тұрақ шамдары ☾

Бір жақты тұрақ шамдары тұраққа қойылған шамдары қосулы көліктердің бір жағын жарықтандыру үшін қолданылады.

Басқару

Екі жақты тұрақ шамдары ☾☾

1. Оталдыру жүйесін қосыңыз.
2. Жарық ауыстырып қосқышын **☾☾** күйіне бұраңыз.
3. Оталдыру жүйесін сөндіріңіз.
4. Автокөлікті құлыптаңыз.

Егер тұрақ шамдары қосылған болса, тұтану өшірілгеннен кейін және жүргізуші есігі ашылғаннан кейін дыбыстық ескерту сигналы шығады. Ескерту сигналы бірнеше секундтан кейін немесе жүргізуші есігін жапқаннан кейін өшеді.

12 вольтты автокөлік батареясының заряд деңгейі тым төмен болса, шам автоматты түрде сөнуі мүмкін. Екі жақтағы тұрақ шамдары тұтану өшірілген күйде қосылса, шамдар автоматты түрде өшпейді және 12 вольтты көлік аккумуляторы зарядсыздануы мүмкін.

Бір жақты тұрақ шамдары ☾

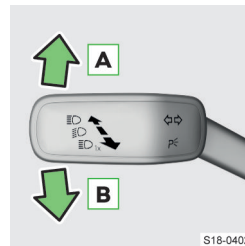

- A** Оң жақ габарит жарығын қосу
- B** Сол жақ габарит жарығын қосу

1. Оталдыру жүйесін сөндіріңіз.
2. Тұтқаны тиісті орынға жылжытыңыз.
3. Автокөлікті

құлыптаңыз.

Егер тұрақ шамдары қосылған болса, жүргізуші есігі ашылғаннан кейін дыбыстық ескерту сигналы шығады. Ескерту сигналы бірнеше секундтан

кейін немесе жүргізуші есігін жапқаннан кейін өшеді.

Corner функциясы

Істеу жолы

Corner функциясы бұрылу немесе маневр жасау (мысалы, тұраққа кіру) кезінде көмектеседі.

Функция қозғалыс бағытында көліктің алдыңғы жағына жақын аумақты жарықтандырады.

Жұмыс істеу шарттары

- ✓ Бұрылыс көрсеткіштері қосылып тұр немесе алдыңғы дөңгелектер қатты ұрылған.
- ✓ Таяу жарық қосулы.
- ✓ Тұманға қарсы фаралары қосылмаған.
- ✓ Қозғалыс жылдамдығы 40 км/сағ-тан төмен.

Фаралардың бейімделетін жарық қызметі

Қолданылу мақсаты

Бейімделу функциялары бар фараларға қатысты.

Алдыңғы фаралардың бейімделу функциясы ағымдағы жол жағдайына сәйкес жарық шоғын оңтайландырады.

Жұмыс істеу шарттары

- ✓ Қозғалтқыш оталып тұр
- ✓ Жарық ауыстырып қосқышы AUTO күйінде

Баптаулар

Динамикалық бейімделетін жарық функциясын қосу/сөндіру

1. Infotainment жүйесінен келесі мәзірді таңдаңыз:

CAR >  > 

Немесе:

MENU >  >  > 

2. Динамическое адаптивное освещение функциясын қосыңыз/сөндіріңіз.

Coming Home, Leaving Home функциясы

Істеу жолы

Coming Home функциясы оталдыру жүйесін өшіріп, жүргізуші есігін ашқаннан кейін жарықты қосады. Белгіленген жарықтандыру ұзақтығы өткеннен кейін шам автоматты түрде өшеді.

Leaving Home функциясы автокөлік есіктерінің құлпын қашықтан басқару пульті арқылы ашқан кезде жарықты қосады.

Жұмыс істеу шарттары

- ✓ Көрінудің нашарлауы.
- ✓ Жарық ауыстырып қосқышы AUTO күйінде тұр.

Баптаулар

Функцияларды реттеу Infotainment жүйесінде келесі мәзірде орнатылады:

CAR >  > 

Немесе:

MENU >  >  > 

Light Assist шалғай жарықты басқару көмекшісі

Істеу жолы

Шалғай жарықты басқару көмекшісі шалғай жарықты автоматты түрде қосады және өшіреді.

⚠ АБАЙ БОЛЫҢЫЗ

Жол-көлік апатының орын алу қаупі бар!

- ▶ Қажет болғанда шалғай жарықты қолмен қосып, өшіріңіз.

Жұмыс істеу шарттары

- ✓ Жүйе қосулы.
- ✓ Жарық ауыстырып қосқышы AUTO күйінде тұр.
- ✓ Қозғалыс жылдамдығы 30 км/сағ-тан жоғары.
- ✓ Таяу жарық қосулы.

Басқару

Қосу

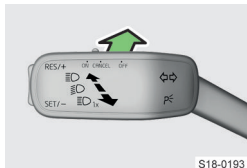

S18-0193

- › Интиректі көрсеткі бағытына қарай басыңыз.

Аспаптар тақтасында **☰** хабарламасы жанады.

Өшіру

- › Шалғай жарықты қолмен қосыңыз немесе өшіріңіз.

Функциялық шектеулер

Егер өзге қозғалыс қатысушыларының фаралары/шамдары, мысалы, төмендегі себептерге анықталмаса, жүйе олардың көздерін қарықтыруы мүмкін:

- ▶ Қарсы келе жатқан автокөліктердің фаралары/шамдары, мысалы, бағыттағыш планкамен жабылған.
- ▶ Қарсы келе жатқан немесе алдыда жүріп бара жатқан автокөліктің фаралары/шамдары ластанған немесе істемей тұр.

Жүйенің қызметі қолайсыз ауа райы жағдайларында шектеулі болуы мүмкін.

Баптаулар

Қосу/өшіру

Функцияны қосу немесе өшіру Infotainment жүйесіндегі келесі мәзірде жүзеге асырылады:

CAR > >

Немесе:

MENU > > >

Видео – шалғай жарықты басқару көмекшісі (Light Assist)

- Light Assist – қосу және өшіру <https://go.skoda.eu/video-manuals-kamiq-auto-light-assist>



Қыздыру шамдарын ауыстыру

Назар аударылуы тиіс жайттар

Төменде сипатталған қыздыру шамдарын өздігінен ауыстыруға болады. Жарық көздерін сервистік кәсіпорында ауыстыртыңыз.

Жаңа қыздыру шамы бастапқы қыздыру шамының сипаттамаларына сәйкес келуі керек. Қыздыру шамының белгіленуі шамның негізінде жазылған.

ⓘ ХАБАРЛАМА

Су мен кірден фараның зақымдану қаупі!

- ▶ Шамды ауыстырғаннан кейін әрдайым фараға қорғаныс қақпағын дұрыс орнатыңыз.

Қыздыру лампасын ауыстыру шарттары

- ✓ Оталдыру жүйесі өшірілген
- ✓ Жарық өшірулі.

Артқы бұрылыс көрсеткіші

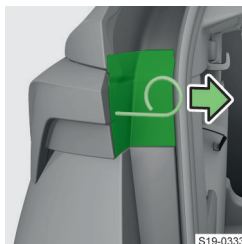

S19-0333

- › Борттық құралдар жиынтығындағы қапсырманың көмегімен қақпақты шешіп алыңыз.

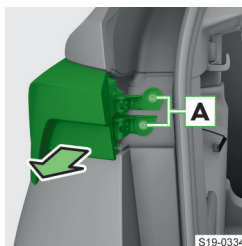

S19-0334

- › Винттерді **A** бұрап алып, шамды шешіп алыңыз.

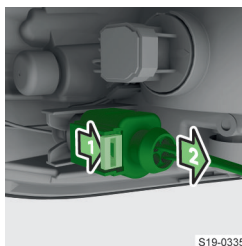

S19-0335

- › Ағытпаның бекіткішін басып, ағытпаны ажыратыңыз.

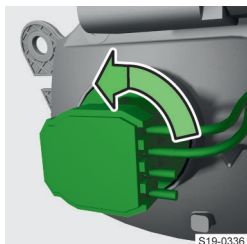

S19-0336

› Қыздыру шамы бар цокольді бұрап, шығарып алыңыз.

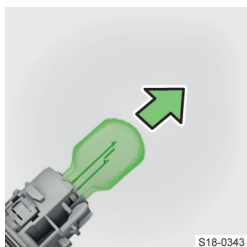

S18-0343

› Цокольдегі шамды ауыстырыңыз.
› Жаңа шамы бар цокольді бағыттаушы дөңестері шамдағы тиісті ойықтарға кіретіндей етіп шамға кіргізіңіз.

› Цокольді ⌚ бағытына бұрап, бекітіңіз.

› Ағытпаны шамға

бекітілгенше итеріп кигізіңіз.

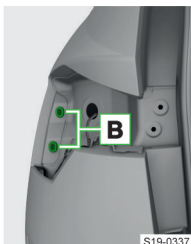
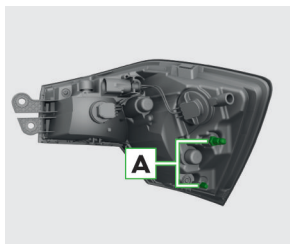

S19-0337

› Шамды **A** саусақтары шанақтағы **B** тесіктеріне кіретіндей етіп кигізіңіз.

ⓘ ХАБАРЛАМА

Электр жабдығына зақым келу қаупі бар!

▶ Шамды орнатқан кезде сымдардың шам мен шанақтың арасына кіріп кетпейтінін қадағалаңыз.

› Шамды тартып бұраңыз.

› Шамның қақпағын бекітілгенше итеріп орнатыңыз.

Артқа жүру шамы

› Жүксалғыш қақпағын ашыңыз.

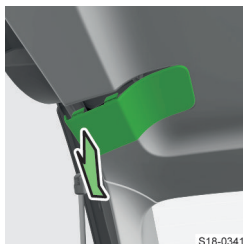

S18-0341

› Жүксалғыш қақпағындағы бітеуішті босатып, шешіп алыңыз.



S18-0342

› Қыздыру шамы бар цокольді бұрап, шығарып алыңыз.

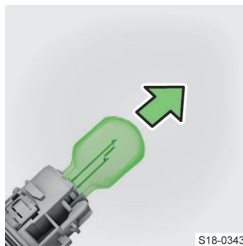

S18-0343

› Цокольдегі шамды ауыстырыңыз.
› Жаңа шамы бар цокольді бағыттаушы дөңестері шамдағы тиісті ойықтарға кіретіндей етіп шамға кіргізіңіз.

› Цокольді ⌚ бағытына бұрап, бекітіңіз.

› Бітеуішті бекітілгенше

салыңыз.

Салон жарығы

Төмендегі мәтіндерді пайдалану нұсқаулығының электрондық нұсқасында ғана таба аласыз.

▶ Баптаулар

Басқару

Автоматты түрде қосылу

Келесі оқиғалардың бірі орын алса, жарық қосылады:

- ▶ Автокөліктің құлпы ашылады
- ▶ Есіктердің бірі ашылады
- ▶ Оталдыру кілті құлыптан суырылады (қоса түймесі жоқ автокөлік)





Автоматты түрде өшірілуі

Келесі оқиғалардың бірі орын алса, жарық өшіріледі:

- ▶ Автокөлік құлыпталады
- ▶ Оталдыру жүйесі қосылады
- ▶ Барлық есіктер жабылғаннан кейін шамамен 30 сек өткен соң

I Егер есіктердің бірі ашық тұрса және оталдыру жүйесі өшірілген болса, жарық шамамен 10 минуттан кейін автоматты түрде өшеді.

Жарықтандыруды басқару

Ажыратқыштың ортаңғы күйі	Автоматты түрде қосу және өшіру
	Алдыңғы және артқы жақтағы жарықтандыруды қосу/өшіру
	Автоматты түрде қосылу функциясын өшіру
	Сол жақтағы жеке шырағдан
	Оң жақтағы жеке шырағдан

Аяққа арналған кеңістіктің жарығының автоматты түрде қосылуы/өшуі

Жарықтандыру тек таяу жарық немесе габарит жарығы қосылу кезінде ғана жұмыс істейді.

Жарықтандыру есік ашылғаннан кейін де, мысалы, автокөлікке мінгенде немесе одан түскенде автоматты түрде қосылады.

Әйнектазалағыштар мен әйнекжуғыш

Төмендегі мәтіндерді пайдалану нұсқаулығының электрондық нұсқасында ғана таба аласыз.

- ▶ Әйнекжуғыш сұйықтығын толықтырып құюға арналған мойынның қақпағы

Жұмыс істеу шарттары

Әйнектазалағыштардың жұмыс істеу шарттары

- ✓ Капот жабылған
- ✓ Жүксалғыш қақпағы жабылған
- ✓ Оталдыру жүйесі қосылып тұр

Әйнекжуғыштың жұмыс істеу шарттары

- ✓ Капот жабылған
- ✓ Жүксалғыш қақпағы жабылған

Басқару

⚠ АБАЙ БОЛЫҢЫЗ

Апатқа ұшырау қаупі бар!

Төмен температураларда әйнекжуғыш сұйықтығы әйнек бетінде қатып қалуы және көрініске кедергі жасауы мүмкін.

- ▶ Әйнекжуғыш сұйықтығын әйнек беті жылығаннан кейін ғана қолданыңыз.

ⓘ ХАБАРЛАМА

Алдыңғы әйнектің зақымдалу қаупі бар!

- ▶ Алдыңғы әйнек құрғақ кезде әйнектазалағыштарды қоспаңыз.

Алдыңғы әйнекті тазалау және жуу

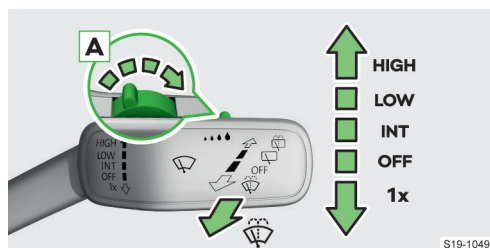

HIGH Щеткалардың жылдам қозғалу режимі

LOW Щеткалардың баяу қозғалу режимі

INT Автокөлік жинақтамасына қарай:

- ▶ Әйнектазалағыштың үзіліспен жұмыс істеу режимі
- ▶ Жаңбыр датчигінің басқаруымен автоматты түрде тазалау режимі

OFF Өшіру

1x Әйнекті бір рет тазалау циклы (серіппелі күй)

A INT күйіндегі щетка қозғалысының жылдамдығын \dots реттеу

 Жуу және тазалау (серіппелі күй)

Алдыңғы әйнектің әйнекжуғышының бүріккіштері сыртқы артқы көрініс айналарымен бірге автоматты түрде жылытылады.

Фараларды тазалау

Қосылу тұрған фаралар алдыңғы әйнектің алғашқы жуылуы кезінде және әрбір оныншы рет жуылуынан кейін тазартылады. Тазалағыш сұйықтықты бүрку интервалын сервистік кәсіпорында реттетуге болады.

Артқы әйнекті тазалау және жуу



 Серіппелі күй:

- ▶ Әйнекті жуу және тазалау
- ▶ Артқы көрініс камерасын тазалау

 Тазалау

OFF Өшіру

Артқы әйнектазалағыштың автоматты жұмыс режимі

Алдыңғы әйнектазалағыш қосулы тұрғанда артқы жүріс берілісі қосылған кезде артқы әйнек автоматты түрде тазартылады.

Баптаулар

Әйнекті автоматты түрде тазалау режимін қосу/өшіру

Алдыңғы әйнекті автоматты түрде тазалау және жаңбыр кезінде әйнекті автоматты түрде тазалау функциялары Infotainment жүйесінде төмендегідей жолмен қосылады немесе өшіріледі:

CAR >  > 

Немесе:

MENU >  >  > 

Әйнекжуғыш сұйықтығын толықтырып құю

⚠ АБАЙ БОЛЫҢЫЗ

Апатқа ұшырау қаупі бар!

▶ Ауа райы жағдайларына сәйкес арнайы әйнекжуғыш сұйықтығын қолданыңыз.

① ХАБАРЛАМА

Әйнекжуғыш құрылғының зақымдалу қаупі бар!

▶ Әйнекжуғыш сұйықтығын толықтырып құю кезінде бактың аузындағы сүзгіні орнынан алмаңыз.

① ХАБАРЛАМА

Фаралардың зақымдалу қаупі бар!

▶ Поликарбонат материалын зақымдамайтын әйнекжуғыш сұйықтығын қолданыңыз.

① ХАБАРЛАМА

Мотор бөліміндегі бөлшектердің зақымдалу қаупі бар!

▶ Әйнекжуғыш сұйықтығын толықтырып құйғаннан кейін бактың қақпағын жабыңыз.

Әйнекжуғыш сұйықтығының бағы мотор бөлімінде орналасқан » бет. 13.

Бактың көлемі 3 литрді, фаражуғыш құрылғысы бар автокөліктерде 4 литрді құрайды.

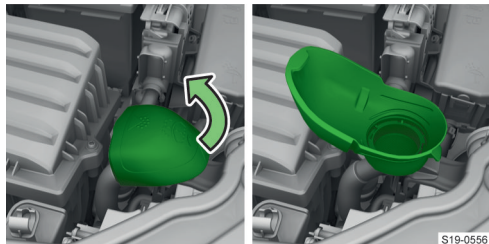

Бактың құйғыш пішінді қақпағы

1. Капотты ашыңыз » бет. 132.
2. Қақпақтың үстіңгі жағын абайлап ашыңыз.
3. Әйнекжуғыш сұйықтығын құйыңыз.
4. Бактың қақпағын жабыңыз.

Ықтимал проблема және оны жою

Жуғыш бағындағы сұйықтық деңгейі жеткіліксіз



келесі шаммен бірге жанып тұр ⚠

Немесе:



келесі шаммен бірге жанып тұр ⚠

▶ Әйнекжуғыш сұйықтығын құйыңыз.

Аязда қатып жабысып қалған әйнектазалағыштар

▶ Аязда қатып жабысып қалған әйнектазалағыштарды оталдыру жүйесін қоспай тұрып әйнектен ажыратып, қары мен мұзынан тазартып алыңыз.

Әйнектазалағыштардың жетектемелерін кері қайыру және әйнектазалағыш щеткаларын ауыстыру

Әйнектазалағыштарды әйнектен кері қайыру үшін олардың жетектемелерін алдымен кері қайыру күйіне келтіріңіз.

① ХАБАРЛАМА

Әйнектазалағыштың және капоттың зақымдалу қаупі!

- ▶ Әйнектазалағыштың жетектемелерін әйнектен қайырмаз бұрын капотты жабыңыз.
- ▶ Әйнектазалағыштың жетектемелері қайырылып тұрғанда, оталдыру жүйесін қосуға болмайды!

Әйнектазалағыштардың жетектемелерін кері қайыру күйіне келтіру

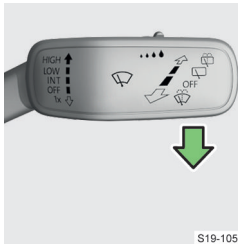

1. Оталдыру жүйесін қосып, қайта өшіріңіз.
2. 10 сек ішінде басқару интірегін төмен қарай басыңыз да, 2 сек-тай ұстап тұрыңыз.

Әйнектазалағыш щеткасын ауыстыру

⚠ НАЗАР АУДАРЫҢЫЗ

Жол-көлік апатының орын алу қаупі бар!

▶ Әйнектазалағыш щеткаларын жылына бір-екі рет ауыстырып отырған жөн.

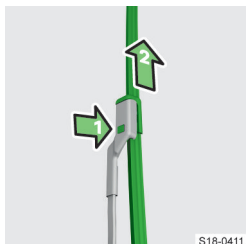

1. Әйнектазалағыш жетектемесін кері қайырыңыз.
2. Бекіткішін басыңыз да, әйнектазалағыш щеткасын шешіп алыңыз.
3. Жаңа әйнектазалағыш щеткасын бекіткішіне ілінгенше кигізіңіз.
4. Әйнектазалағыш жетектемесін әйнек бетіне қайта түсіріңіз.
5. Оталдыру жүйесін қосыңыз да, басқару иінітірегін төмен қарай басыңыз.

Жылыту жүйесі және климаттық қондырғы

Төмендегі мәтіндерді пайдалану нұсқаулығының электрондық нұсқасында ғана таба аласыз.

► Рувьді жылыту

Жылытқыш

Басқару

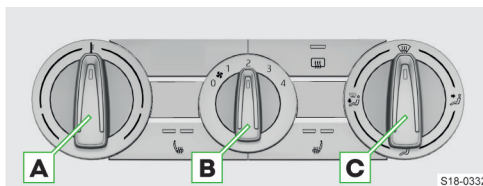

- A** Температураны реттеу.
- B** Желдеткіш жылдамдығын баптау
- C** Дефлектордың бағытын баптау
- ☰ Артқы әйнекті жылыту функциясын қосу/ өшіру » бет 60, *Басқару*
- ☷ Орындық жылытқышын қосу/өшіру » бет 60, *Басқару*

⚠ АБАЙ БОЛЫҢЫЗ

Буланы қаупі!

► Желдеткіш әрдайым қосылып тұруы керек.

Қолмен басқарылатын климаттық қондырғы

Назар аударылуы тиіс жайттар

- Салонды салқындатқан жағдайда салон іштегі температураны сыртқы температурадан ең көбі 5 °C-қа төмен етіп ұстауға кеңес береміз.
- Иістердің жиналуын болдырмау үшін салқындату жүйесін сапар аяқталардан 10 минут бұрын өшіруге кеңес береміз.
- Климаттық қондырғыны жылына бір рет дезинфекциялауды ұсынамыз.

⚠ АБАЙ БОЛЫҢЫЗ

Буланы қаупі!

► Желдеткіш әрдайым қосылып тұруы керек.

⚠ АБАЙ БОЛЫҢЫЗ

Жол-көлік апатының қаупі!

Рециркуляция режимінде таза ауа салонға кірмейді. Бұның салдарынан зейін төмендеп, әйнектер буланып кетеді.

► Рециркуляция режимін біраз уақытқа ғана қосуға болады.

Климаттық қондырғының жұмыс істеу шарттары

- ✓ Сыртқы температура 2 °C жоғары.
 - ✓ Қозғалтқыш жұмыс істеп тұр
 - ✓ Желдеткіш қосулы
- ⓘ Климаттық қондырғыны қосуға қажетті барлық шарттар орындалмаған болса да, **A/C** пернесіндегі бақылау шам жанып тұруы мүмкін. Салқындату жүйесін қосу шарттары орындалған кезде салқындату жүйесі қосылады.

Басқару

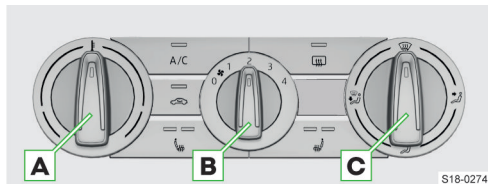

- A** Температураны реттеу.
- B** Желдеткіш жылдамдығын баптау
- C** Дефлектордың бағытын баптау

A/C Салқындату жүйесін қосу/өшіру

- ☒ Артқы әйнекті жылыту функциясын қосу/өшіру » бет 60, *Басқару*
- ☒ Рециркуляция режимін қосу/өшіру
- ☒ Орындық жылытқышын қосу/өшіру » бет 60, *Басқару*

Салқындату жүйесі

Салқындату жүйесі қосылған кезде көліктегі температура мен ылғалдылық төмендейді.

Салқындату жүйесін қосу терезелердің тұмандануын болдырмайды.

Салқындату жүйесінің автоматты қосылуы

Салқындату жүйесін автоматты қосылуы терезелердің тұмандануын болдырмайды. Ол келесі жағдайларда қосылады:

- ✓ Желдеткіш қосулы.
- ✓ Ауа тарату реттегіші ☒ күйінде тұр.

Бұл жағдайда рециркуляция режимі өшіріледі.

Немесе:

- ✓ Желдеткіш қосулы.
- ✓ Ауа тарату реттегіші ☒ күйінде тұрған жоқ.
- ✓ Ауа айналымы режимі қосулы.

Рециркуляция режимі

Рециркуляция режимі ластанған сыртқы ауаның көлік салонына енуіне жол бермейді.

Рециркуляция режиміне қысқаша қосылу салқындату әсерін арттыруы мүмкін.

Келесі шарттар орындалғанда Рециркуляция режимі автоматты түрде қосылады:

- ✓ Салқындату жүйесі қосулы тұр.
- ✓ Желдеткіш қосулы.
- ✓ Температура реттегіші ең төменгі температураға орнатылған.
- ✓ Ауа тарату реттегіші ☒ күйінде тұрған жоқ.

ⓘ Климаттық қондырғы жұмыс істеп тұрған кезде бос жүріс айналымдары автоматты түрде ұлғаюы мүмкін.

Ықтимал проблема және оны жою

Автокөлік астындағы су

Салқындату қондырғысы қосылған кезде климаттық қондырғыдан су тамшылауы мүмкін. Бұл ағып кету емес.

Терезені бекіту

➤ Желдеткіштің жылдамдығын арттырыңыз, салқындату жүйесін қосыңыз және ауа таратуды алдыңғы әйнекке қойыңыз.

Салқындату жүйесінің өздігінен өшуі

Егер салқындату сұйықтығының температурасы тым жоғары болса, салқындату жүйесі автоматты түрде өшуі мүмкін. Бұл қозғалтқыштың салқындатуын қамтамасыз етеді.

Climatronic автоматты климаттық қондырғысы

Назар аударылуы тиіс жайттар

- ▶ Салонды салқындатқан жағдайда салон іштегі температураны сыртқы температурадан ең көбі 5 °C-қа төмен етіп ұстауға кеңес береміз.
- ▶ Иістердің жиналуын болдырмау үшін салқындату жүйесін сапар аяқталардан 10 минут бұрын өшіруге кеңес береміз.
- ▶ Климаттық қондырғыны жылына бір рет дезинфекциялауды ұсынамыз.

⚠ АБАЙ БОЛЫҢЫЗ

Буланы қаупі!

▶ Желдеткіш әрдайым қосылып тұруы керек.

⚠ АБАЙ БОЛЫҢЫЗ

Жол-көлік апатының қаупі!

Рециркуляция режимінде таза ауа салонға кірмейді. Бұның салдарынан зейін төмендеп, әйнектер буланып кетеді.

▶ Рециркуляция режимін біраз уақытқа ғана қосуға болады.

Климаттық қондырғының жұмыс істеу шарттары

- ✓ Сыртқы температура 2 °C жоғары.
- ✓ Қозғалтқыш жұмыс істеп тұр
- ✓ Желдеткіш қосулы

Басқару

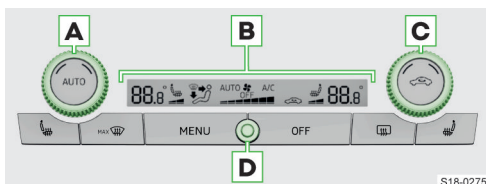

- A** Салонның сол жағына арналған температураны баптау
- B** Климаттық қондырғы дисплейі
- C** Салонның оң жағына арналған температураны баптау
- D** Салондағы температура датчигі

AUTO Басу – Автоматты режимді қосу

Функция температураны тұрақты ұстайды және әйнектердің булануын болдырмайды.

Басып ұстау – Салондағы температураны жүргізуші жағына арналып бапталған температура баптауына сәйкес сақтауды қосу (SYNC функциясы)

- Рециркуляция режимін қосу/өшіру
Рециркуляция режимі ластанған сыртқы ауаның көлік салонына енуіне жол бермейді.
- Орындық жылытқышын қосу/өшіру » бет 60, *Басқару*

MAX Алдыңғы әйнекті желдету/қырауын еріту режимін қосу/өшіру

MENU Климаттық қондырғыны Infotainment жүйесінен басқару

OFF Климаттық қондырғыны қосу/өшіру

Артқы әйнекті жылыту функциясын қосу/өшіру » бет 60, *Басқару*

I A/C экран түймесін түрткеннен кейін, салқындату жүйесін қосу шарттары орындалмаста да, Infotainment жүйесінде таңба жанады. Салқындату жүйесін қосу шарттары орындалған кезде салқындату жүйесі қосылады.

Ықтимал сандар шегінен асып кететін температура мәні бапталған жағдайда климаттық қондырғы дисплейінде келесі пиктограммалардың бірі көрсетіледі:

LO Максималды салқындату қуаты

HI Максималды жылыту қуаты

I Климаттық қондырғы жұмыс істеп тұрған кезде бос жүріс айналымдары автоматты түрде ұлғаюы мүмкін.

Баптаулар

Баптаулар мәзірін көрсету

» Климаттық қондырғының басқару панеліндегі **MENU** пернесін басыңыз.

Немесе:

» Infotainment жүйесінің экранында **MENU** > пернесін түртіңіз.

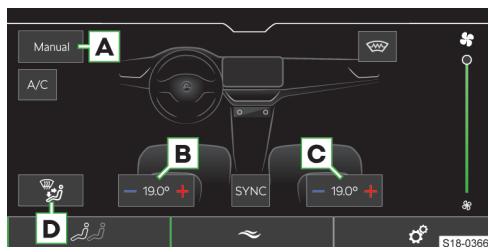

A Климаттық қондырғы режимін таңдау

B Салонның сол жағына арналған температураны баптау

C Салонның оң жағына арналған температураны баптау

D Ауаның шығарылу бағытын қолмен басқару режимінде баптау

A/C Салқындату жүйесін қосу/өшіру

Салқындату жүйесі қосылған кезде көліктегі температура мен ылғалдылық төмендейді. Салқындату жүйесін қосу терезелердің тұмандануын болдырмайды.

Алдыңғы әйнекті жылыту функциясын қосу/өшіру » бет 60, *Басқару*

Таңдалған климаттық қондырғы режиміне сәйкес:

- ▶ Қолмен басқару режимі – Желдеткіштің айналу жылдамдығын баптау
- ▶ Автоматты режим – Жұмыс істеу қуатын баптау

SYNC Салон температурасының жүргізуші жағына арналып бапталған температура баптауына сәйкес сақталуын қосу/өшіру

Air Care

Бұл функция автокөлік салонына зиянды заттардың кіруін азайтады. Сонымен бірге ауа айналдырылады және тазартылады. Ауаны тазарту барысы Infotainment жүйесінде көрсетіледі.

Жүйенің дұрыс жұмыс істеуі үшін барлық есіктер мен терезелер жабық болуы тиіс.

- ▶ Қосу/өшіру үшін  пернесін түртіңіз және *Вкл.* тармағын таңдаңыз.

Климаттық қондырғының басқа да баптаулары

▶ Басқа баптауларды орындау үшін климаттық қондырғының басқару панеліндегі **MENU** пернесін басыңыз, Infotainment жүйесінің экранында >  пернесін түртіңіз.

- ▶ *Автоматический обогрев ветрового стекла* – Алдыңғы әйнекті автоматты түрде жылыту функциясын қосу/өшіру

Ықтимал проблема және оны жою

Автокөлік астындағы су

Салқындату қондырғысы қосылған кезде климаттық қондырғыдан су тамшылауы мүмкін. Бұл ағып кету емес.

Терезені бекіту

- ▶ Автоматты режимді қосыңыз.

Немесе:

- ▶ Желдеткіштің жылдамдығын арттырыңыз, салқындату жүйесін қосыңыз және ауа таратуды алдыңғы әйнекке қойыңыз.

Салқындату жүйесінің өздігінен өшуі

Егер салқындату сұйықтығының температурасы тым жоғары болса, салқындату жүйесі автоматты түрде өшуі мүмкін. Бұл қозғалтқыштың салқындатуын қамтамасыз етеді.

Әйнек жылытқышы

Төмендегі мәтіндерді пайдалану нұсқаулығының электрондық нұсқасында ғана таба аласыз.

- ▶ Баптаулар

Қолданылу мақсаты

Әйнек жылытқышы әйнектің мұзын ерітуге немесе әйнекті желдетуге қолданылады.

Шарттар

- ✓ Қозғалтқыш оталып тұр
- ✓ Сыртқы температура шамамен 35 °C-тан төмен

Басқару



Артқы әйнек жылытқышы

- ▶ Климаттық қондырғының басқару панеліндегі  пернесін басыңыз.

Алдыңғы әйнекті жылыту функциясы

- ▶ Climatronic климаттық қондырғысының басқару панеліндегі **MENU** пернесін басыңыз, Infotainment экранында >  пернесін түртіңіз.

Немесе:

- ▶ Infotainment жүйесінің экранында **MENU** >  >  пернесін түртіңіз.

Әйнек жылытқышы біршама уақыттан кейін автоматты түрде өшеді.

Егер жылытқыш қосулы тұрған кезде қозғалтқыш өшірілсе және шамамен 10 минуттың ішінде қайтадан оталса, жылытқыштың жұмысы жалғастырылады.

Ықтимал проблема және оны жою

Пернедегі немесе перненің астындағы бақылау шамы жыпылықтап тұр

Жылытқыш 12 В аккумулятор батареясының заряд деңгейінің төмен болуына байланысты жұмыс істемейді.

Орындықтарды жылыту

Назар аударылуы тиіс жайттар

⚠ АБАЙ БОЛЫҢЫЗ

Күйіп қалу қаупі бар!

- ▶ Ауырсыну немесе жоғары температура сезімталдығы шектеулі адамдарға орындықты жылыту функциясын қоспауға кеңес береміз.

ⓘ ХАБАРЛАМА





Орындықтың зақымдалу қаупі бар!

- ▶ Орындық көпшіктерінің үстіне тізеңізбен тұрмаңыз және оларға салмақ түсірмеңіз.
- ▶ Жылытқышын мына жағдайларда қоспаңыз:
 - ▶ Орындық бос болғанда.
 - ▶ Орындықта басқа заттар орналасқан, мысалы бала орындығы.
 - ▶ Орындыққа қосымша сәндік немесе қорғайтын қап тағылған.

Шарттар

- ✓ Қозғалтқыш оталып тұр

Басқару

- ▶ Алдыңғы орындықтардың жылытқышын қосу үшін климаттық қондырғыны басқару панеліндегі  немесе  пернесін басыңыз.
- ▶ Артқы орындықтардың жылытқышын қосу үшін артқы орталық консольдегі  немесе  пернесін басыңыз.

Жылытқыш максималды жылыту қуатымен қосылады. Пернені қайта басу арқылы жылыту қуаты жылытқышты өшіруге дейін сатылы түрде азайтылады.

Жылыту қуаты пернеде жанып тұратын бақылау шамдарының санымен немесе Climatronic климаттық қондырғысының дисплейінде көрсетіледі.

Егер жылыту максималды жылыту қуатымен қосылса, 10 минуттан кейін қыздыру қуаты автоматты түрде төмендетіледі.

Жүргізуші туралы ақпарат жүйесі

Төмендегі мәтіндерді пайдалану нұсқаулығының электрондық нұсқасында ғана таба аласыз.

► Борттық компьютер

MaxiDot дисплейі бар аналогтық аспаптар тақтасы

Шолу

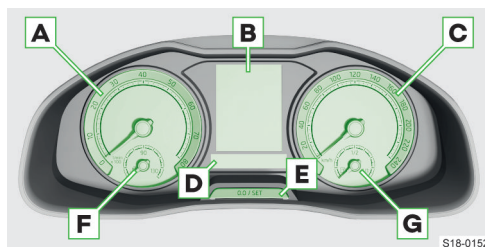

- A** Бақылау шамдары бар тахометр
- B** Дисплей
- C** Бақылау шамдары бар спидометр
- D** Бақылау шамдары бар жолақ
- E** Көп функциялы перне:
 - Уақытты орнату
 - Жүрілген жол санағышын (trip) нөлдеу
 - Келесі техникалық қызмет көрсету күніне дейін қалған жолды және күндерді көрсету
- F** Автокөлік жинақтамасына қарай:
 - Салқындату сұйықтығының температурасын көрсету
 - Табиғи газ қорының индикаторы
- G** Отын деңгейінің көрсеткіші

ⓘ ХАБАРЛАМА

Қозғалтқышқа және пайдаланылған газдарды шығару жүйесіне елеулі зақым келу қаупі бар!

► Автокөлікті отын бағы толық босағанша жүргізуге болмайды!

► Егер көлігіңізді пайдалану көзделген елден басқа елде пайдаланбақшы болсаңыз, Škoda дилерлік кәсіпорнына жүгініңіз. Ол Сізге тиісті елде қолайлы отын ұсынылатындығы туралы хабарлайды.

i Көрініс жағдайлары нашарлаған және таяу жарық сөндірулі тұрған жағдайда жүргізушіге жарықты қосу қажеттігін нұсқау үшін аспаптар тақтасы көмескі жарығының айқындығы төмендейді.

MaxiDot дисплейіне шолу

Дисплейде келесі ақпараттар көрсетіледі:

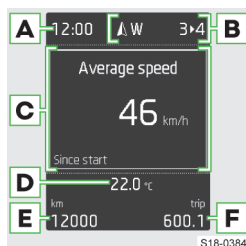

- A** Уақыт
- B** Қосылған беріліс сатысы / Ұсынылатын беріліс
- Оған қосымша, автокөліктің жинақтамасына байланысты:
- ▶ Әлем тараптарының

индикациясы

- ▶ Автоматтық беріліс қорабының селектор иінтірегінің күйлері

- C** Мәзір, бақылау шамдары мен ақпарат
- D** Сыртқы температура
 - ❄ – сыртқы төмен температура
- E** Жалпы жүріп өткен жол
- F** trip – жадты нөлдегеннен кейін жүріп өткен жол

MaxiDot дисплейіндегі негізгі мәзір тармақтарына шолу

- ▶ Борттық компьютер
- ▶ Көмекшілер – Көмекші жүйелерді қосу/өшіру
- ▶ Навигация – мысалы, Жүру бойынша ұсыныстарды, компасты, баратын орындар тізімін көрсетіңіз
- ▶ Аудио – радио және мультимедиа көздерін басқару
- ▶ Телефон – қоңыраулар тізімі, кіріс қоңырауды қабылдау немесе қабылдамау
- ▶ Автокөлік – автокөліктің күйі » бет 65, Индикация

Басқару

Басқару иінтірегімен басқару



- A** Басу – мәзір тармақтарын ауыстырып қосу / мәндерді белгілеу
- Ұстап тұру** – Бас мәзірді көрсету

- B** Басу – мәзір элементін растаңыз

Көп функциялы рульдің көмегімен басқару

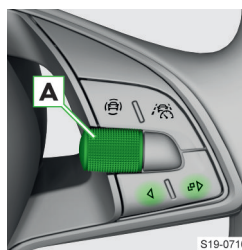

- A** Бұрау – мәзір тармақтарын аустырып қосу / мәндерді белгілеу
- Басу** – мәзір элементін растаңыз
- ▶ **Басу** – мәзірден бір деңгейге жоғары қайтарыңыз
- Ұстап тұру** – Бас

мәзірді көрсету

- » **Басу** – алдыңғы мәзірді көрсету (егер бір мәзір таңдалған болса) / Телефон мәзірін көрсету

Баптаулар

Тілді баптау

Тілді баптау Infotainment жүйесінде MENU > 🗨 мәзірінде орындалады.

Уақытты орнату

- 0.0/SET
1. Дисплейде *Время* мәзір тармағы көрсетілгенше аспаптар тақтасындағы пернені басып тұрыңыз.
 2. Пернені жіберіңіз, дисплейде сағат баптауы көрсетіледі.
 3. Пернені қайталап басып, сағатты баптаңыз.
 4. 4 сек күте тұрыңыз, дисплейде минут баптауы көрсетіледі.
 5. Пернені қайталап басып, минутты баптаңыз.
 6. 4 сек күте тұрыңыз, дисплейде бастапқы баптау көрсетіледі.

Уақытты баптау Infotainment жүйесінде MENU > 🗨 мәзірінде орындалады.

Жүрілген жол санағышын нөлдеу

- 0.0/SET > Аспаптар тақтасындағы пернені басыңыз.

Аспаптар тақтасының жарықтандыру деңгейін баптау

Жарықтық берілген жарық жағдайларына байланысты автоматты түрде өзгереді.

Жарықтықты таяу жарық қосылып тұрғанда Infotainment жүйесінде келесі мәзірде қолмен бейімдеуге болады:

CAR > 🗨 > 🌞

Немесе:

MENU > 🏠 > 🗨 > 🌞

Виртуалды аспаптар тақтасы

Шолу

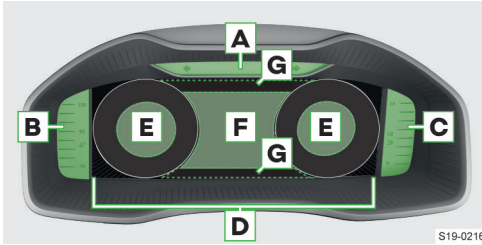

S19-0216

- A** Бақылау шамдары бар жолақ
 - B** Салқындату сұйықтығының температурасын көрсету
 - C** Отын деңгейінің көрсеткіші
 - D** Дисплей
 - E** Қосымша ақпараттар
 - F** Орталық дисплей аймағы
 - G** Таңдалған мәліметтері бар дисплей аймағы:
 - ▶ Қосылған беріліс
 - ▶ Автоматтық беріліс қорабының селектор иінтірегінің күйлері (автокөлік жинақтамасына байланысты)
 - ▶ Уақыт
 - ▶ Бақылау шамдары
 - ▶ Көмекші жүйелер туралы мәліметтер
 - ▶ Жүрген қашықтық
 - ▶ Сыртқы температура
- ❄ – сыртқы төмен температура

❗ ХАБАРЛАМА

Қозғалтқышқа және пайдаланылған газдарды шығару жүйесіне елеулі зақым келу қаупі бар!

- ▶ **Автокөлікті отын бағы толық босағанша жүргізуге болмайды!**
- ▶ Егер көлігіңізді пайдалану көзделген елден басқа елде пайдаланбақшы болсаңыз, Škoda дилерлік кәсіпорнына жүгініңіз. Ол Сізге тиісті елде қолайлы отын ұсынылатындығы туралы хабарлайды.
- I** Көрініс жағдайлары нашарлаған және таяу жарық сөндірулі тұрған жағдайда жүргізушіге жарықты қосу қажеттігін нұсқау үшін аспаптар тақтасы көмескі жарығының айқындығы төмендейді.

Негізгі мәзір элементтеріне шолу

- ▶ Борттық компьютер
- ▶ Көмекшілер – Көмекші жүйелерді қосу/өшіру
- ▶ Навигация – мысалы, Жүру бойынша ұсыныстарды, компасты, баратын орындар тізімін көрсетіңіз

- ▶ Аудио – радио және мультимедиа көздерін басқару
- ▶ Телефон – қоңыраулар тізімі, кіріс қоңырауды қабылдау немесе қабылдамау
- ▶ Автокөлік – автокөліктің күйі » бет 65, Индикация

Басқару

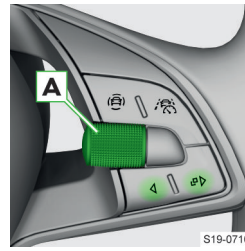

S19-0710

- A** **Бұрау** – Мәзір элементтері арасында ауысу / мәндерді орнату / карта масштабын қолмен өзгерту
- Басу** – мәзір элементін растаңыз
- Бұрау және басу** – карта масштабын автоматты

өзгертуді қосыңыз

- ◁ **Басу** – мәзірден бір деңгейге жоғары қайтарыңыз
- Ұстап тұру** – Бас мәзірді көрсету
- ▶ **Басу** – Дисплейді көрсету нұсқасын өзгертіңіз
- Ұстап тұру** – Қосымша ақпаратпен аймақтық код опцияларының мәзірін көрсетіңіз

Баптаулар

Тілді баптау

Тілді баптау Infotainment жүйесінде MENU > 🗨 мәзірінде орындалады.

Аспаптар кластеріндегі қозғалыс

- ▶ **Параметрлерінің есептегішін қалпына келтіру**
- ▶ Аспаптар тақтасының дисплейіндегі мәзірден Trip мәзір элементін таңдаңыз.

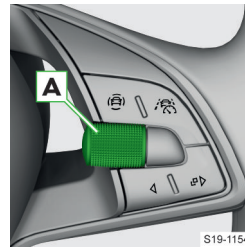

S19-1154

- A** **Бұрау** – Мәліметті таңдау
- Басу** – Мәліметті растау
- Тұру** - Есептегішті қалпына келтіру

Уақытты орнату

Уақытты орнату Infotainment жүйесінде MENU > 🗨 мәзірінде орнатылады.

Аспаптар тақтасының жарықтандыру деңгейін баптау

Жарықтық берілген жарық жағдайларына байланысты автоматты түрде өзгереді.

Жарықтықты таяу жарық қосылып тұрғанда Infotainment жүйесінде келесі мәзірде қолмен бейімдеуге болады:

CAR > ☞ > ☞

Немесе:

MENU > ☞ > ☞ > ☞

Дисплей нұсқасын таңдау

› Көп функциялы рульдегі «» пернесін қайталап басу арқылы төмендегі дисплей нұсқаларының бірін таңдаңыз.

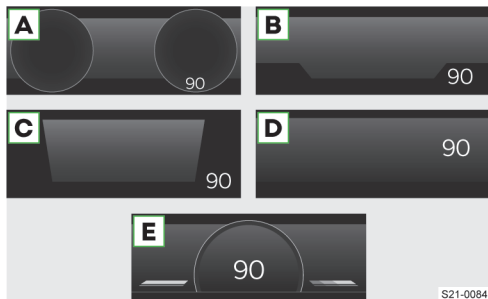

- A** Классикалық дисплей
- B** Кеңейтілген дисплей
- C** Қазіргі заманғы дисплей
- D** Негізгі терезе
- E** Спорттық дисплей (жабдыққа байланысты)

Көрсетуге арналған дисплей нұсқаларын таңдау

1. Көп функциялы рульдегі «» пернесін басып тұрыңыз.
2. Дисплей нұсқалары үшін мәзір элементін таңдап, растаңыз.
3. Қажетті дисплей нұсқасын таңдаңыз және растаңыз.

Қосымша ақпаратты көрсетуді таңдаңыз

1. Көп функциялы рульдегі «» пернесін басып тұрыңыз.
2. Келесі алдын ала таңдау опцияларының бірін таңдаңыз және растаңыз (алдын ала таңдау опцияларының ауқымы Infotainment түріне байланысты):
 - ▶ **Авто** – таңдалған жүргізу режиміне байланысты ақпараттар
 - ▶ **Классика** – қосылған беріліс және ағымдағы жылдамдық туралы ақпарат
 - ▶ Баптауға болатын алдын ала таңдау опциялары

Қосымша ақпаратты көрсетуге арналған алдын ала таңдау опциясын баптау

Қосымша ақпаратты көрсетуге арналған алдын ала таңдау опциясын баптау Infotainment жүйесінде төмендегі мәзірде орындалады:

CAR > ☞ > Виртуалды кабинаның мәзір тармағы

Немесе:

MENU > ☞ > ☞ > Виртуалды кабинаның мәзір тармағы

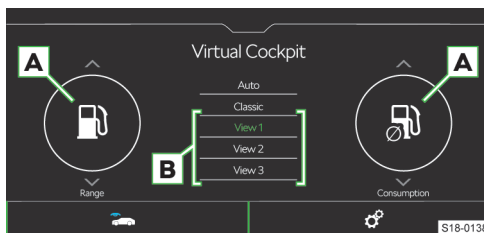

1. **A** аймақтарында қажетті қосымша ақпаратты таңдаңыз.
2. Таңдауды сақтау үшін **B** аймағындағы алдын ала таңдау опциясына қажетті экран түймесін ұстап тұрыңыз (алдын ала таңдау опцияларының ауқымы Infotainment түріне байланысты).

Видео – виртуалды аспаптар тақтасы

Виртуалды аспаптар тақтасы – басқару <https://go.skoda.eu/video-manuals-kamiq-virtual-cockpit>



Жылдамдық шегінен асыру туралы ескерту

Қолданылу мақсаты

Жүйе асырған жағдайда дыбыстық сигнал берілетін және аспаптар тақтасының дисплейінде ескерту хабары көрсетілетін жылдамдықтың шекті мәнін белгілеуге мүмкіндік береді.

Баптаулар

Жылдамдықтың шекті мәнін белгілеу

- › Предупреждение при немесе ☹ мәзір тармағын (дисплей түріне байланысты) таңдаңыз да, растаңыз.
- › **Автокөлік тоқтап тұрғанда** жылдамдықтың қажетті шекті мәнін белгілеңіз және растаңыз.

► Қозғалыс кезінде қажетті жылдамдықпен жүріңіз және осы мәнді жылдамдықтың шекті мәні ретінде растаңыз.

Жылдамдықтың шекті мәнін өшіру

1. Предупреждение при немесе ☹ мәзір тармағын (дисплей түріне байланысты) таңдаңыз да, растаңыз.
2. Жылдамдықтың шекті мәнін өшіру үшін сақталған мәнді растаңыз.

2 сағаттан ұзақ аялдама жасалған жағдайда белгіленген шектеу әрекетсіз күйге көшіріледі, алайда белгіленген мән жадқа сақталып қалады.

Ақаулықтар бойынша хабарламалар Infotainment жүйесінде де көрсетіле алады.

ℹ Жүйелердің жұмысындағы ақаулықтар түзетілмейінше ескерту хабарламалары қайталап көрсетіле береді. Хабарлама бірінші рет көрсетілгеннен кейін әрмен қарай тек ⚠ (қауіпті) немесе ⚠ (ескерту) бақылау шамдары ғана көрсетіледі.

Автокөліктің күйі

Индикация

Автокөлік күйінің индикациясы Infotainment жүйесінде келесі мәзірде көрсетіледі:

CAR > 🚗 > Автокөлік күйіне арналған мәзір тармағы

Немесе:

MENU > 🚗 > 🚗 > Автокөлік күйіне арналған мәзір тармағы

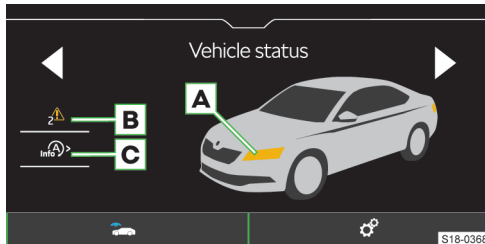

- A** Автокөліктің түрлі түстермен көрсетілген аймақтары тиісті ескерту хабарламаларына сілтейді
- B** ✓ Ешқандай хабарлама жоқ
 - ⚠ Автокөлік күйіне байланысты ескерту хабарламалары және олардың саны
- C** ℹ START-STOP жүйесінің күйіне қатысты ақпаратты көрсету
 - ▶ On / Off START-STOP жүйесінің хабарламаларына қатысты нұсқауларды басқа экран көрінісінде қосу/өшіру

Істеу жолы

Жүйеде ақаулық болған жағдайда оталдыру жүйесі қосулы тұрғанда аспаптар тақтасының дисплейінде орын алған ақаулыққа қатысты хабарламалар көрсетіледі.

Infotainment Swing

Төмендегі мәтіндерді пайдалану нұсқаулығының электрондық нұсқасында ғана таба аласыз.

- ▶ Infotainment жүйесінің пернетақтасы
- ▶ Радио
- ▶ Тасушылар
- ▶ Wi-Fi
- ▶ SmartLink

Infotainment жүйесіне шолу

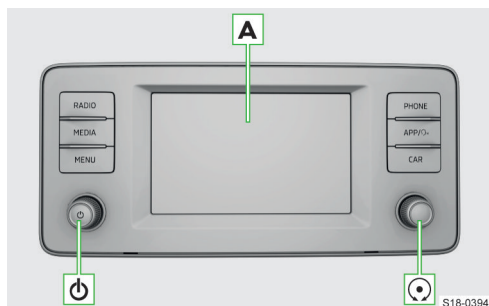

- A** Сенсорлы экран
- ⌚ Сол жақ бұрылатын реттегіш
 - ▶ **Басу:** Infotainment жүйесін қосу/өшіру
 - ▶ **Бұрау:** дыбыс деңгейін реттеу
 - ⌚ Оң жақ бұрылатын реттегіш
 - ▶ **Басу** мәзір тармағын растау
 - ▶ **Бұрау:** мәзір тармағын таңдау/мәнді орнату
- RADIO** Радио мәзірі
- MEDIA** Тасушылар мәзірі
- MENU** Infotainment жүйесінің мәзіріне шолу
- PHONE** Телефон мәзірі
- APP/SmartLink** мәзірі
- ▶ **Басу:** мәзір индикациясы
 - ▶ **Басып тұру:** SmartLink қолданбасының дауыспен басқару функциясын қосу/өшіру
- CAR** Автокөлік реттеулері туралы ақпарат

① ХАБАРЛАМА

Экранның зақымдалу қаупі!

- ▶ Infotainment жүйесінің экранындағы функциялар саусақтарды сәл тигізу арқылы басқарылады.

Жүйе

Төмендегі мәтіндерді пайдалану нұсқаулығының электрондық нұсқасында ғана таба аласыз.

- ▶ Жүйенің БҚ жаңарту

Кибернетикалық қауіпсіздік

Жүйені жаңарту және қолдау

Škoda Auto Сіздің автокөлігіңізге орнатылған жүйелерді жаңартып отырады және киберқауіпсіздік саласындағы заңнамалық талаптарға сәйкес белгілі уақыт мерзіміне оларға толық қолдау көрсетеді.

Шектеу

Қауіпсіздік мақсатында қозғалыс кезінде Infotainment жүйесінің кейбір функцияларын басқару мүмкін емес немесе шектеулі.

Infotainment жүйесі бұл жайлы экранға хабарлама шығару арқылы ескертеді.

Оталдыру жүйесі өшірулі тұрғанда Infotainment жүйесінің кейбір функциялары, мысалы, борттық компьютер қолжетімсіз.

Негізгі баптаулар

Негізгі функцияларды баптау

Infotainment жүйесінің төмендегі функцияларын баптау **MENU** > мәзірінде жүргізіледі:

- ▶ Уақыт және күн
- ▶ Тіл
- ▶ Өлшем бірліктері
- ▶ Зауыттық баптаулар

Дыбыс баптаулары

Infotainment жүйесінің дыбысы **MENU** > мәзірінде бапталады.

Келесі мәзір тармақтарын баптауға болады:

- ▶ Эквалайзерді баптау
- ▶ Динамикалық дыбыс деңгейі диапазонын баптау
- ▶ Infotainment жүйесінің жеке функциялары үшін дыбыс деңгейін баптау

Дыбыс деңгейін, мысалы, келесі мәзір тармақтары үшін баптауға болады:

- ▶ Дауыспен басқару пәрмендерінің дыбыс деңгейі
- ▶ Infotainment жүйесін қосқан кездегі ең жоғарғы дыбыс деңгейін баптау
- ▶ Жылдамдыққа байланысты дыбыс деңгейін реттеу
- ▶ Тұраққа қою көмекші жүйесін қосқан кезде Infotainment жүйесінде дыбыстың сөндірілуін реттеу

Жинақтамаға байланысты келесідей қосымша дыбыс баптаулары қолжетімді:

- ▶ Кеңістіктік дыбыс шығаруды баптау.
- ▶ Жанрға сәйкес аудиопрофильді баптау

- ▶ Сабвуфердің дыбыс деңгейін баптау

Конфигурациялау мастері

Конфигурациялау шебері Infotainment жүйесінің кейбір функцияларын баптауға көмектеседі.

Оталдыру жүйесі қосылып тұрса және Infotainment жүйесі қосылғаннан кейін кемінде екі мәзір тармағы бапталмаған болса конфигурациялау шебері автоматты түрде көрсетіледі.

- ▶ **Бұл автоматты индикацияны сөндіру үшін** конфигурациялау шебері көрсетілген кезде *Больше не показывать* пәрменіне басыңыз.
- ▶ **Бұл индикацияны қолмен қосу үшін MENU** >  > *Мастер конфигурирования* пәрменіне басыңыз.

MENU мәзірінің баптаулары

MENU мәзіріндегі экран түймелерінің орналасуын төмендегідей жолмен бейімдеуге болады:

1. Қажетті экран түймесін босағанша ұстап тұрыңыз.
2. Экран түймесін басқа орынға жылжытыңыз.

Жалғанған USB құрылғысын қауіпсіз ажырату

① ХАБАРЛАМА

Жалғанған USB құрылғысындағы деректердің зақымдалу қаупі бар!

USB құрылғысын қауіпсіз ажырату үшін келесі әрекеттерді орындаңыз:

1. **MENU** >  > *Безоп. извлечение* пернесін түртіңіз.
2. Қажетті құрылғыны таңдаңыз.
3. USB құрылғысын ажыратыңыз.

 Құрылғыны қауіпсіз түрде ажырату мүмкін болмаса, Infotainment жүйесін өшіріп, құрылғыны ажыратыңыз.

Ықтимал проблема және оны жою

Infotainment жүйесі әрекетсіз

Infotainment жүйесі істемей қалса, оны келесі жолмен қайта жүктеңіз:

1.  пернесін 10 сек-тан ұзақ ұстап тұрыңыз.
2. Қайта жүктелудің аяқталуын күтіңіз.

Экран

Шолу

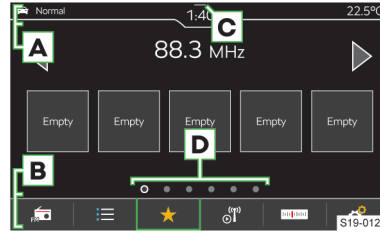

- A** Күй жолағы
- B** Көрсетіліп тұрған мәзірдің экран түймелері бар панель
- C** Басқару орталығының индикациясы
- D** Осы мәзірдің басқа беттері

Басқару элементтері

① ХАБАРЛАМА

Экранның зақымдалу қаупі!

- ▶ Infotainment жүйесінің экранындағы функциялар **саусақтарды сәл тигізу арқылы** басқарылады.

Сенсорлы басқару ұялы телефонның сенсорлы басқаруына ұқсайды.

Infotainment жүйесі мынадай басқару әдістерімен ерекшеленеді.

Екі саусақпен жоғары не төмен жылжыту



- ▶ Телефон контактілерінің тізімін жылдам қарап-шығу.

Баптаулар

Экранның келесі негізгі функциялары **MENU** >  > **Экран** мәзірінде реттеледі.

- ▶ Экран жарықтығының деңгейі
- ▶ Экранды өшіру
- ▶ Уақыт индикациясы
- ▶ Растау сигналдары

Басқару орталығы

Шолу

Басқару орталығының индикациясы

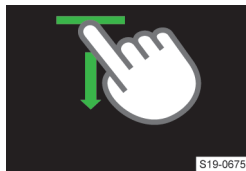

Экранның жоғарғы жағындағы панельді басып тұрып, оны төменге қарай ысырыңыз.

S19-0675

Басқару орталығын жабу

▶ ▲ басыңыз.

Немесе:

▶ 5 сек. күте тұрыңыз.

Басқару орталығы

Infotainment жүйесінің басқару орталығы келесі функцияларды тез қол жеткізу үшін қолдануға болады.

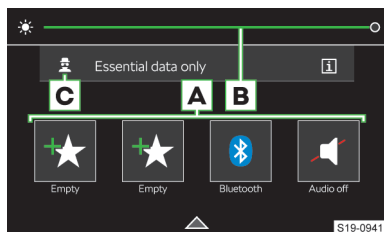

S19-0941

A Таңдаулы функциялар

B Аспаптар мен ауыстырып қосқыштардың көмескі жарығын баптау

C Жеке деректерді қорғау деңгейін реттеу

Баптаулар

- ▶ Редакциялау режимін **индикациялау** үшін ★ таңбасы бар бос экран түймесін басыңыз немесе бос емес экран түймесін басып тұрыңыз.
- ▶ **Өзіңіз қалаған функцияны қосу** үшін қажетті функцияның экран түймесін басыңыз.
- ▶ Өзіңіз қалаған функцияны **Өшіру** үшін ☒ пернесін басыңыз.
- ▶ Редакциялау режимін **Жабу** үшін ✕ пернесін басыңыз.

Мобильді байланыс құрылғыларын басқару

Шолу

Мобильді құрылғыларды басқару мүмкіндігі арқылы құрылғыларды байланыстыруға, ажыратуға және өзара ауыстырып қосуға болады.

Мобильді байланыс құрылғыларын басқаруды көрсету

▶ **PHONE** > > Выбрать мобильный телефон пернесін түртіңіз.

Немесе:

▶ **MENU** > > Мобильные устройства пернесін түртіңіз.

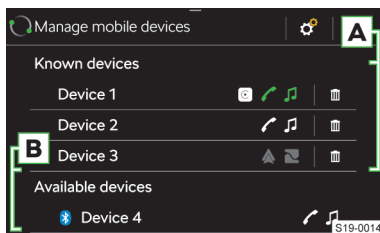

S19-0014

A Байланыста тұрған / Бұған дейін байланыстырылған құрылғылар

B Қолжетімді құрылғылар

- ✔ Құрылғы Bluetooth® «дауысты байланыс профилі» арқылы байланыс орнатуға мүмкіндік береді
- ✔ Bluetooth® «дауысты байланыс профилі» арқылы байланыстырылған құрылғы
- 🎵 Құрылғы Bluetooth® аудио профилімен байланыс орнатуға мүмкіндік береді
- 🎵 Bluetooth® аудио профилімен байланыстырылған құрылғы
- ▲ Құрылғы Android Auto арқылы SmartLink байланысын орнатуға мүмкіндік береді
- 📱 Құрылғы Apple CarPlay арқылы SmartLink байланысын орнатуға мүмкіндік береді
- 📺 Құрылғы MirrorLink арқылы SmartLink байланысын орнатуға мүмкіндік береді
- ☒ Құрылғыны **бұған дейін байланыстырылған құрылғылар** тізімінен өшіру

Мобильді құрылғылар мен қолданбаларды пайдалану шектеулері

Функциялардың қолжетімдігі

Кейбір функциялардың қолжетімдігі мобильді құрылғының түріне, сонымен қатар орнатылған қолданбаларға байланысты.

Мобильді байланыс құрылғыларының үйлесімділігі

Škoda Интернет сайттарынан Infotainment жүйесінің тексеріліп жатқан қажетті мобильді байланыс құрылғыларымен үйлесу мүмкіндігін

тексеруге болады. Бұл тексеруді төмендегі сілтеме арқылы өту немесе QR-кодты сканерлеу жолымен жүргізуге болады:

<https://go.skoda.eu/compatibility>



Келтірілген мәліметтер кездейсоқ таңдалған және ақпарат беру үшін ғана қолданылған.

Škoda Auto компаниясы толық жұмыс жасау қабілетіне және үйлесімділікке мыс. Infotainment, сондай-ақ мобильді құрылғылардың бағдарламалық құралын жаңартқан үшін кепілдік бере алмайды.

Мобильді байланыс құрылғыларының Bluetooth® үйлесімділігі

Мобильді байланыс құрылғыларының алуан түрлі болуына байланысты олардың бәрінің Infotainment жүйесімен Bluetooth® байланысын қолдайтынына кепілдік беру мүмкін емес. Bluetooth® байланысының үйлесімдігі Bluetooth® нұсқасына, сондай-ақ мобильді байланыс құрылғысы өндірушісінің қандай Bluetooth® хаттамаларын қолданатынына байланысты.

Мобильді байланыс құрылғыларындағы қолданбалар

Мобильді байланыс құрылғыларына Infotainment жүйесінің экранына қосымша ақпаратты шығаруға немесе Infotainment жүйесін басқаруға мүмкіндік беретін қолданбаларды орнатуға болады.

Қолданбалардың алуан түрлі болуына және үздіксіз жетілдірілуіне байланысты қолжетімді қолданбалар мобильді байланыс құрылғыларының бәрінде бірдей жұмыс істемеуі мүмкін. Škoda Auto компаниясы олардың тиісті түрде жұмыс істеуі үшін жауапкершілік көтермейді.

Қолжетімді қолданбалардың ауқымы мен олардың функциялары Infotainment жүйесінің түріне, сондай-ақ автокөлік пен жеткізілетін нарыққа байланысты.

Škoda қолданбалары туралы ақпарат

Škoda қолданбалары туралы толық ақпаратты төмендегі QR-кодты сканерлеу немесе төмендегі сілтеме бойынша өту арқылы Интернет сайттарынан алуға болады:

<https://go.skoda.eu/mobile-apps>



Байланыс орнату

Мобильді байланыс құрылғысын Infotainment жүйесімен байланыстыру

1. Мобильді байланыс құрылғысынан қолжетімді Bluetooth® құрылғыларын табыңыз.
2. Infotainment жүйесінің Bluetooth® құрылғысын таңдаңыз.
Құрылғының атауын **MENU** > > Bluetooth > *Имя*: мәзір тармағынан табуға болады.
3. PIN-кодты растаңыз, қажет болса, енгізіңіз және растаңыз.

Infotainment жүйесін жұптастырылмаған мобильді байланыс құрылғысымен байланыстыру

1. Мобильді байланыс құрылғысының Bluetooth® көрінгіштік режимінің қосылуын тексеріңіз.
2. **PHONE** > > *Выбрать мобильный телефон* > пернесін түртіңіз.
3. **Қолжетімді құрылғылар** тізімінен қажетті құрылғыны таңдаңыз.
4. Қажетті Bluetooth® профилін таңдаңыз.
5. PIN-кодты растаңыз, қажет болса, енгізіңіз және растаңыз.
6. Егер Infotainment жүйесімен екі құрылғы байланыстырылған болса, ауыстырылатын құрылғыны таңдаңыз.

Infotainment жүйесін бұған дейін байланыстырылған мобильді құрылғымен байланыстыру

Бұған дейін жұптастырылған мобильді байланыс құрылғысымен байланыстыру оталдыру жүйесін қосқаннан кейін автоматты түрде жүзеге асады, кей жағдайда құрылғы төмендегідей жолмен байланыстырылуы мүмкін:

1. **PHONE** > > *Выбрать мобильный телефон* пернесін түртіңіз.
2. **Бұған дейін байланыстырылған құрылғылар** тізімінен қажетті құрылғыны таңдаңыз.
Таңдалған құрылғы соңғы рет қолданылған Bluetooth® профилі арқылы жалғанады.
3. Егер Infotainment жүйесімен екі құрылғы байланыстырылған болса, ауыстырылатын құрылғыны таңдаңыз.

SmartLink байланысы

Infotainment жүйесі төмендегідей байланыс түрлерімен үйлесімді мобильді құрылғылармен SmartLink байланысын орнатуға мүмкіндік береді:

- Android Auto
- Apple CarPlay
- MirrorLink

Егер мобильді байланыс құрылғысы қолдайтын болса, оны Infotainment жүйесімен USB кабелі немесе Wi-Fi арқылы байланыстыруға болады.

1. Мобильді байланыс құрылғысын Infotainment жүйесімен USB кабелі арқылы байланыстырыңыз немесе Wi-Fi байланысын табыңыз да, орнатыңыз.
2. Қолданылатын байланыстың пиктограммасын түртіңіз.

Телефон

Шолу

Мәзірді көрсету

> PHONE пернесін түртіңіз.

Немесе:

> MENU >  пернесін түртіңіз.

Телефон мәзірі көрсетілмей тұрса, телефонның жалғаулы тұрғанын тексеріңіз.

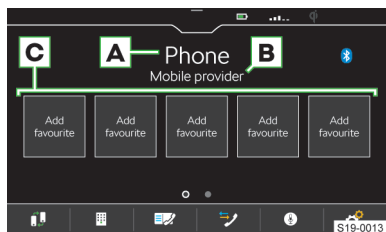

A Жалғанған телефонның атауы

▶ **Басу:** бұрын қосылған телефондар тізімін қарау

B Ұялы байланыс операторының атауы

C Таңдаулы контактілерді жадқа сақтау түймелері

 Негізгі телефонды қосымша телефонға ауыстыру

 Телефон нөмірін енгізу

 Контактілер тізімі

 Қоңыраулар тізімдері

 Жалғанған телефон арқылы дауыспен басқару жүйесін қосу

 Баптаулар

Телефонды Infotainment жүйесіне жалғау шарттары

- ✓ Infotainment жүйесінің және телефонның Bluetooth® функциясы қосылған болуы тиіс.

Infotainment жүйесінің Bluetooth® функциясы MENU >  > Bluetooth > Bluetooth мәзір тармағында қосылады.

- ✓ Infotainment жүйесіндегі көріну режимі қосылған болуы тиіс.

Infotainment жүйесінің көріну режимі MENU >  > Bluetooth > Видимость мәзір тармағында іске қосылады.

- ✓ Телефон Infotainment жүйесінің Bluetooth® модулі сигналының әрекет ету аймағында орналасқан.
- ✓ Телефон Infotainment жүйесімен үйлесімді болуы тиіс.

Телефонды басқару

Телефон нөмірін енгізу

1. **Телефон** мәзірінде  пернесін түртіңіз.
2. Телефон нөмірін көрсетілген сандық пернетақтаның көмегімен енгізіңіз.

 Көрсетілген сандық пернетақтаны қандай да бір контактіні іздеу үшін де қолдануға болады. Мысалы, 32 цифрлары енгізілген кезде сандық пернетақтаның жанында DA, FA, EB және т.с.с. әріптер комбинациялары бар контактілер көрсетіледі.

Телефон контактілерінің тізімі

Телефон контактілерінің тізімі жалғанған негізгі телефоннан импортталған.

> Контактілер тізімін **қарау** үшін **Телефон** мәзірінде  басыңыз.

> Тізімнің ішінен **іздеу** үшін *Искать* түймесін басыңыз.

> Ізделетін деректерді енгізіңіз.

> Контактімен **байланыс орнату** үшін қажетті контакті көрсетілген экран түймесін басыңыз.

Егер контактіде бірнеше телефон нөмірі бар болса, ашылған тізімнен қажетті нөмірді таңдаңыз.





> Контакт туралы **толық мәліметтерді** қарау үшін > түймесін басыңыз.





Дауыстық пошта нөмірімен байланыс орнату

> **Телефон** мәзірінде  >  пернесін басыңыз.

Телефонмен сөйлесу

Телефонмен сөйлесу контекстіне байланысты төмендегі функцияларды таңдауға болады:

-  Байланыс орнатуды аяқтау / Кіріс қоңырауынан бас тарту / Қоңырауды аяқтау
-  Кіріс қоңырауын қабылдау / Тоқтатылып қойған қоңырауға қайтып оралу
-  Қоңырау үнін өшіру
-  Қоңырау үнін қосу
-  Қоңырауды ұстап тұру

-  Микрофонды өшіру
-  Микрофонды қосу
-  Қоңырау шалушы туралы деректерді көрсету
-  Бірінші телефонмен сөйлесу кезінде екінші телефоннан кіріс қоңырауын қабылдау
Бірінші телефонмен сөйлесу қоңырауды қабылдау арқылы аяқталады.

▶ **Сөйлесу дыбысын динамиктерден телефонға ауыстырып қосу үшін Телефон мәзірінде**  > *Громкая связь* пернесін түртіңіз.



▶ **Сөйлесу дыбысын телефоннан динамиктерге ауыстырып қосу үшін**  пернесін түртіңіз.

Конференция байланысы







Конференция байланысы кемінде үш және ең көбі алты қатысушымен бір мезгілде телефон арқылы сөйлесу болып табылады.

▶ Ағымдағы қоңырау/конференция барысында келесі қоңырау шалуды орындаңыз.



Немесе:

- ▶ Жаңа кіріс қоңырауын қабылдау үшін  пернесін түртіңіз.
- ▶ Конференция байланысын **бастау** үшін  пернесін түртіңіз.

Конференция байланысын жүргізу кезінде контекстке байланысты төмендегі функцияларды таңдауға болады:

-  Конференцияны тоқтатып қою, уақытша одан шығу
Конференция фондық режимде жалғастырылады
-  Тоқтатылып қойылған конференцияға қайта оралу
-  Микрофонды өшіру
-  Микрофонды қосу
-  Конференцияны аяқтау
-  Конференция байланысының толық мәліметтерін көрсету

Конференция байланысының толық мәліметтерінде қосылып тұрған телефон түріне байланысты төмендегі функцияларды таңдауға болады:

-  Конференция байланысының қатысушысымен сөйлесуді аяқтау
-  Конференция байланысынан тыс өзге қатысушымен сөйлесу

Infotainment жүйесінің телефон функцияларының баптаулары

Телефон мен Infotainment жүйесінің арасындағы байланыс түрлері

Телефонды Infotainment жүйесімен байланыстыру жүйемен қазір байланыстырылған телефондардың санына байланысты келесі жолмен жүзеге асырылады:

▶ Негізгі телефон – егер ешқандай телефон байланыстырылмаған болса.

▶ Қосымша телефон – егер қандай да бір телефон байланыстырылған болса.

▶ Ауыстырылатын телефонды таңдау – егер 2 телефон байланыстырылған болса.

▶ Негізгі телефон мен қосымша телефонды ауыстырып қосу үшін **телефон** мәзірінде  пернесін түртіңіз.



Телефонды Infotainment жүйесімен байланыстыру

1. Телефоннан қолжетімді Bluetooth® құрылғыларын іздеңіз.
2. Infotainment жүйесінің Bluetooth® құрылғысын таңдаңыз.

Құрылғының атауын **MENU** >  > *Bluetooth* > *Имя*: мәзір тармағынан табуға болады.

3. PIN-кодты растаңыз, қажет болса, енгізіңіз және растаңыз.

Infotainment жүйесін жұптастырылмаған телефонмен байланыстыру

1. Мобильді байланыс құрылғысының Bluetooth® көрінгіштік режимінің қосылуын тексеріңіз.
2. **PHONE** >  > *Выбрать мобильный телефон* >  пернесін түртіңіз.
3. **Қолжетімді құрылғылар** тізімінен қажетті құрылғыны таңдаңыз.
4. Қажетті Bluetooth® профилін таңдаңыз.
5. PIN-кодты растаңыз, қажет болса, енгізіңіз және растаңыз.
6. Егер Infotainment жүйесімен екі құрылғы байланыстырылған болса, ауыстырылатын құрылғыны таңдаңыз.

Infotainment жүйесін бұған дейін жұптастырылған телефонмен байланыстыру

Бұған дейін жұптастырылған мобильді байланыс құрылғысымен байланыстыру оталдыру жүйесін қосқаннан кейін автоматты түрде жүзеге асады, кей жағдайда құрылғы төмендегідей жолмен байланыстырылуы мүмкін:

1. **PHONE** >  > *Выбрать мобильный телефон* пернесін түртіңіз.
2. **Бұған дейін байланыстырылған құрылғылар** тізімінен қажетті құрылғыны таңдаңыз.

Телефон қосымша телефон ретінде байланыстырылады.

Немесе:

- › Егер Infotainment жүйесімен екі телефон байланыстырылған болса, ауыстырылатын телефонды таңдаңыз.

Таңдаулы контактілерге арналған станция пернелерін басқару

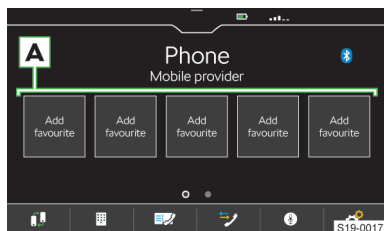

- › **Сақтау** үшін қажетті станция пернесін **A** ұстап тұрыңыз.
- › Көрсетілген тізімнен бір контактіні таңдаңыз.
- › Егер контактінің бірнеше телефон нөмірі жазылған болса, қажетті телефон нөмірін таңдаңыз.
- › **Өшіруге арналған мәзірді көрсету** үшін **телефон** мәзірінде **☰** > *Профиль пользователя* > *Управление избранным* пернесін түртіңіз.
- › **Қандай да бір** станция пернесін өшіру үшін тізімдегі қажетті жазбаны түртіңіз де, өшіру әрекетін растаңыз.

Немесе:

- › **Барлық** станция пернелерін өшіру үшін *Все* пернесін түртіңіз де, өшіру әрекетін растаңыз.

Телефон контактілерін импорттау

Негізгі телефонды Infotainment жүйесімен алғаш рет байланыстырғаннан кейін телефон контактілерін Infotainment жадына импорттау басталады.

Infotainment жүйесіне суреттерімен бірге 2000-ға дейін телефон контактілерін импорттауға болады. Әрбір контактіге ең көбі бес телефон нөмірін жазуға болады.

Телефон түріне байланысты импорттау процесін растау қажет болуы мүмкін.

Телефон контактілерін жаңарту

Ұялы телефонды Infotainment жүйесіне қайталап қосқанда, тізім **автоматты түрде** жаңартылады.

- › Тізімді **қолмен** жаңарту үшін **Телефон** мәзірінде **☰** > *Профиль пользователя* > *Импорт контактов* тармағын басыңыз.

Телефон кітабындағы контактілерді сұрыптау

- › **Телефон** мәзірінде **☰** > *Профиль пользователя* > *Сортировка* по: тармақтарын басып, сұрыптау тәсілін таңдаңыз.

Қоңырау әуені

Кейбір телефондарда қоңырау әуенін қолдану мүмкін емес, оның орнына Infotainment жүйесінің қоңырау әуені қолданылады.

1. Infotainment жүйесінің қоңырау әуенін баптау үшін **телефон** мәзірінде **☰** > *Профиль пользователя* > *Выбор мелодии звонка* пернесін түртіңіз.
2. Қоңырау үнін таңдаңыз.

Дауыстық пошта жәшігінің нөмірі

1. Дауыстық пошта жәшігінің нөмірін баптау үшін **телефон** мәзірінде **☰** > *Профиль пользователя* > *Номер голос. почты* пернесін түртіңіз.
2. Дауыстық пошта жәшігінің нөмірін енгізіңіз.

Infotainment Bolero жүйесі

Төмендегі мәтіндерді пайдалану нұсқаулығының электрондық нұсқасында ғана таба аласыз.

- ▶ Infotainment жүйесінің пернетақтасы
- ▶ Радио
- ▶ Тасушылар
- ▶ Wi-Fi
- ▶ SmartLink

Infotainment жүйесіне шолу

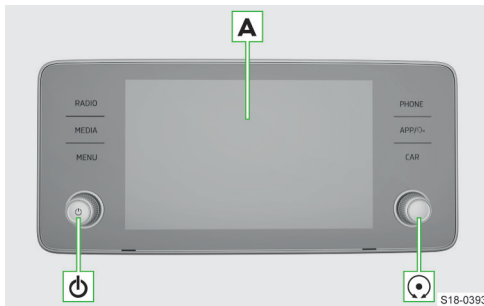

A Сенсорлы экран

- ⏻ Сол жақ бұрылатын реттегіш
 - ▶ **Басу:** Infotainment жүйесін қосу/өшіру
 - ▶ **Бұрау:** дыбыс деңгейін реттеу
- ⌚ Оң жақ бұрылатын реттегіш
 - ▶ **Басу** мәзір тармағын растау
 - ▶ **Бұрау:** мәзір тармағын таңдау/мәнді орнату
- RADIO** Радио мәзірі
- MEDIA** Тасушылар мәзірі
- MENU** Infotainment жүйесінің мәзіріне шолу
- PHONE** Телефон мәзірі
- APP** SmartLink мәзірі
 - ▶ **Түрту:** мәзір индикациясы
 - ▶ **Басып түру:** SmartLink қолданбасының дауыспен басқару функциясын қосу/өшіру
- CAR** Автокөлік реттеулері туралы ақпарат

ⓘ ХАБАРЛАМА

Экранның зақымдалу қаупі!

- ▶ Infotainment жүйесінің экранындағы функциялар **саусақтарды сәл тигізу арқылы** басқарылады.

Жүйе

Төмендегі мәтіндерді пайдалану нұсқаулығының электрондық нұсқасында ғана таба аласыз.

- ▶ Жүйенің БҚ жаңарту

Кибернетикалық қауіпсіздік

Жүйені жаңарту және қолдау

Škoda Auto Сіздің автокөлігіңізге орнатылған жүйелерді жаңартып отырады және киберқауіпсіздік саласындағы заңнамалық талаптарға сәйкес белгілі уақыт мерзіміне оларға толық қолдау көрсетеді.

Шектеу

Қауіпсіздік мақсатында қозғалыс кезінде Infotainment жүйесінің кейбір функцияларын басқару мүмкін емес немесе шектеулі.

Infotainment жүйесі бұл жайлы экранға хабарлама шығару арқылы ескертеді.

Оталдыру жүйесі өшірулі тұрғанда Infotainment жүйесінің кейбір функциялары, мысалы, борттық компьютер қолжетімсіз.

Негізгі баптаулар

Негізгі функцияларды баптау

Infotainment жүйесінің төмендегі функцияларын баптау **MENU** > ⚙ мәзірінде жүргізіледі:

- ▶ Уақыт және күн
- ▶ Тіл
- ▶ Өлшем бірліктері
- ▶ Зауыттық баптаулар

Дыбыс баптаулары

Infotainment жүйесінің дыбысы **MENU** > 🔊 мәзірінде бапталады.

Келесі мәзір тармақтарын баптауға болады:

- ▶ Эквалайзерді баптау
- ▶ Динамикалық дыбыс деңгейі диапазонын баптау
- ▶ Infotainment жүйесінің жеке функциялары үшін дыбыс деңгейін баптау

Дыбыс деңгейін, мысалы, келесі мәзір тармақтары үшін баптауға болады:

- ▶ Дауыспен басқару пәрмендерінің дыбыс деңгейі
- ▶ Infotainment жүйесін қосқан кездегі ең жоғарғы дыбыс деңгейін баптау
- ▶ Жылдамдыққа байланысты дыбыс деңгейін реттеу
- ▶ Тұраққа қою көмекші жүйесін қосқан кезде Infotainment жүйесінде дыбыстың сөндірілуін реттеу

Жинақтамаға байланысты келесідей қосымша дыбыс баптаулары қолжетімді:

- ▶ Кеңістіктік дыбыс шығаруды баптау.
- ▶ Жанрға сәйкес аудиофильді баптау

- ▶ Сабвуфердің дыбыс деңгейін баптау

Конфигурациялау мастері

Конфигурациялау шебері Infotainment жүйесінің кейбір функцияларын баптауға көмектеседі.

Оталдыру жүйесі қосылып тұрса және Infotainment жүйесі қосылғаннан кейін кемінде екі мәзір тармағы бапталмаған болса конфигурациялау шебері автоматты түрде көрсетіледі.

- › Бұл автоматты индикацияны сөндіру үшін конфигурациялау шебері көрсетілген кезде *Больше не показывать* пәрменіне басыңыз.
- › Бұл индикацияны қолмен қосу үшін MENU >  > Мастер конфигурирования пәрменіне басыңыз.

MENU мәзірінің баптаулары

MENU мәзіріндегі экран түймелерінің орналасуын төмендегідей жолмен бейімдеуге болады:

1. Қажетті экран түймесін босағанша ұстап тұрыңыз.
2. Экран түймесін басқа орынға жылжытыңыз.

Жалғанған USB құрылғысын қауіпсіз ажырату

① ХАБАРЛАМА

Жалғанған USB құрылғысындағы деректердің зақымдалу қаупі бар!

USB құрылғысын қауіпсіз ажырату үшін келесі әрекеттерді орындаңыз:

1. MENU >  > Безоп. извлечение пернесін түртіңіз.
2. Қажетті құрылғыны таңдаңыз.
3. USB құрылғысын ажыратыңыз.

❗ Құрылғыны қауіпсіз түрде ажырату мүмкін болмаса, Infotainment жүйесін өшіріп, құрылғыны ажыратыңыз.

Ықтимал проблема және оны жою

Infotainment жүйесі әрекетсіз

Infotainment жүйесі істемей қалса, оны келесі жолмен қайта жүктеңіз:

1.  пернесін 10 сек-тан ұзақ ұстап тұрыңыз.
2. Қайта жүктелудің аяқталуын күтіңіз.

Экран

Шолу

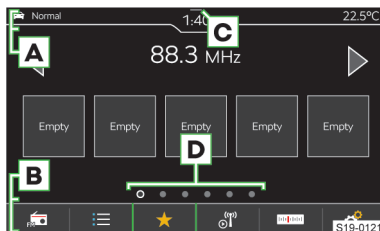

- A** Күй жолағы
- B** Көрсетіліп тұрған мәзірдің экран түймелері бар панель
- C** Басқару орталығының индикациясы
- D** Осы мәзірдің басқа беттері

Басқару элементтері

① ХАБАРЛАМА

Экранның зақымдалу қаупі!

- ▶ Infotainment жүйесінің экранындағы функциялар **саусақтарды сәл тигізу арқылы** басқарылады.

Сенсорлы басқару ұялы телефонның сенсорлы басқаруына ұқсайды.

Infotainment жүйесі мынадай басқару әдістерімен ерекшеленеді.

Екі саусақпен жоғары не төмен жылжыту

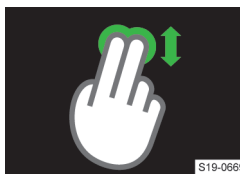

- ▶ Телефон контактілерінің тізімін жылдам қарап-шығу.

Баптаулар

Экранның келесі негізгі функциялары MENU >  > Экран мәзірінде реттеледі.

- ▶ Экран жарықтығының деңгейі
- ▶ Экранды өшіру
- ▶ Уақыт индикациясы
- ▶ Растау сигналдары

Басқару орталығы

Шолу

Басқару орталығының индикациясы



S19-0675

› Экранның жоғарғы жағындағы панельді басып тұрып, оны төменге қарай ысырыңыз.

Басқару орталығын жабу

› ▲ басыңыз.

Немесе:

› 5 сек. күте тұрыңыз.

Басқару орталығы

Infotainment жүйесінің басқару орталығы келесі функцияларды тез қол жеткізу үшін қолдануға болады.

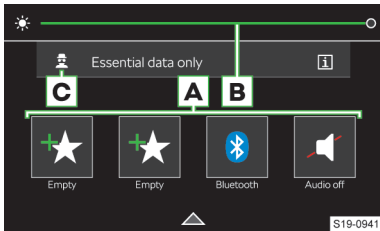

S19-0941

- A** Таңдаулы функциялар
- B** Аспаптар мен ауыстырып қосқыштардың көмескі жарығын баптау
- C** Жеке деректерді қорғау деңгейін реттеу

Баптаулар

- › Редакциялау режимін **индикациялау** үшін ★ таңбасы бар бос экран түймесін басыңыз немесе бос емес экран түймесін басып тұрыңыз.
- › **Өзіңіз қалаған функцияны қосу** үшін қажетті функцияның экран түймесін басыңыз.
- › Өзіңіз қалаған функцияны **Өшіру** үшін ☒ пернесін басыңыз.
- › Редакциялау режимін **Жабу** үшін × пернесін басыңыз.

Мобильді құрылғыларды басқару

Шолу

Мобильді құрылғыларды басқару мүмкіндігі арқылы құрылғыларды байланыстыруға, ажыратуға және өзара ауыстырып қосуға болады.

Мобильді байланыс құрылғыларын басқаруды көрсету

› **PHONE** > ☎ > Выбрать мобильный телефон пернесін түртіңіз.

Немесе:

› **MENU** > ☰ > ☎ > Мобильные устройства пернесін түртіңіз.

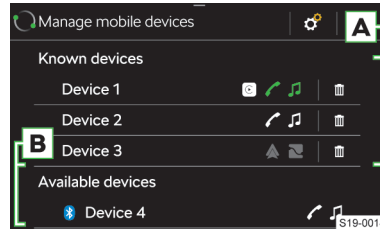

S19-0014

- A** Байланыста тұрған / Бұған дейін байланыстырылған құрылғылар
- B** Қолжетімді құрылғылар
 - ✓ Құрылғы Bluetooth® «дауысты байланыс профилі» арқылы байланыс орнатуға мүмкіндік береді
 - ✓ Bluetooth® «дауысты байланыс профилі» арқылы байланыстырылған құрылғы
 - ♪ Құрылғы Bluetooth® аудио профилімен байланыс орнатуға мүмкіндік береді
 - ♪ Bluetooth® аудио профилімен байланыстырылған құрылғы
 - ▲ Құрылғы Android Auto арқылы SmartLink байланысын орнатуға мүмкіндік береді
 - Құрылғы Apple CarPlay арқылы SmartLink байланысын орнатуға мүмкіндік береді
 - Құрылғы MirrorLink арқылы SmartLink байланысын орнатуға мүмкіндік береді
 - Құрылғыны **бұған дейін байланыстырылған құрылғылар** тізімінен өшіру

Мобильді құрылғылар мен қолданбаларды пайдалану шектеулері

Функциялардың қолжетімдігі

Кейбір функциялардың қолжетімдігі мобильді құрылғының түріне, сонымен қатар орнатылған қолданбаларға байланысты.

Мобильді байланыс құрылғыларының үйлесімділігі

Škoda Интернет сайттарынан Infotainment жүйесінің тексеріліп жатқан қажетті мобильді байланыс құрылғыларымен үйлесу мүмкіндігін тексеруге болады. Бұл тексеруді төмендегі сілтеме арқылы өту немесе QR-кодты сканерлеу жолымен жүргізуге болады:

<https://go.skoda.eu/compatibility>



Келтірілген мәліметтер кездейсоқ таңдалған және ақпарат беру үшін ғана қолданылған.

Škoda Auto компаниясы толық жұмыс жасау қабілетіне және үйлесімділікке мыс. Infotainment, сондай-ақ мобильді құрылғылардың бағдарламалық құралын жаңартқан үшін кепілдік бере алмайды.

Мобильді байланыс құрылғыларының Bluetooth® үйлесімділігі

Мобильді байланыс құрылғыларының алуан түрлі болуына байланысты олардың бәрінің Infotainment жүйесімен Bluetooth® байланысын қолдайтынына кепілдік беру мүмкін емес. Bluetooth® байланысының үйлесімдірі Bluetooth® нұсқасына, сондай-ақ мобильді байланыс құрылғысы өндірушісінің қандай Bluetooth® хаттамаларын қолданатынына байланысты.

Мобильді байланыс құрылғыларындағы қолданбалар

Мобильді байланыс құрылғыларына Infotainment жүйесінің экранына қосымша ақпаратты шығаруға немесе Infotainment жүйесін басқаруға мүмкіндік беретін қолданбаларды орнатуға болады.

Қолданбалардың алуан түрлі болуына және үздіксіз жетілдірілуіне байланысты қолжетімді қолданбалар мобильді байланыс құрылғыларының бәрінде бірдей жұмыс істемеуі мүмкін. Škoda Auto компаниясы олардың тиісті түрде жұмыс істеуі үшін жауапкершілік көтермейді.

Қолжетімді қолданбалардың ауқымы мен олардың функциялары Infotainment жүйесінің түріне, сондай-ақ автокөлік пен жеткізілетін нарыққа байланысты.

Škoda қолданбалары туралы ақпарат

Škoda қолданбалары туралы толық ақпаратты төмендегі QR-кодты сканерлеу немесе төмендегі сілтеме бойынша өту арқылы Интернет сайттарынан алуға болады:

<https://go.skoda.eu/mobile-apps>



Байланыс орнату

Мобильді байланыс құрылғысын Infotainment жүйесімен байланыстыру

1. Мобильді байланыс құрылғысынан қолжетімді Bluetooth® құрылғыларын табыңыз.
2. Infotainment жүйесінің Bluetooth® құрылғысын таңдаңыз.
Құрылғының атауын **MENU** > > Bluetooth > *Имя*: мәзір тармағынан табуға болады.
3. PIN-кодты растаңыз, қажет болса, енгізіңіз және растаңыз.

Infotainment жүйесін жұптастырылмаған мобильді байланыс құрылғысымен байланыстыру

1. Мобильді байланыс құрылғысының Bluetooth® көрінгіштік режимінің қосылуын тексеріңіз.
2. **PHONE** > > *Выбрать мобильный телефон* > пернесін түртңіз.
3. **Қолжетімді құрылғылар** тізімінен қажетті құрылғыны таңдаңыз.
4. Қажетті Bluetooth® профилін таңдаңыз.
5. PIN-кодты растаңыз, қажет болса, енгізіңіз және растаңыз.
6. Егер Infotainment жүйесімен екі құрылғы байланыстырылған болса, ауыстырылатын құрылғыны таңдаңыз.

Infotainment жүйесін бұған дейін байланыстырылған мобильді құрылғымен байланыстыру

Бұған дейін жұптастырылған мобильді байланыс құрылғысымен байланыстыру оталдыру жүйесін қосқаннан кейін автоматты түрде жүзеге асады, кей жағдайда құрылғы төмендегідей жолмен байланыстырылуы мүмкін:

1. **PHONE** > > *Выбрать мобильный телефон* пернесін түртңіз.
2. **Бұған дейін байланыстырылған құрылғылар** тізімінен қажетті құрылғыны таңдаңыз.
Таңдалған құрылғы соңғы рет қолданылған Bluetooth® профилі арқылы жалғанады.
3. Егер Infotainment жүйесімен екі құрылғы байланыстырылған болса, ауыстырылатын құрылғыны таңдаңыз.

SmartLink байланысы

Infotainment жүйесі төмендегідей байланыс түрлерімен үйлесімді мобильді құрылғылармен SmartLink байланысын орнатуға мүмкіндік береді:

- Android Auto
- Apple CarPlay
- MirrorLink

Егер мобильді байланыс құрылғысы қолдайтын болса, оны Infotainment жүйесімен USB кабелі немесе Wi-Fi арқылы байланыстыруға болады.

1. Мобильді байланыс құрылғысын Infotainment жүйесімен USB кабелі арқылы байланыстырыңыз немесе Wi-Fi байланысын табыңыз да, орнатыңыз.
2. Қолданылатын байланыстың пиктограммасын түртіңіз.

Телефон

Шолу

Мәзірді көрсету

> PHONE пернесін түртіңіз.

Немесе:

> MENU > / пернесін түртіңіз.

Телефон мәзірі көрсетілмей тұрса, телефонның жалғаулы тұрғанын тексеріңіз.

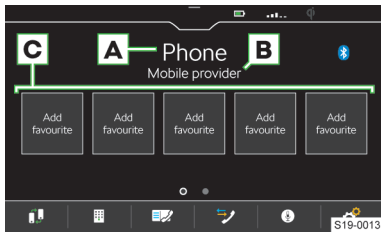

A Жалғанған телефонның атауы

► **Басу:** бұрын қосылған телефондар тізімін қарау

B Ұялы байланыс операторының атауы

C Таңдаулы контактілерді жадқа сақтау түймелері

📶 Негізгі телефонды қосымша телефонға ауыстыру

☎ Телефон нөмірін енгізу

📇 Контактілер тізімі

☞ Қоңыраулар тізімдері

Ⓜ Жалғанған телефон арқылы дауыспен басқару жүйесін қосу

📶 Баптаулар

Телефонды Infotainment жүйесіне жалғау шарттары

✓ Infotainment жүйесінің және телефонның Bluetooth® функциясы қосылған болуы тиіс.

Infotainment жүйесінің Bluetooth® функциясы MENU > 📶 > Bluetooth > Bluetooth мәзір тармағында қосылады.

✓ Infotainment жүйесіндегі көріну режимі қосылған болуы тиіс.

Infotainment жүйесінің көріну режимі MENU > 📶 > Bluetooth > Видимость мәзір тармағында іске қосылады.

✓ Телефон Infotainment жүйесінің Bluetooth® модулі сигналының әрекет ету аймағында орналасқан.

✓ Телефон Infotainment жүйесімен үйлесімді болуы тиіс.

Телефонды басқару

Телефон нөмірін енгізу

1. **Телефон** мәзірінде ☎ пернесін түртіңіз.
2. Телефон нөмірін көрсетілген сандық пернетақтаның көмегімен енгізіңіз.

☐ Көрсетілген сандық пернетақтаны қандай да бір контактіні іздеу үшін де қолдануға болады. Мысалы, 32 цифрлары енгізілген кезде сандық пернетақтаның жанында DA, FA, EB және т.с.с. әріптер комбинациялары бар контактілер көрсетіледі.

Телефон контактілерінің тізімі

Телефон контактілерінің тізімі жалғанған негізгі телефоннан импортталған.

> Контактілер тізімін **қарау** үшін **Телефон** мәзірінде 📇 басыңыз.

> Тізімнің ішінен **іздеу** үшін *Искать* түймесін басыңыз.

> Ізделетін деректерді енгізіңіз.

> Контактімен **байланыс орнату** үшін қажетті контакті көрсетілген экран түймесін басыңыз.

Егер контактіде бірнеше телефон нөмірі бар болса, ашылған тізімнен қажетті нөмірді таңдаңыз.

> Контакт туралы **толық мәліметтерді** қарау үшін > түймесін басыңыз.

Дауыстық пошта нөмірімен байланыс орнату

> **Телефон** мәзірінде ☎ > 📧 пернесін басыңыз.

Телефонмен сөйлесу

Телефонмен сөйлесу контекстіне байланысты төмендегі функцияларды таңдауға болады:





➔ Байланыс орнатуды аяқтау / Кіріс қоңырауынан бас тарту / Қоңырауды аяқтау

✓ Кіріс қоңырауын қабылдау / Тоқтатылып қойған қоңырауға қайтып оралу

✗ Қоңырау үнін өшіру

⏪ Қоңырау үнін қосу

🔇 Қоңырауды ұстап тұру

-  Микрофонды өшіру
-  Микрофонды қосу
-  Қоңырау шалушы туралы деректерді көрсету
-  Бірінші телефонмен сөйлесу кезінде екінші телефоннан кіріс қоңырауын қабылдау
-  Бірінші телефонмен сөйлесу қоңырауды қабылдау арқылы аяқталады.

► **Сөйлесу дыбысын динамиктерден телефонға ауыстырып қосу үшін Телефон мәзірінде**  > *Громкая связь* пернесін түртіңіз.



► **Сөйлесу дыбысын телефоннан динамиктерге ауыстырып қосу үшін**  пернесін түртіңіз.

Конференция байланысы







Конференция байланысы кемінде үш және ең көбі алты қатысушымен бір мезгілде телефон арқылы сөйлесу болып табылады.

► Ағымдағы қоңырау/конференция барысында келесі қоңырау шалуды орындаңыз.



Немесе:

- Жаңа кіріс қоңырауын қабылдау үшін  пернесін түртіңіз.
- Конференция байланысын **бастау** үшін  пернесін түртіңіз.

Конференция байланысын жүргізу кезінде контекстке байланысты төмендегі функцияларды таңдауға болады:

-  Конференцияны тоқтатып қою, уақытша одан шығу
Конференция фондық режимде жалғастырылады
-  Тоқтатылып қойылған конференцияға қайта оралу
-  Микрофонды өшіру
-  Микрофонды қосу
-  Конференцияны аяқтау
-  Конференция байланысының толық мәліметтерін көрсету

Конференция байланысының толық мәліметтерінде қосылып тұрған телефон түріне байланысты төмендегі функцияларды таңдауға болады:

-  Конференция байланысының қатысушысымен сөйлесуді аяқтау
-  Конференция байланысынан тыс өзге қатысушымен сөйлесу

Infotainment жүйесінің телефон функцияларының баптаулары

Телефон мен Infotainment жүйесінің арасындағы байланыс түрлері



Телефонды Infotainment жүйесімен байланыстыру жүйемен қазір байланыстырылған телефондардың санына байланысты келесі жолмен жүзеге асырылады:

- Негізгі телефон – егер ешқандай телефон байланыстырылмаған болса.
- Қосымша телефон – егер қандай да бір телефон байланыстырылған болса.
- Ауыстырылатын телефонды таңдау – егер 2 телефон байланыстырылған болса.
- Негізгі телефон мен қосымша телефонды ауыстырып қосу үшін **телефон** мәзірінде  пернесін түртіңіз.

Телефонды Infotainment жүйесімен байланыстыру

1. Телефоннан қолжетімді Bluetooth® құрылғыларын іздеңіз.
2. Infotainment жүйесінің Bluetooth® құрылғысын таңдаңыз.
Құрылғының атауын **MENU** >  > *Bluetooth* > *Имя*: мәзір тармағынан табуға болады.
3. PIN-кодты растаңыз, қажет болса, енгізіңіз және растаңыз.

Infotainment жүйесін жұптастырылмаған телефонмен байланыстыру

1. Мобильді байланыс құрылғысының Bluetooth® көрінгіштік режимінің қосылуын тексеріңіз.
2. **PHONE** >  > *Выбрать мобильный телефон* >  пернесін түртіңіз.
3. **Қолжетімді құрылғылар** тізімінен қажетті құрылғыны таңдаңыз.
4. Қажетті Bluetooth® профилін таңдаңыз.
5. PIN-кодты растаңыз, қажет болса, енгізіңіз және растаңыз.
6. Егер Infotainment жүйесімен екі құрылғы байланыстырылған болса, ауыстырылатын құрылғыны таңдаңыз.

Infotainment жүйесін бұған дейін жұптастырылған телефонмен байланыстыру

Бұған дейін жұптастырылған мобильді байланыс құрылғысымен байланыстыру оталдыру жүйесін қосқаннан кейін автоматты түрде жүзеге асады, кей жағдайда құрылғы төмендегідей жолмен байланыстырылуы мүмкін:

1. **PHONE** >  > *Выбрать мобильный телефон* пернесін түртіңіз.
2. **Бұған дейін байланыстырылған құрылғылар** тізімінен қажетті құрылғыны таңдаңыз.

Телефон қосымша телефон ретінде байланыстырылады.

Немесе:

- › Егер Infotainment жүйесімен екі телефон байланыстырылған болса, ауыстырылатын телефонды таңдаңыз.

Таңдаулы контактілерге арналған станция пернелерін басқару

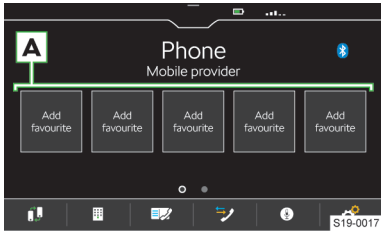

- › **Сақтау** үшін қажетті станция пернесін **A** ұстап тұрыңыз.
- › Көрсетілген тізімнен бір контактіні таңдаңыз.
- › Егер контактінің бірнеше телефон нөмірі жазылған болса, қажетті телефон нөмірін таңдаңыз.
- › **Өшіруге арналған мәзірді көрсету** үшін **телефон** мәзірінде ☎ > Профиль пользователя > Управление избранным пернесін түртіңіз.
- › **Қандай да бір** станция пернесін өшіру үшін тізімдегі қажетті жазбаны түртіңіз де, өшіру әрекетін растаңыз.

Немесе:

- › **Барлық** станция пернелерін өшіру үшін *Все* пернесін түртіңіз де, өшіру әрекетін растаңыз.

Телефон контактілерін импорттау

Негізгі телефонды Infotainment жүйесімен алғаш рет байланыстырғаннан кейін телефон контактілерін Infotainment жадына импорттау басталады.

Infotainment жүйесіне суреттерімен бірге 2000-ға дейін телефон контактілерін импорттауға болады. Әрбір контактіге ең көбі бес телефон нөмірін жазуға болады.

Телефон түріне байланысты импорттау процесін растау қажет болуы мүмкін.

Телефон контактілерін жаңарту

Ұялы телефонды Infotainment жүйесіне қайталап қосқанда, тізім **автоматты түрде** жаңартылады.

- › Тізімді **қолмен** жаңарту үшін **Телефон** мәзірінде ☎ > Профиль пользователя > Импорт контактов тармағын басыңыз.

Телефон кітабындағы контактілерді сұрыптау

- › **Телефон** мәзірінде ☎ > Профиль пользователя > Сортировка по: тармақтарын басып, сұрыптау тәсілін таңдаңыз.

Қоңырау әуені

Кейбір телефондарда қоңырау әуенін қолдану мүмкін емес, оның орнына Infotainment жүйесінің қоңырау әуені қолданылады.

1. Infotainment жүйесінің қоңырау әуенін баптау үшін **телефон** мәзірінде ☎ > Профиль пользователя > Выбор мелодии звонка пернесін түртіңіз.
2. Қоңырау үнін таңдаңыз.

Дауыстық пошта жәшігінің нөмірі

1. Дауыстық пошта жәшігінің нөмірін баптау үшін **телефон** мәзірінде ☎ > Профиль пользователя > Номер голос. почты: пернесін түртіңіз.
2. Дауыстық пошта жәшігінің нөмірін енгізіңіз.

Infotainment Amundsen

Төмендегі мәтіндерді пайдалану нұсқаулығының электрондық нұсқасында ғана таба аласыз.

- ▶ Infotainment жүйесінің пернетақтасы
- ▶ Радио
- ▶ Тасушылар
- ▶ Суреттер
- ▶ Wi-Fi
- ▶ SmartLink

Infotainment жүйесіне шолу

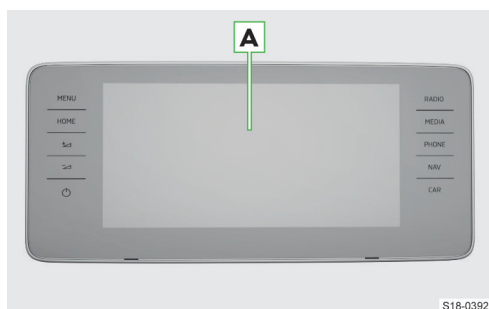

A Сенсорлы экран

MENU Бүкіл мәзір

HOME Қалаулы мәзір

🔊 Дыбыс деңгейін ұлғайту

🔊 Дыбыс деңгейін азайту

📶 Күйге байланысты:

- ▶ **Infotainment жүйесі өшірілген**
 - ▶ **Басу:** Infotainment жүйесін қосу
 - ▶ **Infotainment жүйесі қосулы**
 - ▶ **Басу** дыбысты қосу/өшіру
 - ▶ **Басып тұру:** Infotainment жүйесін өшіру

RADIO Радио мәзірі

MEDIA Тасушылар мәзірі

PHONE Телефон мәзірі

NAV Навигация мәзірі

CAR Автокөлік реттеулері туралы ақпарат

① ХАБАРЛАМА

Экранның зақымдалу қаупі!

- ▶ Infotainment жүйесінің экранындағы функциялар **саусақтарды сәл тигізу арқылы** басқарылады.

Жүйе

Төмендегі мәтіндерді пайдалану нұсқаулығының электрондық нұсқасында ғана таба аласыз.

- ▶ Жүйенің БҚ жаңарту

Кибернетикалық қауіпсіздік

Жүйені жаңарту және қолдау

Škoda Auto Сіздің автокөлігіңізге орнатылған жүйелерді жаңартып отырады және киберқауіпсіздік саласындағы заңнамалық талаптарға сәйкес белгілі уақыт мерзіміне оларға толық қолдау көрсетеді.

Шектеу

Қауіпсіздік мақсатында қозғалыс кезінде Infotainment жүйесінің кейбір функцияларын басқару мүмкін емес немесе шектеулі.

Infotainment жүйесі бұл жайлы экранға хабарлама шығару арқылы ескертеді.

Оталдыру жүйесі өшірулі тұрғанда Infotainment жүйесінің кейбір функциялары, мысалы, борттық компьютер қолжетімсіз.

Негізгі баптаулар

Негізгі функцияларды баптау

Infotainment жүйесінің төмендегі функцияларын баптау **MENU** > 🗨 мәзірінде жүргізіледі:

- ▶ Уақыт және күн
- ▶ Тіл
- ▶ Өлшем бірліктері
- ▶ Зауыттық баптаулар

Дыбыс баптаулары

Infotainment жүйесінің дыбысы **MENU** > 🗨 мәзірінде бапталады.

Келесі мәзір тармақтарын баптауға болады:

- ▶ Эквалайзерді баптау
- ▶ Динамикалық дыбыс деңгейі диапазонын баптау
- ▶ Infotainment жүйесінің жеке функциялары үшін дыбыс деңгейін баптау

Дыбыс деңгейін, мысалы, келесі мәзір тармақтары үшін баптауға болады:

- ▶ Дауыспен басқару пәрмендерінің дыбыс деңгейі
- ▶ Infotainment жүйесін қосқан кездегі ең жоғарғы дыбыс деңгейін баптау
- ▶ Жылдамдыққа байланысты дыбыс деңгейін реттеу
- ▶ Тұраққа қою көмекші жүйесін қосқан кезде Infotainment жүйесінде дыбыстың сөндірілуін реттеу

Жинақтамаға байланысты келесідей қосымша дыбыс баптаулары қолжетімді:

- ▶ Кеңістіктік дыбыс шығаруды баптау.

- ▶ Жанрға сәйкес аудиопрофильді баптау
- ▶ Сабвуфердің дыбыс деңгейін баптау

Конфигурациялау мастери

Конфигурациялау шебері Infotainment жүйесінің кейбір функцияларын баптауға көмектеседі.

Оталдыру жүйесі қосылып тұрса және Infotainment жүйесі қосылғаннан кейін кемінде екі мәзір тармағы бапталмаған болса конфигурациялау шебері автоматты түрде көрсетіледі.

- ▶ **Бұл автоматты индикацияны сөндіру үшін** конфигурациялау шебері көрсетілген кезде *Больше не показывать* пәрменіне басыңыз.
- ▶ **Бұл индикацияны қолмен қосу үшін MENU** > > > *Мастер конфигурирования* пәрменіне басыңыз.

НOME мәзірінің баптаулары

НOME мәзірінің **басқа бетін көрсету үшін:**

- ▶ **НOME жаңадан басыңыз.**

Немесе:

- ▶ Экранды екі саусақпен басып, солға немесе оңға сүйреңіз.

Қалаулы мәзірді қосу үшін төмендегі әрекеттерді орындаңыз:

- ▶ Бос экран түймесін түртіңіз.

Немесе:

1. Бос емес экран түймесін ұстап тұрыңыз да, ары қарай **⏏** түртіңіз.
2. Бос экран түймесін түртіңіз және экран түймесінің қажетті өлшемі бар мәзірді таңдаңыз.
3. Редакциялау режимін аяқтау үшін **×** түртіңіз.

Қалаулы мәзірді алып тастау үшін төмендегі әрекеттерді орындаңыз:

1. Бос емес экран түймесін ұстап тұрыңыз.
2. **⏏** пернесін түртіңіз.
3. Редакциялау режимін аяқтау үшін **×** түртіңіз.

MENU мәзірінің баптаулары

MENU мәзіріндегі экран түймелерінің орналасуын төмендегідей жолмен бейімдеуге болады:

1. Қажетті экран түймесін босағанша ұстап тұрыңыз.
2. Экран түймесін басқа орынға жылжытыңыз.

Ықтимал проблема және оны жою

Infotainment жүйесі әрекетсіз

Infotainment жүйесі істемей қалса, оны келесі жолмен қайта жүктеңіз:

1. **⏏** пернесін 10 сек-тан ұзақ ұстап тұрыңыз.
2. Қайта жүктелудің аяқталуын күтіңіз.

Видео – Infotainment жүйесі

Infotainment жүйесі – экраннан басқару <https://go.skoda.eu/video-manuals-kamiq-infotainment>



Экран

Шолу

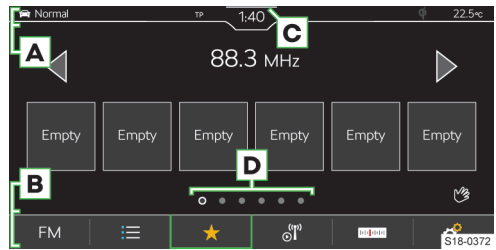

- A** Күй жолағы
- B** Көрсетіліп тұрған мәзірдің экран түймелері бар панель
- C** Басқару орталығының индикациясы
- D** Осы мәзірдің басқа беттері

Басқару

⚠ ХАБАРЛАМА

Экранның зақымдалу қаупі!

- ▶ Infotainment жүйесінің экранындағы функциялар **саусақтарды сәл тигізу арқылы** басқарылады.

Сенсорлы басқару ұялы телефонның сенсорлы басқаруына ұқсайды.

Infotainment жүйесі мынадай басқару әдістерімен ерекшеленеді.

Екі саусақпен жоғары не төмен жылжыту

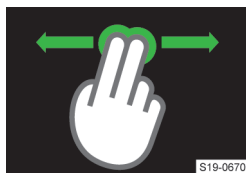

- ▶ Телефон контактілерінің тізімін жылдам қарап-шығу.
- ▶ 2D/3D картасын көрсету режимін өзгерту

Екі саусағыңызбен солға немесе оңға сүйреңіз

S19-0670

- ▶ HOME мәзірінің басқа бетін көрсету

Екі саусақпен созу

S19-0667

- ▶ Суретті үлкейту
- ▶ Картаны жақындату

Екі саусақпен жинау

S19-0668

- ▶ Суретті кішірейту
- ▶ Картаны алыстату

Екі саусақпен бұру

S19-0666

- ▶ Суретті бұру
- ▶ Картаны бұру

Қимылдарды қол тигізбей басқару

🗨️ пиктограммаларымен белгіленген Infotainment жүйесінің кейбір мәзірлерін қимылымен басқаруға болады.

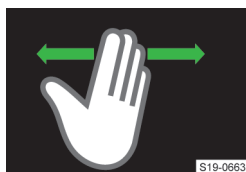

S19-0663

- ▶ Бұлай басқару үшін қолды экранның төменгі шетінен шамамен 8 см жоғары жан-жаққа сермеу керек.

Реттеуге қарай, анықталған қимыл

дыбыс сигналы немесе анимация арқылы расталуы мүмкін.

Басқару бойынша анықтаманы қарап-шығу

› MENU > 🗨️ > 🗨️ басыңыз.

Баптаулар

Экранның келесі негізгі функциялары MENU > 🗨️ > Экран мәзірінде реттеледі.

- ▶ Экран жарықтығының деңгейі
- ▶ Экранды өшіру
- ▶ Уақыт индикациясы
- ▶ Растау сигналы мен анимация

Дауыспен басқару**Істеу жолы****Тілді басқару принципі**

Дауыспен басқару пайдаланушы мен Infotainment құралы арасындағы диалог принципіне сәйкес жұмыс істейді.

Қолданушы дауыстық командаларды айтады. Infotainment жүйесі дауыстық командаларға жауап береді немесе орындайды.

Дауыспен басқару құралы жылдам айтылған тұтас сөйлемдерді түсінеді. Нақты анықталған командаларды немесе бос сөз тіркестерін пайдаланудың қажеті жоқ.

Онлайн дауыспен басқару

Автокөліктің онлайн дауыспен басқару функциясы автокөліктің өзге функцияларын онлайн ажыратуға және басқаруға мүмкіндік береді.

Онлайн дауыспен басқаруды, Қызықты жерлерді іздеу немесе қосылған телефон рұқсат етсе, SMS-хабарламаларын жазу үшін пайдалануға болады.

Функция Infotainment жүйесінің онлайн және офлайн деректеріндегі іздеулерді біріктіруге мүмкіндік береді. Онлайн және офлайн іздеулер арасындағы ауысу пайдаланушыға кедергісіз және көрінбейді.

Жұмыс істеу шарттары

- ✓ Оталдыру жүйесі қосылды
- ✓ Infotainment жүйесі өшірілген

Онлайн дауыстық басқарудың жұмыс істеу шарттары

Онлайн дауыстық басқаруды пайдалану үшін келесі шарттар да орындалуы керек:

- ✓ Көлік функцияны қолдайды.
- ✓ Автокөлікте Infotainment жүйесі және онлайн дауыстық басқару көмегімен басқарылатын функциялар бар.
- ✓ Škoda Connect қызметтері белсенді.
- ✓ Автокөлік Škoda Connect қызметтеріне қосылуды қамтамасыз ететін келісімшарттық ұялы байланыс ауқымында.
- ✓ Жеке деректердің қорғалу деңгейі 🗨️ Делиться местоположением күйіне орнатылады.

Белсендіру пәрменін тануға қойылатын талап

- ✓ Қосылған MENU > ☞ > Голосовое управление > Вкл. мәзір тармағы

Басқару**Дауыспен басқару жүйесін қосу**

- > Көп функциялы рульде 🗎 пернесін басыңыз.

Немесе:

- > «OK Laura» іске қосу пәрменін айтыңыз.

Қосылғаннан кейін 🗎 пиктограммасы пайда болады.

Дауыспен басқаруды енгізу

- > Дауыспен басқару функциясы қосулы болғанда дауыс командасын айтыңыз.

Дауыстық пәрмен анықталып жатқан кезде 🗎 пиктограммасы көрсетіледі.

Ары қарай Infotainment жүйесі дауыстық пәрменді орындайды немесе хабарламаны дыбыстайды. Хабарламаны дыбыстау кезінде 🗎 пиктограммасы көрсетіледі.

Дауыстық пәрмен орындалғаннан кейін дауыспен басқару функциясы өшіріледі.

📄 Дауыспен басқару функциясын төмендегідей жолмен тездетуге болады:

- > Дауыспен басқару көмекшісінің жауабына жаңа хабар жүргізіңіз.

📄 Егер дауыстық басқару дауыстық пәрменге жауап қатпаса, пәрменді кеңейтуге немесе пәрменнің ішінде бір етістікті қолдануға тырысыңыз. Мысалы, «тұрақ» сөзінің орнына «тұрақ орнын тап» деген пәрменді айтыңыз.

Дауыстық пәрменді түзету

- > Дауыстық пәрменді енгізген кезде көп функциялы рульдегі 🗎 пернесін басып, жаңа дауыстық пәрменді айтыңыз.

Дауыспен басқаруды уақытша тоқтату

Уақытша тоқтату арқасында телефон контактісін іздеу сияқты дауыстық пәрмендерді енгізуге арналған уақыт көбірек болады.

- > Infotainment жүйесінің экранындағы суретті саусағыңызбен жоғары немесе төмен сүйреңіз.

Немесе:

- > «Прерываю» дауыстық пәрменін айтыңыз.

Тоқтатылған дауыспен басқаруды қайтадан қосыңыз

Тоқтатылған дауыстық басқаруды келесідей жалғастыруға болады:

1. Көп функциялы рульдегі 🗎 пернесін басыңыз.

2. Infotainment экранында 🗎 пернесін түртіңіз.
3. «OK Laura» іске қосу пәрменін жаңадан дауыстап айтыңыз.

Ойнатылып тұрған хабарды аяқтау

- > Көп функциялы рульде 🗎 пернесін басыңыз.

Дауыспен басқаруды өшіру

- > Көп функциялы рульдегі 🗎 пернесін екі рет басыңыз.

Немесе:

- > Дауыстық пәрменді енгізген кезде «отмена» дауыстық пәрменін айтыңыз.

Шектеу

Infotainment жүйесінің кейбір тілдерінде дауыспен басқару функциясы жоқ. Бұл туралы жүйеде тиісті нұсқаулық бар.

Дауыстық хабарларды Infotainment жүйесі ойнатады. Дыбыстап айтылудың мінсіз айқындығына, мысалы, көшелер мен қала атауларының үнемі айқын айтылуына кепілдік берілмейді.

Телефонмен сөйлесу кезінде дауыспен басқару функциясын пайдалану мүмкін болмайды.

Баптаулар

Дауыспен басқарудың келесі функциялары MENU > ☞ > Голосовое управление мәзірінде реттеледі:

- ▶ Растау сигналдары
- ▶ Код сөзін қолдануды қосу/өшіру

Күрделі жағдайларда жүргізуші өз бетімен орындайтын іс-әрекеттер**Дауыстық ақпаратты қосу**

- > Infotainment жүйесі дауыстық пәрменді күтіп тұрғанда, «Справка» сөзін айтыңыз.

«Справка» дауыстық пәрменін дауыспен басқаруға қатысты кейінгі сөзкөмектерді алу үшін қайта айтуға болады.

Анықтаманы қарау

- > MENU > 📄 > 🗎 басыңыз.

Немесе:

- > Infotainment жүйесі дауыстық пәрменді күтіп тұрған кезде «Показать руководство» деп айтыңыз.

Дауыстық пәрмендердің мысалдарын көрсетуді қосу/өшіру

Дауыспен басқару функциясы қосылғаннан кейін Infotainment жүйесі экранға дауыстық пәрмендердің мысалдарын шығаруы мүмкін.

- › Бұл функцияны **қосу/өшіру** үшін **MENU** >  > Голосовое управление > Отображать в системе Infotainment басыңыз.

Басқару орталығы

Шолу

Басқару орталығының индикациясы

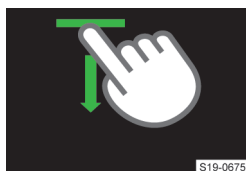

- › Экранның жоғарғы жағындағы панельді басып тұрып, оны төменге қарай ысырыңыз.

Басқару орталығын жабу

- › ▲ басыңыз.

Немесе:

- › 5 сек. күте тұрыңыз.

Басқару орталығы

Infotainment жүйесінің басқару орталығы келесі функцияларды тез қол жеткізу үшін қолдануға болады.

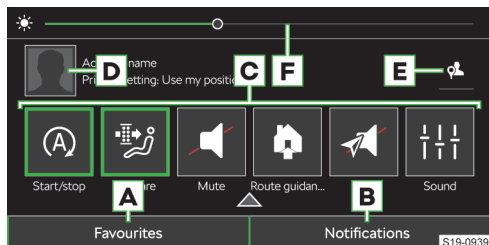

- A** Таңдаулы функциялардың экран түймелерінің индикациясы және оларды басқару.
- B** Ақпараттық хабарлар тізімін көрсету.
- C** Таңдаулы функциялар
- D** Пайдаланушының есептік жазбасын басқару индикациясы
- E** Жеке деректерді қорғау деңгейін реттеу
- F** Аспаптар мен ауыстыру қосқыштардың көмескі жарығын баптау

Қалаған функциялардың экран түймелерін баптау

- › Өңдеу режимін **Көрсету** үшін кез келген қалаулы функцияның экран түймесін басып тұрыңыз.
- › Таңдаулы функцияны **Қосу** үшін сенсорлық түймені ұстап тұрыңыз және қажетті функцияны

экранның жоғарғы бөлігінен төменгі бөлігіндегі экран түймесіне сүйреңіз.

- › Редакциялау режимін **Жабу** үшін × пернесін түртіңіз.

Мобильді байланыс құрылғыларын басқару

Кибернетикалық қауіпсіздік

Автокөлігіңізде олардың көмегімен автокөлік пен байланыстырылған мобильді құрылғы немесе Интернет арасында ақпарат және деректер алмасу жүзеге асырылатын компоненттер орнатылған.

Бұл компоненттер автокөлік жүйелеріне рұқсатсыз қол сұғу қаупін мейілінше азайтатын қауіпсіздік механизмдерімен жабдықталған.

Бағдарламалық құралды жүйелі түрде жаңартып отыру автокөліктің жүйелері мен функцияларына рұқсатсыз қол сұғу қаупін азайтуға көмектеседі. Әйтсе де төмендегі нұсқауларды назарда ұстау қажет:

- ▶ Ішінде ешқандай зиянды деректері немесе зиянды бағдарламалары жоқ тасушылар, Bluetooth® құрылғылары мен мобильді байланыс құрылғыларын ғана қолданыңыз.
- ▶ Škoda Auto компаниясы ұсынған бағдарламалық құралды жүйелі түрде жаңартып отырыңыз.

Бағдарламалық құралды және компоненттерді жаңартуды сервистік кәсіпорындарға жасатуға кеңес береміз.

⚠ АБАЙ БОЛЫҢЫЗ

Апатқа ұшырау қаупі бар!

Автокөлікке енген зиянды бағдарламалық құрал автокөліктің белгілі функцияларына әсер етуі және оларды өшіруі немесе кей жағдайда оларды өзі басқаруға көшуі мүмкін.

- ▶ Автокөліктің әдеттен тыс әрекетін байқасаңыз, дереу жылдамдықты азайтыңыз немесе автокөлікті тоқтатыңыз.
- ▶ Маманданған сервистік кәсіпорынның көмегіне жүгініңіз.

⚠ АБАЙ БОЛЫҢЫЗ

Автокөлікке енген зиянды бағдарлама автокөліктегі немесе тиісті жағдайларда байланыстырылған мобильді құрылғылардағы ақпарат пен деректерге рұқсатсыз қол сұғуға алып келуі мүмкін.

Шолу

Мобильді құрылғыларды басқару мүмкіндігі арқылы құрылғыларды байланыстыруға, ажыратуға және өзара ауыстырып қосуға болады.

Мобильді байланыс құрылғыларын басқаруды көрсету

› MENU ›  › Управление мобильными устройствами пернесін түртіңіз.

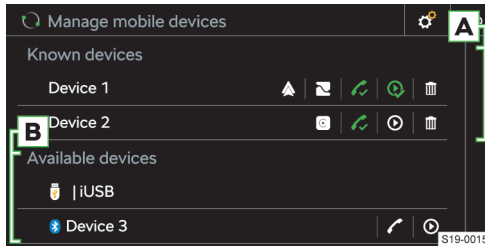

- A** Байланыста тұрған / Бұған дейін байланыстырылған құрылғылар
- B** Қолжетімді құрылғылар
 - ✓ Құрылғы Bluetooth® «дауысты байланыс профилі» арқылы байланыс орнатуға мүмкіндік береді
 - ✓ Құрылғы Bluetooth® «дауысты байланыс профилі» арқылы байланыстырылған
 - ⊙ Құрылғы Bluetooth® аудио профилімен байланыс орнатуға мүмкіндік береді
 - ⊙ Құрылғы Bluetooth® аудио профилімен байланыстырылған
 - ▢ Құрылғыны **бұған дейін байланыстырылған құрылғылар** тізімінен өшіру
 - ▲ Құрылғы Android Auto арқылы SmartLink байланысын орнатуға мүмкіндік береді
 - Құрылғы Apple CarPlay арқылы SmartLink байланысын орнатуға мүмкіндік береді
 - Құрылғы MirrorLink арқылы SmartLink байланысын орнатуға мүмкіндік береді

Мобильді құрылғылар мен қолданбаларды пайдалану шектеулері

Функциялардың қолжетімдігі

Кейбір функциялардың қолжетімдігі мобильді құрылғының түріне, сонымен қатар орнатылған қолданбаларға байланысты.

Мобильді байланыс құрылғыларының үйлесімділігі

Škoda Интернет сайттарынан Infotainment жүйесінің тексеріліп жатқан қажетті мобильді байланыс құрылғыларымен үйлесу мүмкіндігін тексеруге болады. Бұл тексеруді төмендегі сілтеме арқылы өту немесе QR-кодты сканерлеу жолымен жүргізуге болады:

<https://go.skoda.eu/compatibility>



Келтірілген мәліметтер кездейсоқ таңдалған және ақпарат беру үшін ғана қолданылған.

Škoda Auto компаниясы толық жұмыс жасау қабілетіне және үйлесімділікке мыс. Infotainment, сондай-ақ мобильді құрылғылардың бағдарламалық құралын жаңартқан үшін кепілдік бере алмайды.

Мобильді байланыс құрылғыларының Bluetooth® үйлесімділігі

Мобильді байланыс құрылғыларының алуан түрлі болуына байланысты олардың бәрінің Infotainment жүйесімен Bluetooth® байланысын қолдайтынына кепілдік беру мүмкін емес. Bluetooth® байланысының үйлесімдігі Bluetooth® нұсқасына, сондай-ақ мобильді байланыс құрылғысы өндірушісінің қандай Bluetooth® хаттамаларын қолданатынына байланысты.

Мобильді байланыс құрылғыларындағы қолданбалар

Мобильді байланыс құрылғыларына Infotainment жүйесінің экранына қосымша ақпаратты шығаруға немесе Infotainment жүйесін басқаруға мүмкіндік беретін қолданбаларды орнатуға болады.

Қолданбалардың алуан түрлі болуына және үздіксіз жетілдірілуіне байланысты қолжетімді қолданбалар мобильді байланыс құрылғыларының бәрінде бірдей жұмыс істемеуі мүмкін. Škoda Auto компаниясы олардың тиісті түрде жұмыс істеуі үшін жауапкершілік көтермейді.

Қолжетімді қолданбалардың ауқымы мен олардың функциялары Infotainment жүйесінің түріне, сондай-ақ автокөлік пен жеткізілетін нарыққа байланысты.

Škoda қолданбалары туралы ақпарат

Škoda қолданбалары туралы толық ақпаратты төмендегі QR-кодты сканерлеу немесе төмендегі сілтеме бойынша өту арқылы Интернет сайттарынан алуға болады:

<https://go.skoda.eu/mobile-apps>



Байланыс орнату

Мобильді байланыс құрылғысын Infotainment жүйесімен байланыстыру

1. Мобильді байланыс құрылғысынан қолжетімді Bluetooth®-құрылғыларын табыңыз.
2. Infotainment жүйесінің Bluetooth® құрылғысын таңдаңыз.

Құрылғы атауын **MENU** >  > Управление мобильными устройствами >  > Имя устройства: түрту арқылы табуға болады.

3. PIN-кодты растаңыз, қажет болса, енгізіңіз және растаңыз.

Infotainment жүйесін жұптастырылмаған мобильді байланыс құрылғысымен байланыстыру

1. Мобильді байланыс құрылғысының Bluetooth® көрінгіштік режимінің қосылуын тексеріңіз.
2. **MENU** >  > Управление мобильными устройствами пернесін түртіңіз.
3. **Қолжетімді құрылғылар** тізімінен қажетті құрылғыны таңдаңыз.
4. Қажетті Bluetooth® профилін таңдаңыз.
5. PIN-кодты растаңыз, қажет болса, енгізіңіз және растаңыз.
6. Егер Infotainment жүйесімен екі құрылғы байланыстырылған болса, ауыстырылатын құрылғыны таңдаңыз.



Infotainment жүйесін бұған дейін байланыстырылған мобильді құрылғымен байланыстыру

Бұған дейін жұптастырылған мобильді байланыс құрылғысымен байланыстыру оталдыру жүйесін қосқаннан кейін автоматты түрде жүзеге асады, кей жағдайда құрылғы төмендегідей жолмен байланыстырылуы мүмкін:

1. **MENU** >  > Управление мобильными устройствами пернесін түртіңіз.
2. **Бұған дейін байланыстырылған құрылғылар** тізімінен қажетті құрылғыны таңдаңыз.
3. Қажетті Bluetooth® профилін таңдаңыз.
4. Егер Infotainment жүйесімен екі құрылғы байланыстырылған болса, ауыстырылатын құрылғыны таңдаңыз.

SmartLink байланысы

Infotainment жүйесі төмендегідей байланыс түрлерімен үйлесімді мобильді құрылғылармен SmartLink байланысын орнатуға мүмкіндік береді:

-  Android Auto
-  Apple CarPlay
-  MirrorLink

Егер мобильді байланыс құрылғысы қолдайтын болса, оны Infotainment жүйесімен USB кабелі немесе Wi-Fi арқылы байланыстыруға болады.

1. Мобильді байланыс құрылғысын Infotainment жүйесімен USB кабелі арқылы байланыстырыңыз немесе Wi-Fi байланысын табыңыз да, орнатыңыз.
2. Қолданылатын байланыстың пиктограммасын түртіңіз.

Телефон

Шолу

Мәзірді көрсету





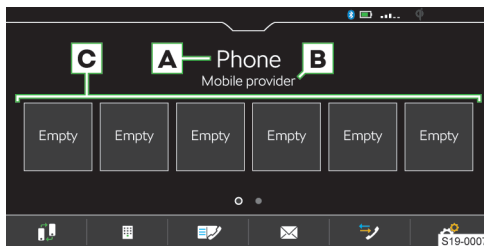

› **PHONE** пернесін түртіңіз.

Немесе:

› **MENU** >  пернесін түртіңіз.

Телефон мәзірі көрсетілмей тұрса, телефонның жалғаулы тұрғанын тексеріңіз.





- A** Қосылған телефонның атауы
 - › **Басу**: бұрын қосылған телефондар тізімін қарау
- B** Ұялы байланыс операторының атауы
 - › Егер аттардың алдында ▶ таңбасы көрсетілсе, роуминг қосылып тұр.
- C** Таңдаулы контактілерді жаדқа сақтау түймелері
 -  Негізгі телефонды қосымша телефонға ауыстыру
 -  Телефон нөмірін енгізу
 -  Контактілер тізімі
 -  Мәтіндік хабарлар/Электронды пошта
 -  Қоңыраулар тізімдері
 -  Баптаулар



Телефонды Infotainment жүйесіне жалғау шарттары

- ✓ Infotainment жүйесінің және телефонның Bluetooth® функциясы қосылған болуы тиіс.

Infotainment жүйесінің Bluetooth® функциясы

MENU >  > Управление мобильными устройствами >  > Bluetooth мәзір тармағы арқылы қосылады.

- ✓ Infotainment жүйесіндегі көріну режимі қосылған болуы тиіс.

Infotainment жүйесінің көріну режимі **MENU** >  > Управление мобильными устройствами >  > Видимость мәзір тармағы арқылы қосылады.

- ✓ Телефон Infotainment жүйесінің Bluetooth® модулі сигналының әрекет ету аймағында орналасқан.
- ✓ Телефон Infotainment жүйесімен үйлесімді болуы тиіс.

Телефонды басқару

Телефон нөмірін енгізу

1. **Телефон** мәзірінде  пернесін түртіңіз.
2. Телефон нөмірін көрсетілген сандық пернетақтаның көмегімен енгізіңіз.

 Көрсетілген сандық пернетақтаны қандай да бір контактіні іздеу үшін де қолдануға болады. Мысалы, 32 цифрлары енгізілген кезде сандық пернетақтаның жанында DA, FA, EB және т.с.с. әріптер комбинациялары бар контактілер көрсетіледі.

Телефон контактілерінің тізімі

Телефон контактілерінің тізімі жалғанған негізгі телефоннан импортталған.

- ▶ Контактілер тізімін **қарау** үшін **Телефон** мәзірінде  басыңыз.
- ▶ Тізім бойынша **іздеу** үшін **Ввести контакт** түймесін басыңыз.
- ▶ Изделетін деректерді енгізіңіз.
- ▶ Контактімен **байланыс орнату** үшін қажетті контакті көрсетілген экран түймесін басыңыз.

Егер контактіде бірнеше телефон нөмірі бар болса, ашылған тізімнен қажетті нөмірді таңдаңыз.











- ▶ Контакт туралы **толық мәліметтерді** қарау үшін > түймесін басыңыз.

Дауыстық пошта нөмірімен байланыс орнату



- ▶ **Телефон** мәзірінде  >  пернесін басыңыз.

Телефонмен сөйлесу

Телефонмен сөйлесу контекстіне байланысты төмендегі функцияларды таңдауға болады:

-  Байланыс орнатуды аяқтау / Кіріс қоңырауынан бас тарту / Қоңырауды аяқтау
-  Кіріс қоңырауын қабылдау / Тоқтатылып қойған қоңырауға қайтып оралу
-  Қоңырау әуенін өшіру
-  Қоңырау әуенін қосу
-  Қоңырауды ұстап тұру
-  Микрофонды өшіру
-  Микрофонды қосу
-  Қоңырау шалушы туралы деректерді көрсету
-  Кіріс қоңырауынан SMS хабарламасын жібере отырып бас тарту
-  Бірінші телефонмен сөйлесу кезінде екінші телефоннан кіріс қоңырауын қабылдау

Бірінші телефонмен сөйлесу қоңырауды қабылдау арқылы аяқталады.



- ▶ **Сөйлесу дыбысын динамиктерден телефонға ауыстырып қосу** үшін **телефон** мәзірінде  > *Громкая связь* пернесін түртіңіз.
- ▶ **Сөйлесу дыбысын телефоннан динамиктерге ауыстырып қосу** үшін  пернесін түртіңіз.

Конференция байланысы







Конференция байланысы кемінде үш және ең көбі алты қатысушымен бір мезгілде телефон арқылы сөйлесу болып табылады.

- ▶ Ағымдағы қоңырау/конференция барысында келесі қоңырау шалуды орындаңыз.



Немесе:

- ▶ Жаңа кіріс қоңырауын  пернесін тұрту арқылы қабылдаңыз.
- ▶ Конференция байланысын **бастау** үшін  пернесін түртіңіз.



Конференция байланысын жүргізу кезінде контекстке байланысты төмендегі функцияларды таңдауға болады:

-  Конференцияны тоқтатып қою, уақытша одан шығу
Конференция фондық режимде жалғастырылады
-  Тоқтатылып қойылған конференцияға қайта оралу
-  Микрофонды өшіру
-  Микрофонды қосу
-  Конференцияны аяқтау
-  Конференция байланысының толық мәліметтерін көрсету

Конференция байланысының толық мәліметтерінде қосылып тұрған телефон түріне байланысты төмендегі функцияларды таңдауға болады:

-  Конференция байланысының қатысушысы туралы толық мәліметтерді көрсету
-  Конференция байланысының қатысушысымен сөйлесуді аяқтау
-  Конференция байланысынан тыс өзге қатысушымен сөйлесу

Мәтін хабарламасын жіберу

1. **Телефон** мәзірінде  >  *Сообщения* >  *Новое SMS* пернесін түртіңіз.
2. Мәтін хабарламасын жазыңыз және растаңыз, терезеде хабарлама мәтіні көрсетіледі.
Терезе ішіндегі хабарлама аймағын тұрту арқылы хабарламаны өңдеуге болады.
3. Хабарламаны алушыны табыңыз немесе таңдаңыз.

- Басқа алушыларды қосыңыз немесе таңдалған алушыларды растаңыз.
- Отправка пернесін түртіңіз.

Келген мәтіндік хабарламаларды көрсету

- Телефон мәзірінде **☒** > **☒** Сообщения > **☒** немесе **☒** пернесін түртіңіз.

Төмендегі баптауға байланысты қабылданған мәтіндік хабарламалар жеке хабарламалар ретінде немесе диалогтың ішіндегі хабарламалар түрінде көрсетіледі:

- Хабарламаларды диалог түрінде көрсетуді қосу/өшіру үшін телефон мәзірінде **☞** > *Отображение сообщений в виде беседы* пернесін түртіңіз.
- Жаңа хабарламаның келгені туралы **графикалық сілтемені қосу/өшіру** үшін телефон мәзірінде **☞** > *Уведомления о новых сообщениях* пернесін түртіңіз.

☐ Infotainment жүйесі **☐** пернесін түрту арқылы контекстке байланысты мәтіндік хабарламаны Infotainment жүйесінің синтезделген дауысымен дауыстап оқу мүмкіндігін ұсынады.

Электронды хат жіберу

- Телефон мәзірінде **☒** > **☒** Электронные письма > **☐** *Новое электронное письмо* пернесін түртіңіз.
- Электронды хат жазыңыз және растаңыз, терезеде электронды хат мәтіні көрсетіледі. Терезе ішіндегі хабарлама аймағын түрту арқылы хаттың мәтінін өңдеуге болады.
- Электронды хатты алушыны табыңыз немесе таңдаңыз.
- Басқа алушыларды қосыңыз немесе таңдалған алушыларды растаңыз.
- Электронды хаттың тақырыбын енгізіңіз.
- Отправка пернесін түртіңіз.

Келген электронды хатты көрсету

- Телефон мәзірінде **☒** > **☒** Электронные письма > **☒** пернесін түртіңіз.
 - Қажетті электронды хатты таңдаңыз.
- Жаңа электрондық хабарламаның келгені туралы **графикалық сілтемені қосу/өшіру** үшін телефон мәзірінде **☞** > *Уведомления о новых сообщениях* пернесін түртіңіз.

Infotainment жүйесінің телефон функцияларының баптаулары

Телефон мен Infotainment жүйесінің арасындағы байланыс түрлері

Телефонды Infotainment жүйесімен байланыстыру жүйемен қазір байланыстырылған телефондардың санына байланысты келесі жолмен жүзеге асырылады:

- Негізгі телефон – егер ешқандай телефон байланыстырылмаған болса.

- Қосымша телефон – егер қандай да бір телефон байланыстырылған болса.
- Ауыстырылатын телефонды таңдау – егер 2 телефон байланыстырылған болса.
- Негізгі телефон мен қосымша телефонды ауыстырып қосу үшін **телефон** мәзірінде **!#** пернесін түртіңіз.

Телефонды Infotainment жүйесімен байланыстыру

- Телефоннан қолжетімді Bluetooth® құрылғыларын іздеңіз.
- Infotainment жүйесінің Bluetooth® құрылғысын таңдаңыз.
Құрылғы атауын мәзір тармағында **MENU** > **↵** > **☞** > *Выбор мобильного телефона* > **☞** > *Имя устройства: табуға* болады.
- PIN-кодты растаңыз, қажет болса, енгізіңіз және растаңыз.

Infotainment жүйесін жұптастырылмаған телефонмен байланыстыру

- Мобильді байланыс құрылғысының Bluetooth® көрінгіштік режимінің қосылуын тексеріңіз.
- MENU** > **☞** > *Управление мобильными устройствами* пернесін түртіңіз.
- Қолжетімді құрылғылар** тізімінен қажетті құрылғыны таңдаңыз.
- Қажетті Bluetooth® профилін таңдаңыз.
- PIN-кодты растаңыз, қажет болса, енгізіңіз және растаңыз.
- Егер Infotainment жүйесімен екі телефон байланыстырылған болса, ауыстырылатын телефонды таңдаңыз.

Infotainment жүйесін бұған дейін жұптастырылған телефонмен байланыстыру

Бұған дейін жұптастырылған мобильді байланыс құрылғысымен байланыстыру оталдыру жүйесін қосқаннан кейін автоматты түрде жүзеге асады, кей жағдайда құрылғы төмендегідей жолмен байланыстырылуы мүмкін:

- MENU** > **↵** > **☞** > *Выбрать мобильный телефон* пернесін түртіңіз.
- Белгілі құрылғылар** тізімінен қажетті құрылғыны таңдаңыз.
- Қажетті Bluetooth® профилін таңдаңыз.
- Егер Infotainment жүйесімен екі телефон байланыстырылған болса, ауыстырылатын телефонды таңдаңыз.

Таңдаулы контактілерге арналған жад түймелерін басқару

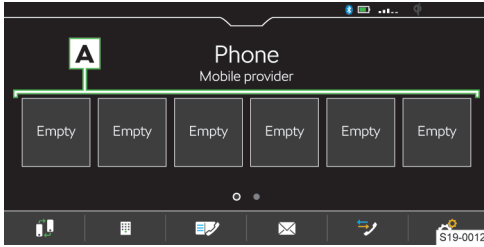

- › Сақтау үшін **A** станциясының өзіңіз қалаған түймесін басып ұстап тұрыңыз.
- › Көрсетілетін тізімнен қажетті контактіні таңдаңыз.
- › Егер контактіде бірнеше телефон нөмірі бар болса, қажетті нөмірді таңдаңыз.
- › **Өшіруге арналған мәзірді шақыру үшін Телефон** мәзірінде ☎ > Управление избранным пернесін басыңыз.
- › **Бір жадқа сақтау түймесін тазалау үшін** тізімнен қажетті жазбаны басып, жою процесін растаңыз.

Немесе:

- › **Барлық жад түймелерін жою үшін** Удалить все басып, жоюды растаңыз.

Телефон контактілерін импорттау

Негізгі телефонды Infotainment жүйесімен алғаш рет байланыстырғаннан кейін телефон контактілерін Infotainment жадына импорттау басталады.

Infotainment жүйесіне суреттерімен бірге 5000-ға дейін телефон контактілерін импорттауға болады. Әрбір контактіге ең көбі бес телефон нөмірін жазуға болады.

Телефон түріне байланысты импорттау процесін растау қажет болуы мүмкін.

Телефон контактілерін жаңарту

Ұялы телефонды Infotainment жүйесіне қайталап қосқанда, тізім **автоматты түрде** жаңартылады.

- › Тізімді **қол режимінде** жаңарту үшін **Телефон** ☎ > мәзірінде Импорт контактов пернесін басыңыз.

Телефон кітабындағы контактілерді сұрыптау

- › **Телефон** ☎ > мәзірінде Сортировать по пернесін басыңыз да, сұрыптау түрін таңдаңыз.

Қоңырау әуені

Кейбір телефондарда қоңырау әуенін қолдану мүмкін емес, оның орнына Infotainment жүйесінің қоңырау әуені қолданылады.

1. **Infotainment жүйесінің қоңырау әуенін баптау үшін телефон** ☎ > мәзірінде Выбор мелодии звонка пернесін түртіңіз.

2. Қоңырау үнін таңдаңыз.

Дауыстық пошта жәшігінің нөмірі

1. **Дауыстық пошта жәшігінің нөмірін баптау үшін телефон** ☎ > мәзірінде Номер голос. почты: пернесін түртіңіз.
2. Дауыстық пошта жәшігінің нөмірін енгізіңіз.

Жаңа хабарламаның/электронды хаттың келгенін білдіретін графикалық белгіні қосу/өшіру

Функция қосұлы тұрғанда мәтіндік хабарлама/электронды хат алған кезде жаңа хабарламаның белгісі күй жолағында, сондай-ақ хабарламаларға арналған экран түймесінде көрсетіліп тұрады.

- › **Телефон** мәзірінде ☎ > Уведомления о новых сообщениях пернесін түртіңіз.

Навигация жүйесі

Навигация жүйесінің дауысты хабарлары

Infotainment жүйесінің бағдар бойынша жүргізу, жүргізу бойынша графикалық ұсынымдар мен Навигация жүйесінің дауысты хабарлары көмегімен жүзеге асырылады.

I Навигация жүйесінің дауысты хабарлары Infotainment жүйесімен жасалады.

Жарнамалардың түсініктілігі әрдайым қамтамасыз етілмейді, мыс. көше немесе қала атаулары.

Соңғы дауыстық навигациялық нұсқауды қайталау

- › ... > ↶ басыңыз.

Навигация жүйесінің дауыстық хабарларын сөндіру

- › ... > 🔊 басыңыз.

Навигацияның жалпы көріністері

Мәзірді көрсету

- › **NAV** пернесін түртіңіз.

Немесе:

- › **MENU** > ↵ пернесін түртіңіз.

Картаның жалпы көрінісі

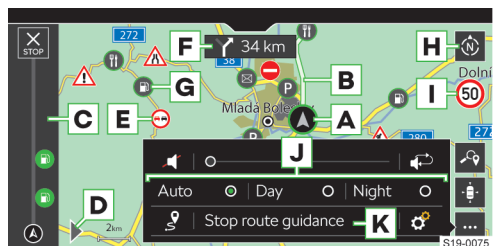

- A** Автокөліктің орналасуы
- B** Бағдар
- C** Маршруттың көрінісі
- X** **STOP** Бағдар бойынша жүргізуді аяқтау
- D** Межелі орынды енгізу және маршруттың көрінісі үшін мәзірді көрсету
- E** Жолдағы кедергі
- F** Көлік жүргізу бойынша келесі ұсыныстар
- G** Инфрақұрылым нысаны
- H** Картаның бағытын өзгерту
 - ▶ Солтүстікке бағытталған 2D карта
 - ▶ Қозғалыс бағыты бойынша бағытталған 2D карта
 - ▶ Қозғалыс бағыты бойынша бағытталған 3D карта
- I** Маршруттың тиісті бөлігіне арналған жол белгілері
 - ↻ Межелі орынды іздеу
 - 📍 Картаны автокөліктің орналасуының ортасына келтіру
 - ⋮ **Баптаулар мәзірін көрсету**
 - 📄 Навигация жүйесінің дауысты хабарларын ешіру
 - ↶ Соңғы навигация жүйесінің дауысты хабарын қайталау
- J** Келесі баптауларға байланысты картаны көрсету:
 - ▶ Автоматически – Автокөліктің ағымдағы қосылған жарығына байланысты күндізгі/түнгі режимдегі карта
 - ▶ День – Күндізгі режимдегі карта
 - ▶ Ночь – Түнгі режимдегі карта
- K** Бағдар бойынша жүргізуді аяқтау
 - 📄 Бүкіл маршрутты көрсету
 - ⚙️ Баптаулар

Картаны цифрлық аспаптар тақтасында көрсету
 Картаны цифрлық аспаптар тақтасында немесе Infotainment экранында көрсетуге болады.

▶ **Көрсетуді ауыстыру** үшін **Навигация** мәзірінде
 ... > 📄 түймесін басыңыз.

Межелі орынды іздеу
 ▶ ▶ ▶ ↻ пернесін түртіңіз.

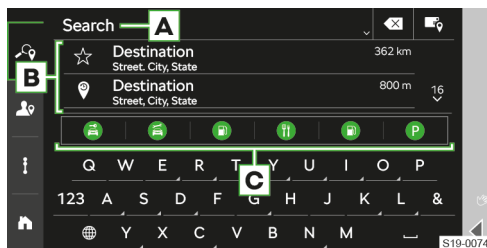

- A** Енгізу жолағы
- B** Соңғы рет іздеген межелі орындар тізімі
- C** Инфрақұрылым нысандарының санаттары
 - ▶ **Басу:** таңдалған санат бойынша іздеу
 - ✓ Межелі орындар тізімін көрсету
 - 📄 Мекенжай арқылы межелі орынды енгізу / межелі орынды іздеу

Ізделуі тиіс межелі орынды таңдау

1. Межелі орынды іздеуге қажетті деректерді енгізіңіз.
2. Қажетті межелі орынды таңдаңыз.
 Межелі орын туралы ақпарат бағдар бойынша жүргізуді іске қосу мүмкіндігімен көрсетіледі.

Мекенжай арқылы енгізілген межелі орынды таңдаңыз

1. 📄 пернесін түртіңіз.
 Мекенжай арқылы межелі орынды енгізу үшін мәзір көрсетіледі.
2. Қажетті мәліметтерді енгізіңіз.
 Межелі орын туралы ақпарат бағдар бойынша жүргізуді іске қосу мүмкіндігімен көрсетіледі.

Сақталған межелі орындар тізімі

▶ ▶ ▶ 📄 пернесін түртіңіз.



- A** Сақталған межелі орындар тізімі
- B** Сақталған межелі орындар санатын таңдау
 - ▶ 📄 – Избранное
 - ▶ 📍 – Последние пункты назначения
 - ▶ 📞 – Телефон контактілерінің межелі орындары

Сақталған межелі орынды таңдау

1. Сақталған межелі орындар санатын таңдаңыз.
2. Қажетті межелі орынды таңдаңыз.

Межелі орын туралы ақпарат бағдар бойынша жүргізуді іске қосу мүмкіндігімен көрсетіледі.

Ұсынылған межелі орындар

› › > 🏠 пернесін түртіңіз.

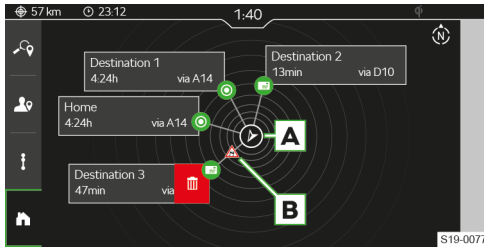

A Солтүстікке бағытталған автокөліктің орналысуы

B Жолдағы кедергі

▣ Ұсынылған межелі орынды өшіру

Көріністе келесі санаттардың ұсынылған 5 межелі орыны көрсетілуі мүмкін:

- ▶ Үйдің мекенжайының межелі орны
- ▶ Жұмыс орнының межелі орны
- ▶ Таңдаулы
- ▶ Соңғы межелі орындар
- ▶ Болжалды межелі орындар

Межелі орныдардың бағытын көрсету автокөліктің ағымдағы орналасуына қатысты бағытқа сәйкес жүзеге асырылады. Экран түймесінде межелі орынмен қоса жүрістің болжалды уақыты туралы ақпарат көрсетіледі.

Егер автокөлікте қосылған онлайн-қызметтер болса және межелі орынға баратын маршрутта қозғалысқа кедергі болса, қозғалысқа кедергі белгісі көрсетіледі.

Ұсынылған межелі орынды өшіру

1. Ұсынылған межелі орын үшін экран түймесін басыңыз және солға қарай сырғытыңыз.
2. ▣ пернесін түртіңіз.

Болжалды межелі орындарды ұсынуды қосу/өшіру

Болжалды межелі орындар сапарлардың жиілігіне және берілген межелі орынға дейінгі күнделікті жол жүру уақытына байланысты Infotainment жүйесі тарапынан автоматты түрде ұсынылады.

Болжалды межелі орындарды ұсыну функциясы қосулы болса, жүйе бұл межелі орындарды ұсынылған межелі орындармен бірге, сондай-ақ қозғалыс кезінде де ұсынуы мүмкін.

› ... > ⚙️ > Основные функции > Учитывать предпочтения пользователя пернесін түртіңіз.

Жиі баратын айрықша межелі орындарды ұсыну бойынша мәліметтерді өшіру

1. ... > ⚙️ > Основные функции > Удалить предпочтения пользователя пернесін түртіңіз.
2. Өшіру әрекетін растаңыз.

Межелі орынды картадағы нүктені басу арқылы орнату

› Картада тиісті нүктені немесе нысан таңбасын түртіңіз.



A Межелі орын жөніндегі ақпаратты қарау үшін келесі баптаулар қарастырылған:

- ▶ ☆ – таңдаулылар қатарында межелі орынды сақтау
- ▶ ☆ – таңдаулыны өшіру
- ▶ 📍 – межелі орынды көрсету режимінде бағдармен жүргізу үшін жөнелу орны ретінде орнату

B Бағдармен жүргізуді іске қосу.

C Бағдарды есептеу

Маршрутты есептеу

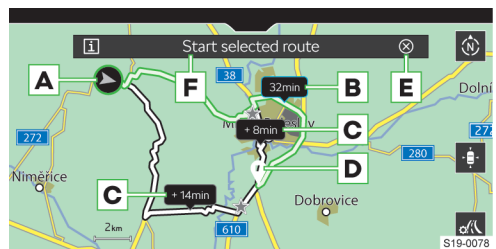

A Автокөліктің ағымдағы орналасуы

B Ұсынылған ең жылдам маршрут

C Балама бағдарлар

D Межелі орынның орналасуы

E Бағдар бойынша жүргізуді автоматты түрде іске қоспас бұрын 15 сек уақытты кері санау

▶ **Басу:** уақытты кері санауды тоқтату

F Бағдармен жүргізу қызметін іске қосу

▣ Таңдалған маршрут туралы ақпаратты көрсету

☞ Маршрутты есептеу параметрлерін баптау

Маршруттың көрінісі

› › › ! пернесін түртіңіз.

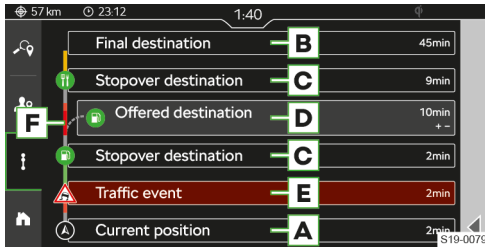

- A** Автокөліктің ағымдағы орны туралы ақпарат
- B** Маршруттың соңғы межелі орны
Басу: келесі мәзір тармақтары қол жетімді:
 - ▶ Показать на карте
 - ▶ Остановить ведение по маршруту
- C** Маршруттың аралық межелі орны
Басу: келесі мәзір тармақтары қол жетімді:
 - ▶ Показать на карте
 - ▶ Добавить промежуточный пункт назначения
- D** Маршрут бойынша Infotainment ұсынатын межелі орын
Басу: келесі мәзір тармақтары қол жетімді:
 - ▶ Показать на карте
 - ▶ Удалить
- E** Маршрут бойынша қозғалысқа кедергі
Басу: келесі мәзір тармақтары қол жетімді:
 - ▶ Показать на карте
 - ▶ Объезд
- F** Маршруттың көрінісі

Бағдардағы межелі орындарды бір-бірімен ауыстыру

Маршруттың көрінісінде межелі орын пен аралық межелі орындарын бір-бірімен ауыстырып, осылайша олардың тәртібін өзгертуге болады.

1. Межелі орын үшін экран түймесі босатылғанша, қалаған межелі орны бар жолақты басып тұрыңыз.
2. Межелі орынды қалаған күйге жылжытыңыз және экран түймесін босатыңыз.

Маршрут қайта есептеледі.

Қозғалыс қарқындылығына шолу

Škoda Connect онлайн қызметтері белсенді кезде бағдар көрінісінде **F** қозғалыстың қарқындылығы туралы ақпаратты келесі түрлі түсті шкаламен көрсетуге болады:

Төмен қарқындылық — — — — — **Жоғары қарқындылық**

— Қозғалыс қарқындылығы туралы ақпарат қолжетімді емес

Сенсорлы басқару

Қимылмен басқару

-  ▶ Картаны жылжыту
-  ▶ Межелі орынды картадағы нүктені басу арқылы орнату
-  ▶ 2D/3D картасын көрсету режимін өзгерту
-  ▶ Картаны жақындату
-  ▶ Картаны алыстату
-  ▶ Картаны бұру

Шектеу

Infotainment, егер жол төсемінің күйі немесе жолдағы жағдайы навигациялық деректерге сәйкес келмесе, жүргізу бойынша дұрыс емес ұсынымдар беруі мүмкін. Бұл жағдай бағдар

бойынша жүргізу басқа маршрутты таңдауына немесе бір жақты жолдағы қозғалыс бағытын өзгерту ұсынысына әкелуі мүмкін.

Навигациялық деректерді жаңарту туралы ақпараттарды Škoda серіктесінен сұрау керек.

Баптаулар

Жол қозғалысына кедергілерді айналып өту

Бұл функция қосылып, Infotainment онлайн жол радиосы арқылы маршруттағы қозғалысқа кедергі туралы ақпарат алған кезде маршрут қайта есептеледі.

Infotainment келесі параметрге байланысты жолдағы кедергілерді айналып өту мүмкіндігін ұсына алады:

1. ... >  > Введение по маршруту > Обьезжать затруднения түймесін басыңыз.
2. Қалаған мәзір тармағын таңдаңыз.

Межелі орын / аралық межелі орын туралы ақпаратты көрсету

Күй жолағында келесі параметрлерге байланысты тағайындалған межелі орынға дейінгі қашықтық пен уақыт туралы ақпарат көрсетіледі:

1. ... >  > Введение по маршруту > Показать информацию для: түймесін басыңыз.
2. Межелі орынның түрі үшін мәзірдің қалаған тармағын таңдаңыз.

Межелі орынға келу уақыты / жол жүру уақыты туралы ақпаратты көрсету

Күй жолағында келесі параметрге байланысты жол жүру уақыты туралы ақпарат көрсетіледі:

1. ... >  > Введение по маршруту > Показ времени: пернесін түртіңіз.
2. Қалаған мәзір тармағын таңдаңыз.

Қолданыстағы жылдамдық шектеуін көрсету мүмкіндігін қосу/өшіру

Функция қосылып тұрғанда елдің шекарасынан өткен кезде сол елдегі жылдамдық шектеуі көрсетіледі.

- > ... >  > Введение по маршруту > Информация о стране при пересечении границы түймесін басыңыз.

Жол белгілерінің көрсетілуін қосу/өшіру

Функция қосылып тұрғанда Infotainment жүйесі бағдар бойындағы жол белгілерін көрсетеді.

- > ... >  > Введение по маршруту > Дорожные знаки > Показать на карте пернесін түртіңіз.

Автоматгистраль мен тасжолдағы жол белгілерін көрсету мүмкіндігін қосу/өшіру

Функция қосылып тұрғанда Infotainment жүйесі автоматгистральдағы және тасжолдағы жол

белгілерін және ақпараттық тақтайшаларды көрсетеді.

- > ... >  > Введение по маршруту > Информационные таблички на магистралях түймесін басыңыз.

Жанармай құю қажеттілігі туралы ескертуді қосу/өшіру

Функция қосылып тұрып, отын деңгейінің сақтық қоры қалса, экранға жақын маңдағы жанармай құю бекетін іздеу мүмкіндігі бар ескерту шығады.

- > ... >  > Введение по маршруту > Предупреждение о заправке: түймесін басыңыз.

Жылдамдықты асырғандағы ескертуді қосу/өшіру

1. ... >  > Введение по маршруту > Дорожные знаки түймесін басыңыз.
2. Рұқсат етілген жылдамдықтан асып кету жағдайы үшін кеңес түрін және мәнін орнатыңыз.

Тіркеменің жұмысына арналған баптаулар

Тіркеменің дұрыс маршруттың есептеу үшін тіркемені есепке алу функциясын қосыңыз.

- > ... >  > Введение по маршруту > Прицеп > Учитывать наличие прицепа пернесін түртіңіз.

Маршруттың уақытын дұрыс есептеу үшін тіркеме жұмысының максималды жылдамдығын орнатыңыз.

1. ... >  > Введение по маршруту > Прицеп > Максимальная скорость с прицепом түймесін басыңыз.
2. Тіркеме үшін максималды жылдамдықты орнатыңыз.

Маршрут нұсқаларын орнату

1. Маршруттың межелі жерін таңдағаннан кейін  түймесін басыңыз.
2. Қалаған тізім жазбаларын таңдаңыз.

Навигация жүйесінің дауысты хабарларын орнату

1. ... >  > Голосовые сообщения навигационной системы түймесін басыңыз.
2. Қалаған мәзір тармағын таңдаңыз және орнатыңыз.

Болжалды межелі орындарды ұсынуды қосу/өшіру

- > ... >  > Основные функции > Учитывать предпочтения пользователя пернесін түртіңіз.

Жиі баратын айрықша межелі орындарды ұсыну бойынша мәліметтерді өшіру

1. ... >  > Основные функции > Удалить предпочтения пользователя пернесін түртіңіз.
2. Өшіру әрекетін растаңыз.

Қалаған инфрақұрылым нысандарының санатын көрсету

Қалаған инфрақұрылым нысандарының санаттары картада көрсетіледі және межелі орындарды іздеген кезде беріледі.

1. ... ›  › Основные функции › Определить избранные категории объектов түймесін басыңыз.
2. Қалаған санаттарды орнатыңыз.

Үй мекенжайын баптау

Үй мекенжайы үшін белгіленген межелі орын межелі орындар тізімінде көрсетіледі.

- › ... ›  › Основные функции › Ввод личного адреса түймесін басыңыз.

Жұмыс орнының мекенжайын баптау

Жұмыс орны үшін белгіленген межелі орын межелі орындар тізімінде көрсетіледі.

- › ... ›  › Основные функции › Ввод адреса места работы түймесін басыңыз.

Көрсету режимін қосу/өшіру

Көрсету режимінде демо-режимнің бастапқы нүктесінен таңдалған межелі орынға қарай бағдар бойынша жүргізу көрсетіледі.

Функция қосылып тұрғанда Infotainment жүйесін бағдар бойынша жүргізуді бастамас бұрын бағдармен жүргізуді кәдімгі режимде немесе көрсету режимінде орындау қажеттілігіне байланысты сұрақ қояды.

- › ... ›  › Основные функции › Демонстрационный режим пернесін басыңыз.

Демо режимінің бастапқы нүктесін анықтау

1. Демо режимінің бастапқы нүктесі болуы керек қалаған межелі орынды таңдаңыз немесе табыңыз.
2. Көрсетілген межелі орын туралы мәліметтерде Больше ›  түймесін басыңыз.

Навигация дерекқорын жаңарту

Навигациялық дерекқорды жаңарту туралы ақпараттарды Škoda серіктесінен сұрау керек.

Автоматты жаңарту

Егер келесі шарттар орындалса, Infotainment жаңартуды автоматты түрде жүргізеді:

- ✓ Infotainment Online онлайн қызметтері белсендірілген.
- ✓ Автокөліктің ағымдағы орналасқан жері немесе маршруттың межелі орнына арналған навигация дерекқорын жаңарту қол жетімді болса.

Навигациялық дерекқор нұсқасын анықтау

- › MENU ›  › Информация о системе пернесін түртіңіз.

Онлайн қызметтер**Škoda Connect****Талаптар**

Келісімшарт тараптарының осы қызметтердің ұсынылуына қатысты құқықтары мен міндеттері бөлек келісімде реттеледі. Škoda Connect-қызметтеріне қатысты ағымдағы заңды құжаттарды Škoda Connect Portal және MyŠkoda қолданбасында табуға болады.

Істеу жолы

Škoda Connect қызметтері автокөлікті онлайн әлеммен байланыстыруға мүмкіндік береді. Яғни олар автокөліктің және Infotainment жүйесінің функцияларының кеңейтілімі болып табылады.

Škoda Connect қызметтері автокөліктің төл жинақтамасына жатпайды. Оларды бөлек Škoda Connect Portal интернет сайтынан, MyŠkoda қолданбасынан немесе Infotainment ақпараттық-пәрмендік жүйесінде мұндай мүмкіндік болса, Infotainment ақпараттық-пәрмендік жүйесі арқылы алу қажет.

Ұсынылатын Škoda Connect қызметтерінің түрлері автокөлік түріне, оның жинақтамасына, Infotainment жүйесіне, сондай-ақ жеткізілетін елге байланысты.

Škoda Connect интернет сайты

Škoda Connect веб-сайтында, мысалы, Škoda Connect-қызметтері туралы соңғы ақпарат, Škoda Connect Portal сілтеме немесе MyŠkoda қолданбасын жүктеп алу опциясы бар.

Интернет сайты QR-кодты сканерлеу немесе сілтеме бойынша өту арқылы ашылады:

 <https://go.skoda.eu/skoda-connect>

**Škoda Connect Portal интернет сайты**

Škoda Connect Portal веб-сайты, мысалы, пайдаланушыны тіркеуге, Škoda Connect-қызметтеріне тапсырыс беруге, қызметті басқаруға немесе көлікке қашықтан қол жеткізуге мүмкіндік береді.

Интернет сайты QR-кодты сканерлеу немесе сілтеме бойынша өту арқылы ашылады:

 <https://go.skoda.eu/connect-portal>



Шарттар

Škoda Connect қызметтерін пайдалану шарттары

- ✓ Автокөлікте тіркелген негізгі пайдаланушы бар.
- ✓ Škoda Connect қызметтері белсенді.
- ✓ Жүйеге қазір кіріп отырған пайдаланушының Škoda Connect қызметтерін пайдалануға құқығы бар.
- ✓ Дербес деректерді қорғаудың бапталған деңгейі Škoda Connect қызметтерін пайдалануға мүмкіндік береді.

Škoda Connect қызметтерінің қолжетімділігі

Қызметтердің қолжетімділігі келесі шарттарға байланысты:

- ▶ Škoda Connect қызметтеріне қажетті байланысты қамтамасыз ететін мобильді байланыс желілері қолжетімді.
 - ▶ Мобильді байланыс желісінің қолжетімділігі, функционалдық әлеуеті, байланыс жылдамдығы мен технологиясы әртүрлі елдерде әртүрлі болуы мүмкін және мобильді байланыс операторына байланысты.
 - ▶ Сигнал жеткіліксіз аймақтарда, мысалы, жерасты гараждарда, функциясы шектелуі мүмкін.
- ▶ Сіздің автокөлігіңізге, орнатылған Infotainment жүйесіне және тиісті елге арналған Škoda Connect қызметтері қолжетімді.
 - ▶ Қызметтердің қолжетімділігін Škoda Connect Интернет сайтынан тексеруге болады:

<https://go.skoda.eu/skoda-connect-availability>



Škoda Connect қызметтерінің қолжетімділік күйі Қызметтердің қолжетімділігі Infotainment жүйесінің күй жолағында  пиктограммасының түсінің өзгеруі арқылы көрсетіледі.

- ▶ **Ақ** – Škoda Connect – қызметтері қолжетімді.
- ▶ **Сұр** – Škoda Connect қызметтері қолжетімді емес.

Шектеу

Škoda Connect-қызметтерін шектеу немесе тоқтату келесі жағдайларда мүмкін:

- ▶ Ұялы байланыс операторларына техникалық қызмет көрсету жұмыстары, өшіру, бағдарламалық құралды жаңарту, шектеулер қолданылуы мүмкін.

- ▶ Кедергі немесе жеткіліксіз GPS-сигналын қабылдау нәтижесінде, мысалы, Жоғары жылдамдықта.
- ▶ Сигнал жеткіліксіз немесе жоқ жерлерде болсаңыз, мысалы, жерасты гараждарында, туннельдерде, тау аңғарларында.
- ▶ Қол жетімділігі шектеулі, толық емес және дұрыс емес үшінші тарап ақпараттары болған жағдайда, мысалы, картаны көрсету.

MyŠkoda қолданбасы

Істеу жолы

MyŠkoda қолданбасы

MyŠkoda қолданбасы мүмкіндік береді Мысалы, пайдаланушыны тіркеу, Škoda Connect-қызметтеріне тапсырыс беру немесе көлік құралына қашықтан қол жеткізу.

Қолданбаны QR--кодты сканерлеу немесе сілтіме бойынша өту арқылы мобильді байланыс құралына жүктеп алуға болады:

<https://go.skoda.eu/myskoda-app>



Шарттар

- ✓ Пайдаланушының автокөлікпен байланыстырылған Škoda ID-есептік жазбасы бар.
- ✓ Автокөлікте Škoda Connect-қызметтері қосылуы.

Пайдаланушыны тіркеу және Škoda Connect-қызметтерін іске қосу

Істеу жолы

Пайдаланушыны тіркеу арқылы сіз Škoda ID есептік жазбасына ие боласыз, оны Škoda-қолданбалары мен қызметтерінде пайдалануға болады.

Škoda Connect-қызметтеріндегі пайдаланушыны тіркеуді келесі жерлерде орындауға болады:

- ▶ Škoda Connect Portal интернет сайты
- ▶ MyŠkoda қолданбасы

 Тіркелкенде сіз S-PIN ие боласыз. Сізге S-PIN белгілі бір Škoda Connect-қызметтеріне, сондай-ақ қорғалған есептік жазбаға тіркелу үшін қажет.

Баптаулар



Онлайн-қызметтерді тіркеу және қосу
Swing және Bolero Infotainment жүйесі үшін
жарамды.

1. Оталдыру жүйесін және Infotainment жүйесін қосыңыз.
2. **MENU** >  > Škoda Connect (онлайн-услуги) > Регистрация.
3. Пайдаланушыны және автокөлікті Škoda Connect Portal Интернет сайтында немесе MyŠkoda қолданбасында тіркеген кезде берілген PIN-ді енгізіңіз және растаңыз.
4. Активация автомобиля завершена. хабарының көрсетілуін күтіңіз.
5. Экрандағы ықтимал хабарламаларды растаңыз.

Пайдаланушыны Infotainment жүйесінде тіркеу
Amundsen Infotainment жүйесі үшін жарамды.

➤ Infotainment жүйесін қосыңыз және көрсетілген сәлемдесу терезесінде *Сменить пользователя* > *Регистрация* пернесін түртіңіз және экрандағы нұсқауларды орындаңыз.

Немесе:

➤ **MENU** >  >  > *Новый пользователь* > *Зарегистрировать* пернесін түртіңіз және экрандағы нұсқауларды орындаңыз.

Тіркеуді аяқтау үшін тіркеу кезінде көрсетілген пошта жәшігіне кіру қажет.



Škoda Connect қызметтерін негізгі пайдаланушыны тіркеген кезде қосу

Негізгі пайдаланушыны тіркегеннен кейін Infotainment жүйесі Škoda Connect қызметтерін қосуды сұрайды.

Іске қосуды аяқтау үшін Сізде автокөліктің екі түпнұсқа кілті болуы керек.

➤ Infotainment жүйесінің экранындағы нұсқауларды орындаңыз.

Басқа тіркелген пайдаланушының Škoda Connect қызметтерін қосу

1. **MENU** >  >  > *Стать основным пользователем* пернесін түртіңіз.
2. Infotainment жүйесінің экранындағы нұсқауларды орындаңыз.

Дербес деректердің қорғалу деңгейін баптау

Жеке деректер

Тұтынушылардың жеке деректері Škoda Auto тарапынан жалпы міндетті құқықтық нормалардың талаптарына сәйкес жинақталған, өңделген және пайдаланылған.

Жеке деректерді қорғау туралы ағымдағы түсіндірмені келесі интернет-сайттан табуға болады:

 <https://www.skoda-auto.com/other/personal-data>



Škoda Connect қызметтерін пайдалануға қатысты келісім-шарттың тарапы ретінде, Сіз дербес деректердің қорғалуын, сондай-ақ жеке деректерді қорғау құқығын қамтамасыз етуіңіз тиіс.

Көлік құралын пайдаланушы мен жолаушыларға көлік құралы пайдаланушы деректерін жеткізетінін және локализация қызметтерін пайдаланатынын хабарлаңыз. Хабарламау көлік құралын пайдаланушылардың, сондай-ақ жүргізушінің құқықтарын бұзуы мүмкін.

Локализация қызметтері мысалы мыналарды қамтиды тұрақ орнының соңғы орны туралы ақпарат, аумақ туралы хабарлама немесе жылдамдық туралы хабарлама.

Егер жолаушылар локализация қызметтерін пайдалануға келіспесе, жеке деректерді қорғаудың тиісті деңгейін орнатып, қызметтерді өшіріңіз.

Істеу жолы

Škoda Connect қызметін пайдалану кезінде пайдаланушы мен автокөлік деректері, сондай-ақ локализация қызметтері туралы ақпарат жіберіледі.

Жіберуге жеке деректерді қорғау деңгейін орнату әсер етеді.

Жеке деректерді қорғаудың белгіленген деңгейі eSIM көмегімен деректерді жіберуге әсер етеді. Бұл WLAN арқылы қосылған құрылғының деректерді беруіне әсер етпейді.

Баптаулар

Заңмен талап етілетін қызметтер, мыс. апаттық шақыру өшірілуі мүмкін емес.

Автокөліктің кез келген пайдаланушысы жеке деректердің қорғалу деңгейін баптай алады.

Жеке деректерді қорғау деңгейі пайдаланушының есептік жазбасымен байланысты. Ол пайдаланушы кіргеннен кейін соңғы деңгейге сәйкес орнатылады.

Кейбір Škoda Connect қызметтерінің толық жұмыс істеуі үшін локализация қызметтері қажет.

Басқару орталығында баптау

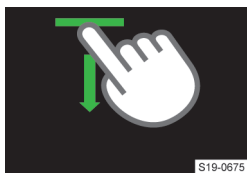

Экранның жоғарғы жағындағы панельді басып тұрып, оны төмен қарай сүйреп апару арқылы Infotainment басқару орталығын ашыңыз.

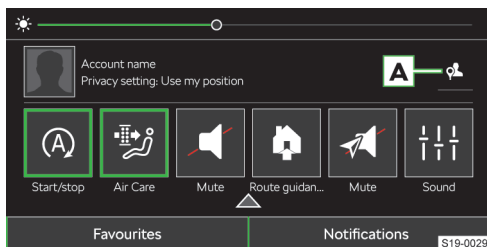

Amundsen Infotainment жүйесіндегі көрсету мысалы

A Таңбаны басқан кезде жеке деректерді қорғау деңгейін баптауға арналған мәзір пайда болады.

Пайдаланушыларды басқаруда баптау

- MENU** > > > Защита персональных данных и управление службами пернесін түртіңіз.
- Жеке деректерді қорғаудың қалаған деңгейін баптаңыз.

Максимальная защита персональных данных

- Заңнамада талап етілетін қызметтерден өзге барлық Škoda Connect қызметтері өшірілген.
- Барлық локализация қызметтері өшірілген. Автокөліктің орналасқан жері туралы ақпарат үлестірілмейді.
- eSIM көмегімен ақпарат беру өшірілген.
- Ешқандай онлайн жаңартулар қол жетімді емес.

Без местоположения

- Барлық Škoda Connect локализация қызметтері өшірілген. Автокөліктің орналасқан жері туралы ақпарат үлестірілмейді.
- eSIM көмегімен ақпарат беру қосылған.
- eSIM арқылы қосылуды қажет ететін барлық функциялар белсенді.

Использовать местоположение

- Škoda Connect орналасқан жерлерді анықтау қызметтері қосулы. Автокөліктің орналасқан жері туралы ақпарат басқа тұлғаларға берілмейді.
- Автокөліктің орналасқан жері туралы ақпарат Škoda Connect Portal интернет-сайттарында және MyŠkoda қолданбасында қолжетімді емес.
- eSIM көмегімен ақпарат беру қосылған.
- eSIM арқылы қосылуды қажет ететін барлық функциялар белсенді.

Поделиться местоположением

- Škoda Connect орналасқан жерлерді анықтау қызметтері қосулы. Автокөліктің орналасқан жері туралы ақпарат автокөліктің орналасқан жерін білуді қажет ететін барлық қызметтер үшін қол жетімді.
- Автокөліктің орналасқан жері туралы ақпарат Škoda Connect Portal интернет-сайттарында және MyŠkoda қолданбасында қол жетімді.
- eSIM көмегімен ақпарат беру қосылған.
- eSIM арқылы қосылуды қажет ететін барлық функциялар белсенді.

Жасырын деректерді тіркеу

Использовать местоположение және Поделиться местоположением дербес деректерді қорғау деңгейі бапталған жағдайда автокөлік таңдалған үшінші қызмет көрсетушілердің қызметтерінің сапасын жақсарту үшін жасырын деректерді тіркей және жіберіп отыра алады.

Бұл нақты автокөлікпен, автокөліктің иесімен немесе өзге де өкілетті пайдаланушылармен ешқандай байланысы жоқ жасырын деректерге ғана қатысты.

Пайдаланушыларды басқару

Назар аударылуы тиіс жайттар

Amundsen Infotainment жүйесі үшін жарамды.

Škoda Connect-қызметтері бар ұсталған автокөлікті сатып алған жағдайда қызметтер белсенді күйде болуы және негізгі пайдаланушы автокөліктің бұрынғы иесі болуы мүмкін. Бұрынғы иесінің автокөліктің функцияларын басқару және пайдаланушылар мен автокөлік туралы ақпаратты алу мүмкіндігі сақталып қалуы мүмкін.

Сондықтан біз бұрынғы негізгі пайдаланушыны өшіруге кеңес береміз. Ары қарай өз пайдаланушылық есептік жазбаңызға кіріңіз де, өзіңізді автокөліктің негізгі пайдаланушысы деп белгілеңіз.

Жаңа пайдаланушыны тіркесеңіз және тіркеу барысында өзіңізді негізгі пайдаланушы деп белгілесеңіз, бұған дейінгі негізгі пайдаланушы автоматты түрде өшіріліп, қайта жазылады.

I Дербес деректерді қорғау деңгейін баптау автокөлік және пайдаланушы бойынша берілетін ақпараттың түріне әсер етуі мүмкін.

Істеу жолы

Amundsen Infotainment жүйесі үшін жарамды.

Пайдаланушы есептік жазбалары

Пайдаланушыларды басқару соңғы белсенді әрекет етіп жатқан пайдаланушының есептік жазбаларын көрсетеді. Пайдаланушыларды басқару бетінде төмендегідей әрекеттерді орындауға болады:

- ▶ Пайдаланушының есептік жазбасын таңдау
- ▶ Пайдаланушыларды тіркеу
- ▶ Škoda Connect-қызметтерін іске қосу
- ▶ Пайдаланушы есептік жазбаларын қосу және өшіру
- ▶ Негізгі пайдаланушыны баптау
- ▶ Есептік жазбаны қорғауды баптау

Шолу

Amundsen Infotainment жүйесі үшін жарамды.

Негізгі пайдаланушы

Негізгі пайдаланушы дегеніміз іске қосылған Škoda Connect қызметтері, сондай-ақ өзінің есептік жазбасына бекітілген автокөлігі бар тіркелген пайдаланушы.

Негізгі пайдаланушы персонализация қызметін толық көлемде пайдалана алады.

Негізгі пайдаланушы автокөлікті баптау және басқару бойынша толық бақылау мүмкіндігіне ие болады.

Негізгі пайдаланушы автокөліктің қашықтан басқарылатын функцияларына қол жеткізе алады.

Барлық баптаулар негізгі пайдаланушының жеке онлайн есептік жазбасына сақталады.

Škoda Connect онлайн есептік жазбасы бар пайдаланушы

Пайдаланушы негізгі пайдаланушы тарапынан таңдалмаған, әйтсе де оның өз Škoda Connect онлайн есептік жазбасы бар.

Пайдаланушы персонализация қызметін толық көлемде пайдалана алады.

Барлық баптаулар есептік жазбаға кірген пайдаланушының жеке онлайн есептік жазбасына сақталады.

Қонақ

Қонақ есептік жазбасы анонимді және ешбір жағдайда Škoda Connect-қызметтерімен синхрондалмайды.

Бұл есептік жазбамен байланысты барлық баптаулар тек автокөлік жадында ғана сақталады.

Қонақ пайдаланушы есептік жазбасы ешқандай жекелендіру параметрлерін сақтамайды.

Параметрлер соңғы рет кірген пайдаланушыдан кейін сақталады.

Шарттар

Amundsen Infotainment жүйесі үшін жарамды.

Пайдаланушылардың есептік жазбаларын басқаруды шектеусіз пайдалана алу және оларды онлайн есептік жазбалармен синхрондау үшін төмендегі шарттар орындалуы тиіс:

- ✓ Infotainment жүйесінде белсенді Škoda Connect- қызметтері бар негізгі пайдаланушы тіркелген.
- ✓ Škoda Connect қызметтері қолжетімді.

Басқару

Amundsen Infotainment жүйесі үшін жарамды.

Пайдаланушыны тіркеу

Оталдыру жүйесін және Infotainment жүйесін қосқаннан кейін соңғы рет қолданылған пайдаланушы есептік жазбасының жүйеге кіру терезесі көрсетіледі.

- › Жүйеге кіруді растаңыз.

Егер құпия сөзбен қорғалған пайдаланушы есептік жазбасына кірмекші болсаңыз S-PIN енгізіңіз де, кіру әрекетін растаңыз.

Немесе:

1. Пайдаланушының ауыстыру мәзір тармағын таңдаңыз.
2. Қажетті есептік жазбаны таңдаңыз.
3. Егер құпия сөзбен қорғалған пайдаланушы есептік жазбасына кірмекші болсаңыз S-PIN енгізіңіз де, кіру әрекетін растаңыз.

Немесе:

1. Пайдаланушының ауыстыру мәзір тармағын таңдаңыз.
2. Егер Сіз жаңа пайдаланушы болсаңыз, жүйеге кіру үшін *Новый пользователь* пернесін түртіңіз.
3. Infotainment жүйесінің экранындағы нұсқауларды орындаңыз.

Қорғалған пайдаланушы есептік жазбасына кіру

Кейбір пайдаланушы есептік жазбалары құпия сөзбен қорғалған болуы мүмкін. Құпия сөзбен қорғалған есептік жазбалар пайдаланушылар тізімінде 6 таңбасымен белгіленген.

Құпия сөзбен қорғалған пайдаланушы есептік жазбасына **кіру үшін** S-PIN қажет, бұл Škoda Connect Portal веб-сайтында, MyŠkoda қолданбасын құру немесе Infotainment ақпараттық-пәрмендік жүйесінде пайдаланушыны тіркеу кезінде жасалады.

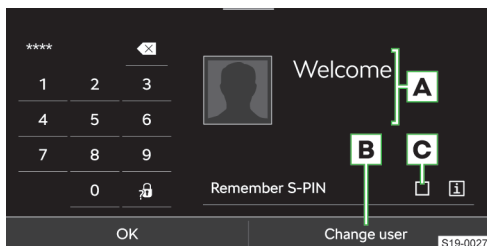

- A** Пайдаланушы есімі
- B** Пайдаланушы есептік жазбасын басқаруды көрсету
- C** S-PIN-кодтың көмегімен есептік жазбадан шығу
- I** S-PIN бойынша ақпараттарды көрсету
- H** S-PIN-кодты қалпына келтіру туралы ақпаратты көрсету

I S-PIN кодын енгізу арқылы пайдаланушыны тексеруді **MENU** > **H** > **H** > Защита профиля пользователя > Защита проилч пользователя S-PIN мәзір тармағында қосуға/өшіруге болады.

S-PIN қайта орнату

Өз S-PIN қайта орнату Škoda Connect Portal интернет сайтында немесе MyŠkoda қолданбасында мүмкін

- › S-PIN қалпына келтіргеннен кейін MyŠkoda қолданбасының дұрыс жұмыс істеуі үшін автокөлікте негізгі пайдаланушы ретінде жаңадан тіркеліңіз.
- › Егер бірнеше автокөліктің негізгі пайдаланушысы болсаңыз, әрбір автокөлікте қайтадан тіркеліңіз.

Пайдаланушы есептік жазбасынан шығу

Оталдыру жүйесін өшіргеннен кейін есептік жазбадан шығу терезесі көрсетіледі және пайдаланушы автоматты түрде есептік жазбадан шығарылады.

Баптаулар

Amundsen Infotainment жүйесі үшін жарамды.

Пайдаланушыларды басқару

- › **MENU** > **H** түймесін басыңыз.

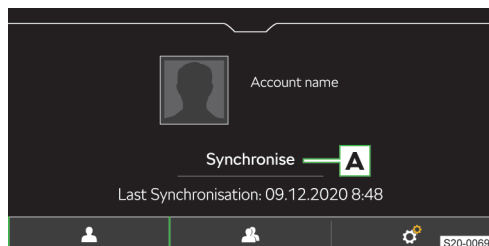

- A** Пайдаланушының есептік жазбасын соңғы синхрондау туралы деректермен онлайн-синхрондау
- H** Авторизацияланған пайдаланушы туралы толығырақ ақпарат
 - ▶ **H** – S-PIN арқылы қорғалған есептік жазба.
- H** Пайдаланушыны ауыстыру/жаңа пайдаланушыны қосу
- H** Баптаулар

Негізгі пайдаланушы ретінде тіркелу

- › **MENU** > **H** > **H** > Стать основным пользователем басып, экрандағы нұсқауларды орындаңыз.

Пайдаланушыларды өшіру

1. Пайдаланушылардың есептік жазбаларын көрсету үшін **MENU** > **H** > **H** > Удаление пользователей пернесін түртіңіз.
2. Пайдаланушыны өшіру үшін пайдаланушыны таңдаңыз да, өшіру әрекетін растаңыз.

Ағымдағы пайдаланушы жазбасын өшіру

1. **MENU** > **H** > **H** > Удалить профиль пользователя пернесін түртіңіз.
2. Өшіру әрекетін растаңыз.

Пайдаланушыны басқару жүйесінен негізгі пайдаланушы жазбасын жойыңыз

- › **MENU** > **H** > **H** > Удаление пользователей > **H** > Удалить профиль пользователя пернесін түртіңіз.

Негізгі пайдаланушыны жойыңыз және автокөліктегі пайдаланушыдан шығыңыз

- › **MENU** > **H** > **H** > Удаление пользователей > **H** > қайтару пернесін түртіңіз.

Барлық пайдаланушыларды өшіру

Infotainment жүйесін зауыттық баптауларға қайтару арқылы барлық пайдаланушылардың есептік жазбалары өшіріледі.

1. Оталдыру жүйесін және Infotainment жүйесін қосыңыз.
2. **MENU** > **H** пернесін түртіңіз.
3. Восстановление заводских настроек пернесін таңдаңыз да, зауыттық баптауларға қайтаруды растаңыз.

I Зауыттық баптауларға қайтарудың сәтті жүргізілгенін тексеру үшін пайдаланушылардың

және негізгі пайдаланушының есептік жазбаларының өшкенін тексеріп көруге кеңес береміз.

Дербестендіру

Қолданылу мақсаты

Amundsen Infotainment жүйесі үшін жарамды.

Дербестендіру қызметі автокөлік баптауларын орнатуға және жадта сақтауға мүмкіндік береді.

Дербестендіру қызметі пайдаланушының есептік жазбасымен байланысқан. Орнатылған жеке функциялардың әр өзгерісі автоматты түрде пайдаланушының белсенді есептік жазбасында сақталады.



Егер автокөлік келісімшартта көзделген ұялы желінің әрекет ету аймағында болса, оталдыру жүйесі өшірілгеннен кейін дербестендірілетін баптаулар Škoda ID пайдаланушының онлайн - есептік жазбасында сақталады.

Пайдаланушының есептік жазбасына басқа маркалы автокөлікпен кірген кезде, Škoda пайдаланушының есептік жазбасына қатысты дербестендірілетін функциялар автокөлік түріне, жабдыққа және infotainment жүйесінің функцияларына байланысты реттеледі.

Баптаулар

Amundsen Infotainment жүйесі үшін жарамды.

Дербестендіру қызметін өшіру/қосу

1. **MENU** >  >  > *Защита персональных данных и управление службами* пернесін түртіңіз.
2. Көрсетілген онлайн - қызметтер тізімінде **Дербестендіру** қызметін таңдаңыз.
3. Қызметті өшіру/қосу.

Қонақ пайдаланушы тіркелгісі ешқандай дербестендіру параметрлерін сақтамайды. Параметрлер соңғы кірген пайдаланушыдан кейін сақталады.

Онлайн қызметтерді басқару

Қолданылу мақсаты

Қызметтерді басқарған кезде келесі әрекеттер қолжетімді:

- ▶ дербес деректердің қорғалуын баптау
- ▶ қолжетімді қызметтер тізімін қарау
- ▶ қызметтердің күйі туралы ақпарат алу
- ▶ қызметтердің қолданылу мерзімі туралы ақпарат алу

- ▶ қызметтерге қолжетімділікті қосу және сөндіру

Онлайн қызметтің байланыстырылу күйі

Škoda Connect онлайн қызметтерінің байланыстырылу күйі Infotainment жүйесі экранының күй жолағында пиктограмма арқылы көрсетіледі.

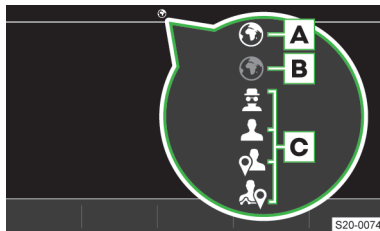

A Škoda Connect онлайн қызметтері қолжетімді

B Škoda Connect онлайн қызметтері қолжетімді емес

C Дербес деректердің бапталған қорғалу деңгейі

 Максимальная защита персональных данных

 Без местоположения

 Использовать местоположение

 Делиться местоположением

Шарттар

- ✓ Infotainment жүйесінде белсенді Škoda Connect- қызметтері бар негізгі пайдаланушы тіркелген.
- ✓ Škoda Connect қызметтері қолжетімді.

Басқару



Онлайн қызметтер тізімін көрсету

Swing және Volero Infotainment жүйесі үшін жарамды.

- ▶ **MENU** >  > *ŠKODA Connect (онлайн-служба)* > *Защита персональных данных и службы* пернесін түртіңіз.

Онлайн қызметтер тізімін көрсету

Amundsen Infotainment жүйесі үшін жарамды.

- ▶ **MENU** >  >  > *Защита персональных данных и управление службами* пернесін түртіңіз.

Қызмет туралы толық ақпаратты қарау

- ▶ Онлайн қызметтер тізімінен қызметті таңдаңыз.

Қызмет туралы толық ақпаратқа келесі мәліметтер мен мүмкіндіктер кіруі ықтимал:



- ▶ қызмет күйі
- ▶ қызметтің қолжетімсіздігінің себебі

- ▶ нақты қызмет ішіне кіретін онлайн-қызметтер тобының атауы
- ▶ қызметтің қолданылу мерзімінің аяқталу күні
- ▶ қызметті пайдалануды қосу немесе өшіру

Баптаулар

Amundsen Infotainment жүйесі үшін жарамды.

Қызметтің қолданылуын қосу/өшіру

1. MENU >  >  > Защита персональных данных и управление службами перенесін түртіңіз.
2. Онлайн қызметтердің көрсетілген тізімінен қажетті қызметті таңдаңыз.
3. Қажетті қызметті қосыңыз/өшіріңіз.

I Қызметтің қолданылуы барлық пайдаланушы есептік жазбаларына қатысты. Қызмет қолжетімді болса ғана оны пайдалануға болады.

eSIM-Деректерді жіберуге арналған байланыс

Қолданылу мақсаты

Amundsen Infotainment жүйесі үшін жарамды.

Škoda Connect -қызметі үшін алдын-ала төленген eSIM-деректер байланысы қолданылуы мүмкін.

Деректер байланысын WLAN желісі арқылы қосылған басқа 8 құрылғымен бөлісуге болады.

Деректерді қосудың функциясы, автокөлікте деректер пакетін қолдану үшін пайдаланушыларды тіркеу, деректер байланысының болуы және оларды алу мүмкіндігі бар деректер пакеттері мен елдерге шолу туралы қосымша ақпаратты келесі веб-сайттан табуға болады:

 <https://skoda.cubictelecom.com>



Басқару

Amundsen Infotainment жүйесі үшін жарамды.

Škoda Connect-деректер пакетін көрсету

> MENU >  > Соединение для передачи данных > Пакеты данных перенесін түртіңіз.

Шолуда келесі ақпараттар көрсетіледі:

- ▶ Сатып алған пакетке шолу
- ▶ Мәліметтер пакетін қолдану
- ▶ Пакеттердің жарамдылық мерзімі

Пакеттің жарамдылық мерзімі пакет толығымен таусылғанда немесе жарамдылық мерзімі аяқталғанда аяқталады.

Баптаулар

Amundsen Infotainment жүйесі үшін жарамды.

Škoda Connect-Қызметтерінің деректер байланысын қосу/өшіру

> MENU >  > Соединение для передачи данных > Интегрированное соединение для передачи данных (eSIM) перенесін түртіңіз.

Жүйені онлайн жаңарту

Қолданылу мақсаты

Онлайн режимде жаңарту бағдарламалық құралды жаңартуға мүмкіндік береді.

Қолжетімді онлайн жаңартудың болуын Infotainment жүйесінің экранында пайда болатын хабар көрсетуі мүмкін. Бұл ретте Infotainment жүйесі жаңартуды жүктеп алуды немесе жүктеу процесін кейінге қалдыруды ұсынады.

Онлайн жаңарту, оның белгілі бір елде қолжетімділігі және қолдау көрсетілетін автокөліктер туралы қосымша ақпарат келесі веб-сайтта берілген:

 <https://go.skoda.eu/online-system-update>



I Егер жаңартуды қабылдау ұсынысы кейінге қалдырылса, тұтану мен Infotainment жүйесі келесі рет қосылған кезде жаңартуды жүктеу мүмкіндігі қайтадан ұсынылады.

Басқару

Жаңартуды жүктеу

1. Оталдыру жүйесін және Infotainment жүйесін қосыңыз.
2. Infotainment жүйесінің экранындағы нұсқаулар мен ақпаратты орындаңыз.
3. Infotainment жүйесінде жүктеу әрекетін растаңыз.

Жүктеу процесін кез келген уақытта үзуге болады. Оталдыру жүйесі қайта қосылған кезде жүктеу процесі автоматты түрде қайта жалғастырылады.

Жүктеу уақыты мобильді байланыс желісінің жылдамдығы мен сапасына, файлдың көлеміне, сондай-ақ жаңартудың түріне байланысты.

Жаңартуды орнату**⚠ АБАЙ БОЛЫҢЫЗ**

Орнату барысында байланысты қамтамасыз ететін басқару блогын (OCU) қоса алғанда кейбір басқару блоктары жұмыс істемеуі мүмкін. Бұл жағдайда апаттық шақыру да, жол-көлік апаты кезіндегі автоматты түрде берілетін апаттық шақыру да, Škoda Connect-қызметтері қолжетімді емес.

▶ Жаңартуды автокөлік тоқтап тұрған кезде орнатыңыз.

1. Автокөлікті қауіпсіз жерге тоқтатыңыз.
2. Оталдыру жүйесін сөндіріңіз.
3. Infotainment жүйесінің экранынан бағдарламалық құралдың орнатылуын растаңыз.
Автокөліктен шығып кетуіңізге болады, орнату процессі жалғаса береді.
4. Орнату аяқталғаннан кейін немесе автокөлікке қайтып оралған кезде оталдыру жүйесін және Infotainment жүйесін қосыңыз.
5. Infotainment жүйесінің экранынан орнатудың сәтті аяқталғаны туралы хабарламаны тексеріңіз.

i Орнату процесі кезінде апаттық шақыру бақылау шамы жанбайды.

i Орнату сәтті аяқталғаннан кейін апаттық шақыру бақылау шамы жасыл түспен жанып тұрады.

Шарттар

Жаңарту сәтті жүргізілуі үшін келесі шарттар орындалуы тиіс:

- ✓ Оталдыру жүйесі және Infotainment жүйесі өшірулі.
- ✓ Автокөлікте Škoda Connect қызметтері іске қосылған.
- ✓ Škoda Connect қызметтері қолжетімді.
- ✓ Автокөлікте Интернетпен байланыс бар.
- ✓ Автокөлікте *Максимальная защита персональных данных* режимі бапталмаған.
- ✓ 12 вольтті аккумулятор батареясы қуатының деңгейі жеткілікті.

Күрделі жағдайларда жүргізуші өз бетімен орындайтын іс-әрекеттер

Егер жаңартуды жүктеген немесе орнатқан кезде келесі оқиғалардың бірі тіркелсе, сервистік кәсіпорыңға хабарласыңыз.

- ▶ Infotainment жүйесінің экранында жаңарту жүктелген немесе орнатылған кезде қателіктің орын алғаны туралы хабар пайда болады.
- ▶ Қосылғаннан кейін Infotainment жүйесінің экраны өшіп қалады.
- ▶ Апаттық жағдайда шақыру жүйесінің бақылау шамы қызыл болып жанып тұрады.

Shop**Қолданылу мақсаты**

Amundsen Infotainment жүйесі үшін жарамды.

Infotainment жүйесінде Shop мәзіріндегі келесі әрекеттерді орындауға болады:

- ▶ Жаңа Škoda Connect функциялары мен қызметтеріне тапсырыс беру
- ▶ Сатып алынған функциялар мен Škoda Connect қызметтерінің мерзімін ұзарту
- ▶ Деректер пакеттерін қосымша сатып алу

Деректер пакеттеріне WLAN арқылы қосылған құрылғылар да қол жеткізе алады.

Деректерді қосудың функциясы, автокөлікте деректер пакетін қолдану үшін пайдаланушыларды тіркеу, деректер байланысының болуы және оларды алу мүмкіндігі бар деректер пакеттері мен елдерге шолу туралы қосымша ақпаратты келесі веб - сайттан табуға болады:

[www https://skoda.cubictelcom.com](https://skoda.cubictelcom.com)



Функциялар мен қызметтер жұмыс уақытына шектеу қоюы немесе тіпті белгісіз болуы мүмкін.

Функциялар мен қызметтерді Škoda Connect Shop Интернет сайтынан ретроспективті түрде алуға болады.

[www https://shop.skoda-connect.com](https://shop.skoda-connect.com)

**Шолу**

Amundsen Infotainment жүйесі үшін жарамды.

1. MENU > пернесін түртіңіз.
2. Көрсетілген тізімнен қажетті функцияны немесе қызметті таңдаңыз.

Шарттар

Amundsen Infotainment жүйесі үшін жарамды.

Қызметтер мен функциялардың қолжетімділігі көлік пен Infotainment түріне, сондай-ақ елге байланысты.

Жаңа қызметтер мен функцияларды қосу үшін келесі шарттарды орындау қажет:

- ✓ Infotainment жаңа қызметтер мен функцияларды белсендіруді қолдайды.
- ✓ Көлік құралдары жаңа қызметтерді немесе функцияларды пайдалануға мүмкіндік береді.
- ✓ Негізгі көлік пайдаланушысы жүйеге тіркелген.
- ✓ Škoda Connect қызметтері белсенді.
- ✓ Škoda Connect қызметтері қолжетімді.
- ✓ 12 вольтті аккумулятор батареясы қуатының деңгейі жеткілікті.

Белгілі бір қызметтер немесе функциялар үшін белсенді деректер қосылымы қажет. Қосылым ақылы болуы мүмкін.

Қосылған қызметтер мен функциялар Škoda Connect қызметтерінің жарамдылық мерзіміне байланысты емес.

Шектеу

Amundsen Infotainment жүйесі үшін жарамды.

Қызметтер пайдаланушының есептік жазбасына емес, белгілі бір автокөлікке қосылған. Оларды негізгі пайдаланушы тіркелген басқа автокөлікке ауыстыруға болмайды.



Ақпарат қызметін шақыру

Қолданылу мақсаты

Ақпарат қызметін шақыруды Škoda Connect-қызметтерінде ақаулар туындаған жағдайда немесе Škoda бренді өнімдері мен қызметтері туралы ақпарат алу үшін пайдалануға болады.

і пернесін басу арқылы жергілікті ақпараттық анықтама желісімен байланыс орнатылады.

Шарттар

- ✓ Škoda Connect қызметтері белсенді.
- ✓ Жеке деректерді қорғау деңгейі  Максимальная защита персональных данных деңгейіне орнатылмаған. Көлік орны туралы ақпаратты жіберу үшін жеке деректерді қорғау деңгейі  Делиться местоположением күйіне орнатылуы керек.

Басқару

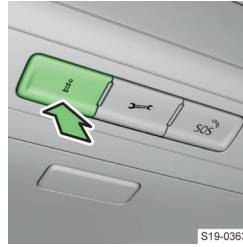

➤ і пернесін басыңыз.



Техникалық көмек шақыру

Қолданылу мақсаты

Техникалық көмек шақыруды қызметін автокөлік бұзылған жағдайда пайдалануға болады.

✂ пернесін басу арқылы Škoda-техникалық көмек көрсету қызметімен байланыс орнатылады. Сонымен бірге автокөліктен оның күйі және орналасқан жері бойынша мәліметтер жіберіледі.

Шарттар

- ✓ Škoda Connect қызметтері белсенді.
- ✓ Жеке деректерді қорғау деңгейі  Максимальная защита персональных данных деңгейіне орнатылмаған. Көлік орны туралы ақпаратты жіберу үшін жеке деректерді қорғау деңгейі  Делиться местоположением күйіне орнатылуы керек.

Басқару

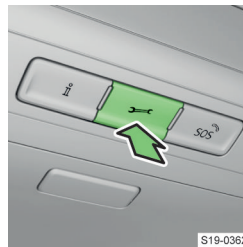

➤ ✂ пернесін басыңыз.

Сервиске бару мерзімдерін келісу

Қолданылу мақсаты

Сервиске бару мерзімі келген кезде автокөлік сіз таңдаған сервистік кәсіпорынға автоматты түрде осы ақпаратты жібереді.

Содан кейін сервистік кәсіпорынның өкілі сізге хабарласып, сервиске бару мерзімін келіседі.

Шарттар

Қызмет пен жұптастырылған функциялар төмендегі шарттарға байланысты қолжетімді:

- ✓ Škoda Connect Portal веб-сайтында немесе MyŠkoda қолданбасында сервистік серіктес таңдалады және шеберханаға баруды жоспарлау қосылады.
- ✓ Автокөлік түрі, автокөліктің жинақтамасы және Infotainment жүйесінің түрі қолдалады.
- ✓ Жеке деректерді қорғау деңгейі  Максимальная защита персональных данных деңгейіне орнатылмаған.
- ✓ Škoda Connect қызметтері белсенді.
- ✓ Škoda Connect қызметтері қолжетімді.

Автокөлік күйінің хаттамасы

Қолданылу мақсаты

Автокөлік күйінің хаттамасы функциясы автокөліктің күйін онлайн түрде бақылап отыруға мүмкіндік береді.

Қызмет MyŠkoda қолданбасында қолжетімді.

Автокөліктің қолжетімді деректеріне, мысалы, жүріп өткен жол, таңдалған ескерту хабарлары немесе техникалық тексеру туралы ескертулер жатады.

Шарттар

Қызмет пен жұптастырылған функциялар төмендегі шарттарға байланысты қолжетімді:

- ✓ Škoda Connect қызметтері белсенді.
- ✓ Қажетті деректерді жіберуге мүмкіндік беретін дербес деректердің бапталған қорғалу деңгейі.
- ✓ Škoda Connect қызметтері қолжетімді.

Škoda Connect-қызметтері

Қолданылу мақсаты

Автокөлікке қашықтан қол жеткізу

Автокөлікке қашықтан қол жеткізу қызметтерінің пакеті автокөліктің кейбір функцияларын қашықтан басқару және автокөлік деректеріне қол жеткізу мүмкіндігін береді.

Қолжетімді қызметтерге, мысалы, мыналар жатады:

- ▶ Автокөлік құлпын ашу және жабу
- ▶ Соңғы тұрақ орны
- ▶ Автокөлік күйі

Infotainment Online

Infotainment Online қызметтер пакеті онлайн-қызметтерді пайдалану арқылы Infotainment жүйесінің мүмкіндіктерін кеңейтеді.

Қолжетімді қызметтерге, мысалы, мыналар жатады:

- ▶ Межелі орындарды онлайн импорттау.
- ▶ Жолдағы жағдайлар туралы онлайн ақпарат
- ▶ Карталарды онлайн жаңарту

Шарттар

Қызметтер мен жұптастырылған функциялар төмендегі шарттарға байланысты қолжетімді:

- ✓ Автокөлік түрі, автокөліктің жинақтамасы және Infotainment жүйесінің түрі қолдалады.
- ✓ Қажетті деректерді жіберуге мүмкіндік беретін дербес деректердің бапталған қорғалу деңгейі.
- ✓ Автокөлікте тіркелген негізгі пайдаланушы бар.
- ✓ Škoda Connect қызметтері белсенді.
- ✓ Škoda Connect қызметтері қолжетімді.

Оталдыру және жүру

Кілтпен оталдыру

Оталдыру бойынша нұсқаулар

⚠ ҚАУІПТІ

Пайдаланылған газбен улану қаупі!

► Қозғалтқышты жабық жерде оталдырмаңыз.

Оталдыру құлпындағы оталдыру кілтінің күйлері

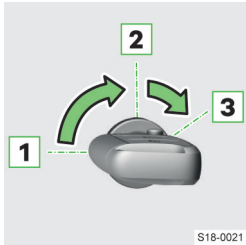

- 1 Оталдыру жүйесі өшірілген
- 2 Оталдыру жүйесі қосылып тұр
- 3 Қозғалтқышты қосу

Механикалық беріліс қорабы бар автокөлікті оталдыру

1. Автокөлікті тұрақ тежегішімен тежеңіз.
2. Ауыстыру тұтқасын бейтарап күйге ауыстырыңыз.
3. Ілінісу педалін толық басып тұрыңыз.
4. Кілтті **3** күйіне бұраңыз.
5. Кілтті жіберіңіз.

Автоматтық беріліс қорабы бар автокөлікті оталдыру

1. Автокөлікті тұрақ тежегішімен тежеңіз.
2. Тежегіш педалін толық басып тұрыңыз.
3. Селектор иінтірегін **P** немесе **N** күйіне қойыңыз.
4. Кілтті **3** күйіне бұраңыз.
5. Кілтті жіберіңіз.

⚠ НАЗАР АУДАРЫҢЫЗ

Автокөліктің күтпеген жерден қозғалуы қаупі бар!

► -10 °С-тан төмен температурада қозғалтқышты селектор тұтқасының күйінде іске қосу керек **P**.

Қозғалтқышты өшіру

1. Автокөлікті тұрақ тежегішімен тежеңіз.
2. Кілтті **1** күйіне бұраңыз.

Автоматтық беріліс қорабы бар автокөліктерде кілтті селектор иінтірегі **P** күйінде тұрған жағдайда ғана шығарып алуға болады.

⚠ АБАЙ БОЛЫҢЫЗ

Руль бағанының блокталу қаупі бар!

► Өшірілген қозғалтқышпен қозғалу кезінде, мысалы, сүйреу кезінде оталдыру жүйесін қосып қойыңыз.

① ХАБАРЛАМА

Қозғалтқыштың қызып кету қаупі!

► Үлкен жүктемемен жол жүріп келгеннен кейін қозғалтқышты бірден өшіруге болмайды. Оны бір минуттай бос жүрісте істетіңіз.

Түймені басу арқылы оталдыру

Оталдыру бойынша нұсқаулар

⚠ ҚАУІПТІ

Пайдаланылған газбен улану қаупі!

► Қозғалтқышты жабық жерде оталдырмаңыз.

Жұмыс істеу шарттары

✓ Автокөліктің оталдыру кілті салон ішінде орналасқан.

① ХАБАРЛАМА

Кілттің жоғалу және зақымдалу қаупі.

Кілт автокөліктің төбесінде болса да, жүйе оны анықтауы мүмкін.

► Кілтті әрқашан өзіңізбен бірге алып жүріңіз.

Оталдыру жүйесін қосу және өшіру

► Оталдыру түймесін басыңыз.



Механикалық беріліс қорабы бар автокөлікті оталдыру

1. Автокөлікті тұрақ тежегішімен тежеңіз.
2. Ауыстыру тұтқасын бейтарап күйге ауыстырыңыз.
3. Ілінісу педалін толық басып тұрыңыз.
4. Оталдыру түймесін басыңыз.

Автоматтық беріліс қорабы бар автокөлікті оталдыру

1. Автокөлікті тұрақ тежегішімен тежеңіз.
2. Тежегіш педалін толық басып тұрыңыз.
3. Селектор иінтірегін **P** немесе **N** күйіне қойыңыз.
4. Оталдыру түймесін басыңыз.

⚠ НАЗАР АУДАРЫҢЫЗ

Автокөліктің күтпеген жерден қозғалуы қаупі бар!

► -10 °С-тан төмен температурада қозғалтқышты селектор тұтқасының күйінде іске қосу керек **P**.

Қозғалтқышты өшіру

1. Автокөлікті тұрақ тежегішімен тежеңіз.
2. Оталдыру түймесін басыңыз.

⚠ АБАЙ БОЛЫҢЫЗ

Руль бағанының блокталу қаупі бар!

► Өшірілген қозғалтқышпен қозғалу кезінде, мысалы, сүйреу кезінде оталдыру жүйесін қосып қойыңыз.

① ХАБАРЛАМА

Қозғалтқыштың қызып кету қаупі!

- ▶ Үлкен жүктемемен жол жүріп келгеннен кейін қозғалтқышты бірден өшіруге болмайды. Оны бір минуттай бос жүрісте істетіңіз.

Оталдыру проблемасы**Ықтимал проблема және оны жою****① ХАБАРЛАМА**

Қозғалтқыштың зақымдану қаупі бар!

- ▶ Автокөлікті сүйреу арқылы оталдырмаңыз.

Қозғалтқыш оталмайды

1. Оталдыру жүйесін сөндіріңіз.
2. 30 сек-тан кейін қайта оталдырыңыз.
3. Қозғалтқыш оталмаса, оны өзге автокөліктің 12 вольтті аккумулятор батареясынан оталдырыңыз » бет. 142 немесе сервистік кәсіпорынның көмегіне жүгініңіз.

Қозғалтқыш оталмайды, экранда иммобилайзер туралы хабарлама пайда болады

1. Өзге оталдыру кілтін қолданыңыз.
2. Қозғалтқыш бұрынғыша оталмаса, сервистік кәсіпорынға хабарласыңыз.

Оталдыру кілтін оталдыру жүйесінің құлпында бұралмайды

- ▶ Рульді әрі бері бұраңыз және сол сәтте кілтті бұраңыз.

Оталдыру түймесінің көмегімен оталдыру мүмкін болмай тұр, жүйе кілтті танымайды

жанып тұр

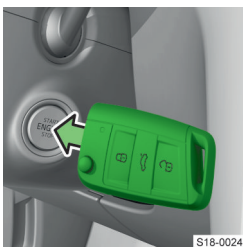

1. Оталдыру түймесін кілтпен басыңыз.
2. Қозғалтқыш бұрынғыша оталмаса, сервистік кәсіпорынға хабарласыңыз.

[i] Кілттегі қуаттау элементінің заряды таусылуға жақын болса немесе сигналдың кедергілері болса кілт танылмайды.

Қозғалтқыш оталдыру түймесімен сөнбейді

- ▶ Оталдыру түймесін басып тұрыңыз немесе оған екі рет басыңыз.

Радиатор желдеткіші қозғалтқыш сөндірілгеннен кейін де жұмыс істеуін жалғастырады

Радиатор желдеткіші қозғалтқыш сөндірілгеннен кейін шамамен 10 мин жұмыс істеуі мүмкін. Бұл ақау бар екенін білдірмейді.

Қозғалтқыш салқын күйде оталғаннан кейін шулы дыбыс шығарады

Қозғалтқыштың жоғары деңгейдегі шумен жұмыс істеуі қысқа уақытқа қозғалтқыштың айналу жиілігінің ұлғаюымен байланысты. Бұл ақау бар екенін білдірмейді.

СТАРТ-СТОП**Қолданылу мақсаты**

START-STOP жүйесі қоршаған ортаға зиянды эмиссияларды және CO₂ газының бөлінуін азайтады және отынды үнемдейді.

Істеу жолы

Егер жүйе автокөлікті тоқтатқаннан кейін қозғалтқыштың жұмыс істеп тұруының қажет еместігін анықтаса, қозғалтқышты өшіреді және орыннан қозғалған кезде қайта қосады.

Механикалық беріліс қорабы бар автокөлік

Жүйе тарапынан қозғалтқышты өшіру автокөлікті тоқтатқан кезде, механикалық беріліс қорабын бейтарап күйге қойғанда және ілінісу педалін жібергенде жүзеге асады.

Жүйе тарапынан қозғалтқышты қосу ілінісу педалін басқан кезде жүзеге асады.

Автоматтық беріліс қорабы бар автокөлік

Жүйе тарапынан қозғалтқышты өшіру автокөлікті тоқтатқан және тежегіш педалін басқан кезде жүзеге асады.

Жүйе тарапынан қозғалтқышты қосу тежегіш педалін жібергеннен кейін жүзеге асады.

Аспаптар тақтасының дисплейіндегі күй индикациясы

(A) - Қозғалтқыш START-STOP жүйесі арқылы өшірілген

(A) - Қозғалтқыш функцияның жұмыс істеу шарттарының орындалмауына байланысты START-STOP жүйесі арқылы өшірілмеді

Infotainment жүйесінің экранында егжей-тегжейлі ақпаратты көрсету

CAR > > > Состояние автомобиля

Немесе:

MENU > > > Состояние автомобиля

Жұмыс істеу шарттары

Кейбір шарттар тек жүйе жұмысына ғана байланысты, сондықтан оларға әсер ету де, оларды анықтау да мүмкін емес. Осыған байланысты жүйе жүргізушіге бірдей болып көрінетін жағдайларда әртүрлі әрекет етуі мүмкін.

Жүргізуші төмендегі шарттарды орындауы тиіс:

- ✓ Жүргізуші есігі жабық тұруы керек.
- ✓ Жүргізушінің қауіпсіздік белбеуі тағылған болуы керек.
- ✓ Соңғы рет тоқтағаннан кейінгі қозғалыс жылдамдығы 4 км/сағ-тан жоғары болды.

Баптаулар

Автоматты түрде қосу

- ▶ Қозғалтқышты оталдыру кезінде.
- ▶ Есо жүріс режимін таңдау арқылы » бөт 109, Басқару.

Жүйені өшіру/қосу

- ▶  пернесін басыңыз.

Жүйе өшірулі тұрғанда пернедегі  пиктограммасы жанып тұрады.

Егер жүйе тарапынан қозғалтқыш өшірілген болса және жүйе өшірілетін болса, қозғалтқыш оталады.

Ықтимал проблема және оны жою

Автокөлік тоқтағанда қозғалтқыш өшпейді немесе орыннан қозғалмастан бұрын қосылады
Жүйе қозғалтқыштың жұмыс істеуі қажет екенін анықтады.

Механикалық беріліс қорабы

Басқару

① ХАБАРЛАМА

Қозғалтқыштың зақымдану қаупі бар!

- ▶ Тахометр шкаласы бойынша қызыл аймаққа жетпес бұрын жоғары беріліске ауысыңыз.

① ХАБАРЛАМА

Редуктордың зақымдану қаупі бар!

- ▶ Берілісті ауыстыру кезінде ілініс педалын толық басыңыз.
- ▶ Егер сіз берілісті ауыстырмасаңыз, қолыңызды беріліс тетігіне қоймаңыз.

Артқа жүру берілісін қосу

1. Автокөлікті тоқтатыңыз.
2. Ілініс педалын толық басыңыз.
3. Ауыстыру тұтқасын бейтарап күйге ауыстырыңыз.

4. Ауыстыру тұтқасын төмен қарай итеріңіз.
5. Мұны толығымен солға қойыңыз.
6. Қысқа уақыт күтіңіз.
7. Артқа жүру берілісін қосыңыз.

Автоматтық беріліс қорабы

Селектор күйлері

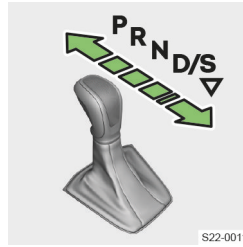

P Тұраққа қойылған автокөлік

Жетекші дөңгелектер блокталған.

P күйіне тек тоқтап тұрған автокөлікте ғана қойыңыз.

R Артқа жүру берілісі

R күйіне тек тоқтап тұрған автокөлікте ғана қойыңыз.

N Бейтарап күй

Қозғалтқыштың қуаты дөңгелектерге берілмейді.

D/S Алдыға жүру / Спорт режимі

Беріліс сатыларын ауыстыру автоматты түрде жүзеге асады.

S режимінде **D** режимімен салыстырғанда берілістер жоғарырақ айналу жиілігінде ауыстырылады.

▽ **D** және **S** арасында таңдау (серіппелі күй)

Селектор иінтірегін **P** немесе **N** күйлерінен шығару



жанып тұр – селектор иінтірегі блокталған

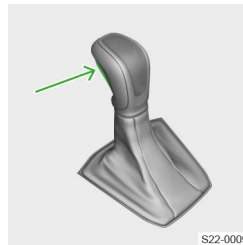

- ▶ Тежегіш педалін басыңыз және бір мезгілде селектор иінтірегінің пернесін басыңыз.

⚠ **АБАЙ БОЛЫҢЫЗ**

Бір орында тұрған автокөліктің жылжып кету қаупі бар!

- ▶ Егер селектор иінтірегі **D/S**, **R** күйінде немесе берілістерді қолмен ауыстыру режимінде тұрса, автокөлікті тежегіш педалімен тежеп ұстаңыз.

Басқару

Орыннан қозғалу

1. Тежегіш педалін толық басып тұрыңыз.
2. Қозғалтқышты оталдырыңыз.
3. Селектор интірегінің пернесін басыңыз да, интіректі қажетті күйге қойыңыз.
4. Тежегіш педалін жіберіңіз де, акселератор педалін жеңіл басыңыз.

Қозғалыс кезінде жылдамдықты барынша үдету (Kick-down)

- › Акселератор педалін толық басыңыз.

Уақытша тоқтау (мысалы, жол қиылысында)

- › Селектор интірегін **D/S** күйінде қалдырып, автокөлікті тежегіш педалімен тежеп ұстаңыз.

Тоқтау

1. Тежегіш педалін толық басып тұрыңыз.
2. Автокөлікті тұрақ тежегішімен тежеңіз.
3. Селектор интірегінің пернесін басыңыз да, интіректі **P** күйіне қойыңыз.
4. Қозғалтқышты тоқтатыңыз.

Еркін жүріс режимінде қозғалу

Жүйе қозғалыс кезінде жүріс берілісінің қосылуы қажет емес екенін анықтаса, автоматты түрде еркін жүріс режимі қосылады.

Еркін жүріс режимінде қозғалу шарттары:

- ✓ **D** режимі таңдалған.
- ✓ Акселератор педалі де, тежегіш педалі де басылмайды.
- ✓ Қозғалыс жылдамдығы 20–130 км/сағ-ты құрайды.
- ✓ Тіркемені борттық желіге жалғау розеткасына ешқандай құрылғы жалғанбаған.

Селектор интірегімен берілістерді қолмен ауыстыру

- › **Қосу** үшін селектор интірегін **D/S** күйінде оңға қарай ысырыңыз.
- › **Өшіру** үшін селектор интірегін қайтадан **D/S** күйіне қойыңыз.

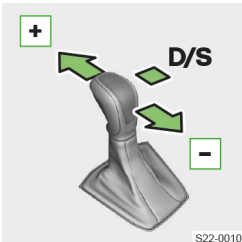

- + Жоғары беріліске ауыстыру
- Төмен беріліске ауыстыру

Руль жанындағы берілісті ауыстыру құлақшаларының көмегімен берілісті қолмен ауыстыру

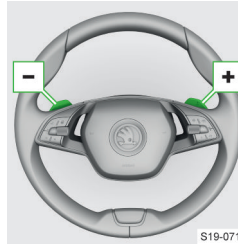

- Төмен беріліске ауыстыру
- + Жоғары беріліске ауыстыру
- › **Қосу** үшін **-** немесе **+** берілісті ауыстыру құлақшасын басыңыз.
- › **Өшіру** үшін **+** берілісті ауыстыру

құлақшасын ұстап тұрыңыз.

Егер белгілі уақыт ішінде берілісті ауыстыру құлақшаларының бір де бірі басылмайтын болса, берілісті қолмен ауыстыру режимі автоматты түрде өшіріледі.

Егер қозғалтқыштың максималды айналу жиілігінен асып кету қаупі туындаса

- ▶ Беріліс қорабы автоматты түрде келесі жоғарырақ беріліске ауысады.
- ▶ Беріліс қорабы келесі төменірек беріліске ауысуға тосқауыл болады.

Ықтимал проблема және оны жою

Селектор интірегі әдеттегідей жолмен **P** күйінен босатылмайды

- › Селектор интірегін қолмен блоктан шығарыңыз » бет. 109.

Беріліс қорабының қызып кетуі

- ⚠ келесі шаммен бірге жанып тұр ⚠

Немесе:

- ⚠ келесі шаммен бірге жанып тұр ⚠

Беріліс қорабының қызып кетуі туралы хабарлама

- › Тиісінше абайлап жүргізу мәнерімен жүрісті жалғастыруға болады.

- ⚠ келесі шаммен бірге жанып тұр ⚠

Немесе:

- ⚠ келесі шаммен бірге жанып тұр ⚠

Беріліс қорабының қызып кетуі туралы хабарлама

1. Жүрісті тоқтатыңыз! Автокөлікті тоқтатыңыз және қозғалтқышты өшіріңіз.
2. Бақылау шамы өшкеннен кейін қозғалысты жалғастыруға болады.

- Егер бақылау шамы сөнбесе, қозғалысты жалғастыруға болмайды! Маманданған сервистік кәсіпорынның көмегіне жүгініңіз.

АБК-ның ақаулығы



келесі шаммен бірге жанып тұр ⚠

Немесе:



келесі шаммен бірге жанып тұр ⚠

Төтенше жағдайда пайдалану режиміндегі беріліс қорабы туралы хабарлама

- Тиісінше абайлап жүргізу мәнерімен жүрісті жалғастыруға болады.
- Кідірместен маманданған сервистік кәсіпорынның көмегіне жүгініңіз.



келесі шаммен бірге жанып тұр ⚠

Немесе:



келесі шаммен бірге жанып тұр ⚠

Беріліс қорабының қандай да бір ақаулығы туралы хабарлама

- Жүрісті тоқтатыңыз! Маманданған сервистік кәсіпорынның көмегіне жүгініңіз.

Батып қалған автокөлікті ырғап шығару

- Мүмкін болса, кедергілерді, мысалы, қарды тазалап алыңыз.
- Мысалы, жетек осінің дөңгелектерінің астына резеңке кілемшелер салыңыз.
- Қозғалтқыштың айналу жылдамдығын төмен ұстап селектор иінтірегін жайымен **D/S** және **R** күйлерінің арасында ауыстырыңыз. Осылайша автокөлік тербеле бастайды және жеңілірек босап шығады.

Автоматтық беріліс қорабын қолмен блоктан шығару

- Автокөлікті тұрақ тежегішімен тежеңіз.



S18-0172

- Ұшы жалпақ бұрауышты немесе осыған ұқсас құралды **A** көрсеткісінің аймағындағы жікке сұғыңыз.
- Берілістерді ауыстыру алаңының қақпағын абайлап босатып алыңыз да, көтеріңіз.

- Блоктан шығару иінтірегі көрінгенше көбікті материалдан жасалған төсемді бір шетке ысырыңыз.



S18-0173

- Автокөліктің кілтімен блоктан шығару иінтірегін басыңыз, сонымен бірге селектор иінтірегін пернесін басыңыз.
- Селектор иінтірегін **N** күйіне қойыңыз.

Автокөліктің жүру режимі

Мақсаты

Қозғалыс режимі автокөліктің жүру сипаттамаларын жүргізу стиліне сәйкес баптауға мүмкіндік береді.

Шолу

Таңдалған жүргізу режимі туралы ақпарат Infotainment экранындағы күй жолағында және сандық аспаптар тақтасында көрсетіледі.

🌿 Eco режимі

Eco режимі жайбарақат көлік жүргізу стиліне сай келеді және отынды үнемдеуге көмектеседі.

🏎️ Normal режимі

Normal режимі қалыпты жүргізу стиліне арналған.

🏎️ Sport режимі

Sport режимі спорттық жүргізу стиліне қолайлы.

⚙️ Individual режимі

Individual режимі белгілі бір көлік жүйелерін жеке баптауға мүмкіндік береді.

Басқару

Көлік жүргізу режимін таңдаңыз

- MODE** пернесін басыңыз.

Infotainment жүйесінде көлік жүргізу режимі мәзірі пайда болады.

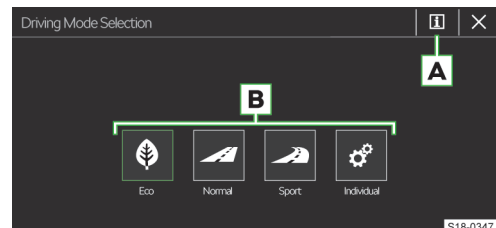

S18-0347

A Ағымдағы таңдалған режимнің жүйелік параметрлері туралы ақпарат / таңдалған Individual режимінің жүйелік параметрлері

B Көлік жүргізу режимі мәзірі

› Сәйкес **B** экран түймесін басыңыз.



Немесе:

› Қайталап  пернесін басыңыз.



I Оталдыру жүйесін қосқаннан кейін заңнама талаптарына сәйкес автоматты түрде Normal режимі таңдалады.

Ықтимал проблема және оны жою

Sport Chassis Preset амортизаторлары ақаулы

 келесі шаммен бірге жанып тұр 

Немесе:

 келесі шаммен бірге жанып тұр 

› Көлік жүргізуді сәйкесінше мұқият стильмен жалғастырыңыз. Маманданған сервистік кәсіпорынның көмегіне жүгініңіз.

Үнемді жүргізу мәнері

Үнемді жүргізу мәнеріне кеңестер

- ▶ Қажет емес жылдамдықты және тежеуді болдырмаңыз.
- ▶ Аспаптар кластерінің дисплейінде ұсынылған берілісті сақтаңыз.
- ▶ Толық үдеуді және шамадан тыс жылдамдықты болдырмаңыз.
- ▶ Ұзақ уақыт жұмыс істемей тұрған кезде қозғалтқышты тоқтатудан аулақ болыңыз.
- ▶ Қозғалтқыш қозғалыссыз тұрған кезде оны қыздыруға жол бермеңіз. Мүмкін болса, қозғалтқышты іске қосқаннан кейін дереу кетіңіз.
- ▶ Шинаның белгіленген қысымын қадағалаңыз » бет. 153.
- ▶ Артық заттарды тасымаңыз
- ▶ Қажет болмаса, саяхатты бастамас бұрын төбе жүксалғышты алыңыз.
- ▶ Қажет болғанша ғана электр тұтынушыларын қосыңыз.
- ▶ Көлік жүргізу кезінде терезелерді ашық қалдырмаңыз.

Үнемді жүріс режимі

Келесі жағдайларда жанармай шығынының аздап төмендеуі байқалады.

- ▶ Белсенді цилиндрді басқару қозғалтқыштың кейбір цилиндрлерін уақытша өшірді (белгілі бір қозғалтқыш түрлеріне қатысты).
- ▶ Автоматты беріліс қорабы бар автокөлік бейтарапқа айналады.

Тіркемені сүйретіп жүру

Назар аударылуы тиіс жайттар

АБАЙ БОЛЫҢЫЗ

Тіркемемен көлік жүргізу кезінде ерекше сақтық қажет!

ХАБАРЛАМА

Тіркеме жиі пайдаланылса, көлікте шамадан тыс кернеу болады, сондықтан оны қызмет көрсету аралықтары арасында да тексеру қажет.

Тіркемені сүйретуге арналған ұсыныстар

- ▶ Толық жүктеме үшін көлік доңғалағының қысымын реттеңіз.
- ▶ Автокөліктің техникалық құжаттамасында (мысалы, көлік құралын тіркеу құжаттамасында, СОС құжатында) және типтік белгіде көрсетілген автокөліктің рұқсат етілген жалпы салмағынан және тіркеме салмағынан аспаңыз.
- ▶ Тіркемені сүйреу кезінде автокөліктің ағымдағы жүктеме күйін және тіркемедегі жүктеменің таралуын ескеріңіз. Біріктірілген тіркеме артқы жағындағы осы тік жүктемені арттырады, сондықтан пайдалы жүктемені азайтады.
- ▶ Көлік жүктемесіне сәйкес фаралар диапазонын реттеңіз. Автокөліктің алдыңғы жағы тіркемені қосқанда көтерілуі мүмкін және жарық басқа жол қатысушыларын шағылыстыруы мүмкін.
- ▶ **100 км/сағ** жылдамдықтан асырмаңыз.
- ▶ Тіркеменің тербеліп тұрғанын сезген бойда, газ педалін босату арқылы жылдамдықты азайтыңыз. Ешбір жағдайда қозғалысты күрт үдетіп, теңселуді басу әрекетін жасамаңыз.
- ▶ Егер тіркеменің артындағы қозғалыс аймағы назардан тыс қалса, қосымша сыртқы айналар орнатыңыз.
- ▶ Уақытында тежеңіз. Инерциялық тежегіштері бар тіркемені сүйреу кезінде тежегіш педалін бірінші ақырын, кейін қаттырақ басу керек. Осылайша жүрісті тежеу кезінде тіркеме дөңгелектерін бекіту нәтижесінде орын алатын соққылардың алдын алуға болады.
- ▶ Төмен қарай түсу алдында қозғалтқышты тежегіш ретінде де пайдалану үшін төменгі берілісті таңдаңыз.

Тіркемедегі жүкті бөлу

▶ Ауыр заттарды жылжып кетуден сақтандырыңыз, мүмкіндігінше тіркеменің өсіне жақын орналастырыңыз.

- ▶ Жүк бөлімінде шағын және жеңіл заттарды тасымалдаңыз.

Рұқсат етілген тіркеме массалары

Автокөліктің техникалық құжаттамасындағы мәліметтер пайдалану нұсқаулығында келтірілген мәліметтермен салыстырғанда басымдыққа ие.

⚠ АБАЙ БОЛЫҢЫЗ

Жол-көлік апатының орын алу қаупі бар!

- ▶ Тіркеменің максималды рұқсат етілген массасын асырмаңыз

Қозғалтқыш түрі	Беріліс қорабы	Тежегіштері бар тіркеменің рұқсат етілген массасы (кг) ^{a)}	Тежегіштері жоқ тіркеменің рұқсат етілген массасы (кг)
1,0 л/66 кВт TSI G-TEC	Механикалық беріліс қорабы	-	-
1,0 л/70 кВт TSI	Механикалық беріліс қорабы	1000	600
1,0 л/81 кВт TSI	Механикалық беріліс қорабы	1200	610
	Автоматтық беріліс қорабы	1200	620
1,0 л/85 кВт TSI	Автоматтық беріліс қорабы	1200	610
1,5 л/110 кВт TSI	Механикалық беріліс қорабы	1250	630
	Автоматтық беріліс қорабы	1250	630
1,6 л/81 кВт MPI	Механикалық беріліс қорабы	1150	590
	Автоматтық беріліс қорабы	1150	610

^{a)} Көлбеу бұрышы 12 %-ға дейінгі өрлерде.

Сүйреу құлақшасы және сүйреу әрекеті

Сүйреу әрекетіне қажетті шарттар

- ✓ Автокөліктің техникалық күйі сүйреуге мүмкіндік береді.
- ✓ Оталдыру жүйесі қосылып тұр.
- ✓ Берілісті ауыстыру интірегі бейтарап күйде, сәйкесінше селектор интірегі N күйінде тұр.

Шектеу

- ▶ Максималды сүйреу жылдамдығы 50 км/сағ
- ▶ Максималды сүйреу қашықтығы 50 км

Сүйреу құлақшасы

Алдыңғы жақтағы қақпақты ашу



- ▶ Қақпақты басыңыз да, шешіп алыңыз.

S19-0338

Артқы жақтағы қақпақты ашу



- › Қақпақты басыңыз да, шешіп алыңыз.

S19-0339

Сүйреу құлақшасын салу

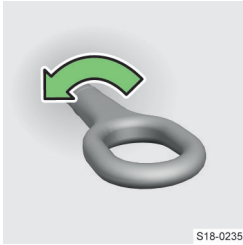

S18-0235

1. Сүйреу құлақшасын бұрап салыңыз.
2. Дөңгелек кілтін немесе осыған ұқсас құралды сүйреу құлақшасынан өткізіңіз.
3. Сүйреу құлақшасын бұрап қатырыңыз.

Сүйреуден кейін

1. Сүйреу құлақшасын бұрап ашыңыз.
2. Қақпақты орнына салыңыз.

Автокөлікті сүйреу

Сүйреу кезінде елде қолданылатын ережелерді сақтаңыз.

Сүйреу үшін жүргізуші дағдыланған болуы тиіс. Жүргізушінің екеуі де сүйреу кезіндегі жүргізу ерекшеліктерін білуі керек.

⚠ АБАЙ БОЛЫҢЫЗ

Оталдыру жүйесі өшірулі тұрғанда тежегіш күшейткіші мен руль күшейткіші жұмыс істемейді. Сонымен бірге руль бағанының блокталып қалу қаупі бар.

- ▶ Егер қозғалтқышты оталдыру мүмкін болмаса, оталдыру жүйесін қосыңыз!

⚠ АБАЙ БОЛЫҢЫЗ

- ▶ Сүйреу сымарқаны шыыршықталмаған болуы тиіс.
- ▶ Сүйреуге синтетикалық талшықтардан өрілген арқанды қолданыңыз. Есілген сүйреу сымарқанын қолданбаңыз.

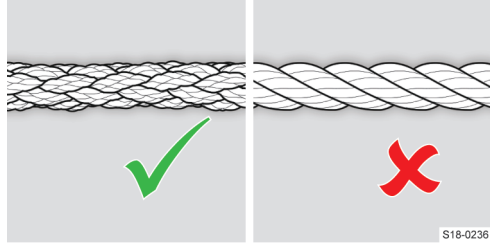

S18-0236

① ХАБАРЛАМА

- ▶ Сүйреу кезінде сүйреу сымарқанын үнемі керілген күйде ұстаңыз.

① ХАБАРЛАМА

Редуктордың зақымдану қаупі бар!

- ▶ Беріліс қорабының майы жоқ болса, автокөлікті тек алдыңғы осін көтеріп сүйреуге немесе эвакуаторға тиеп тасымалдауға болады.
- ▶ Автоматтық беріліс қорабы бар автокөліктерді оталдыру жүйесін қоспастан немесе артқы осін көтеріп сүйреуге болмайды.

Сүйреу сымарқанын немесе штангасын қайда бекіту қажет

- ▶ Алдыңғы сүйреу құлақшасына
- ▶ Артқы сүйреу құлақшасына
- ▶ Зауытта орнатылған тарту-тіркеу құрылғысының жұмыр сұққысына

ⓘ Тарту-тіркеу құрылғысымен жабдықталған автокөліктердің артқы жағында бұралатын сүйреу құлақшасын салатын саңылау болмайды.

Сүйретін автокөліктің жүргізушісіне арналған нұсқаулар

1. Автокөлікті жайымен және жұлқымай орнынан қозғаңыз.
2. Сымарқан керіліп тұрған жағдайда ғана жылдамдықты үдетіңіз.

Сүйрететін автокөліктің жүргізушісіне арналған нұсқаулар

- › Берілісті ауыстыру иінтірегін бейтарап күйге, сәйкесінше селектор иінтірегін **N** күйіне қойыңыз.

Тежеңіз

Назар аударылуы тиіс жайттар

⚠ АБАЙ БОЛЫҢЫЗ

Тежеу жүйесінде ақаулар мен проблемалар болса, автокөліктің тежеу жолы ұзаруы мүмкін

⚠ ҚАУІПТІ

Тежегіш күшейткіштерінің жұмыс істемей қалу қаупі!

- ▶ Механикалық беріліс қорапты автокөлікте беріліс қосулы кезде және қозғалтқыш айналымы төмен болғанда жүрісті тежеу үшін ілінісу педальін басу керек.

⚠ ҚАУІПТІ

Тежегіштердің қызып кету қаупі бар!

- ▶ Егер тежеу қажет болмаса, тежегіш педальді баспаңыз.
- ▶ Егер алдыңғы спойлер зақымдалған болса, алдыңғы доңғалақтың тежегіштеріне ауа берілуін қамтамасыз етіңіз.

Тежегіш сұйықтығының деңгейін тексеріңіз.

Сынақ шарттары

- ✓ Көлік көлденең бетте орналасқан
- ✓ Қозғалтқыш өшірілген.

Тексеру



Сұйықтық деңгейі белгіленген аймақта орналасуы тиіс.

1. Егер май деңгейі белгіленген жердің **MIN** астында болса, ары қарай жүрмеңіз.
2. Сұйықтықты құймаңыз.

3. Маманданған сервистік кәсіпорынның көмегіне жүгініңіз.

Тежегіш сұйықтығының тым төмен деңгейі аспаптар тақтасында бақылау шамының жануы арқылы көрсетіледі. Соған қарамастан, резервуардағы тежегіш сұйықтық деңгейін үнемі тексеріп тұруға кеңес береміз.

⚠ АБАЙ БОЛЫҢЫЗ

Тежегіштің істен шығу қаупі!

Егер сұйықтық деңгейі қысқа уақыт ішінде айтарлықтай төмендесе немесе **MIN** белгісінен төмен түссе, тежеу жүйесінің герметикалығы бұзылған болуы мүмкін.

- ▶ Жүрісті тоқтатыңыз! Маманданған сервистік кәсіпорынның көмегіне жүгініңіз.

Сипаттама

Тежегіш сұйықтығы VW 501 14 стандартына сәйкес келуі керек. Бұл стандарт FMVSS 116 DOT4 стандартының талаптарына сәйкес келеді.

Ауыстыру

Тежегіш сұйықтығын сервистік кәсіпорынға ауыстырту қажет.

⚠ АБАЙ БОЛЫҢЫЗ

Тежегіштің істен шығу қаупі!

Егер тежегіш сұйықтықты ауыстыру мерзімі асып кетсе, қатты тежеу болған кезде тежегіш жүйесінде бу көпіршіктері пайда болуы мүмкін.

Ықтимал проблема және оны жою

Тежегіш сұйықтығының деңгейі өте төмен

жанып тұр

- › Жүрісті тоқтатыңыз! Маманданған сервистік кәсіпорынның көмегіне жүгініңіз.

Тежегіш жүйесі және ABS жүйесі ақаулы

келесі шаммен бірге жанып тұр

- › Жүрісті тоқтатыңыз! Маманданған сервистік кәсіпорынның көмегіне жүгініңіз.

Тежегіш қыспақтары тозған.

жанып тұр

- › Сервистік кәсіпорынға сәйкес мұқият жүру мәнерімен жүргізіңіз.

Тежеу әсерінің төмендеуі

Ылғал, мұздатылған, тұзбен бітелген немесе коррозияға ұшыраған тежегіштер тежеу әсерін нашарлатуы, сондай-ақ діріл мен шуылдар тудыруы мүмкін.

- › Егер жол қозғалысы рұқсат етсе, тежегішті бірнеше рет басу арқылы тежегіштерді тазалаңыз.

Тежегіш дискілерінің бетіндегі коррозия және тежегіш қыспақтарының ластануы көлікті ұзақ уақыт тұраққа қоюдан және тежегішті сирек қолданудан пайда болады.

Қозғалтқыш өшірілген кезде тежегіш күшейткіші жұмыс істемейді

- › Тежегіш педальды қаттырақ басыңыз.

Тұрақ тежегіші

Басқару

⚠ АБАЙ БОЛЫҢЫЗ

Апатқа ұшырау қаупі бар!

Толықтай босатылмаған тұрақ тежегіші тежеу жүйесінің қызметіне кері әсер етеді.

- ▶ Қозғалысты бастамас бұрын тұрақ тежегішін толықтай босатыңыз.

Бекіту

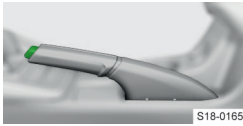

S18-0165

- › Иінтіректі тірелгенше тартыңыз.
- Ⓟ индикаторы жанады.

Жою

1. Иінтіректі сәл көтеріңіз де, блоктау түймесін басыңыз.
2. Блоктау түймесін басып тұрыңыз да, иінтіректі толығымен төмен түсіріңіз.

Жүргізушінің көмекші жүйелері

Төмендегі мәтіндерді пайдалану нұсқаулығының электрондық нұсқасында ғана таба аласыз.

- ▶ Driver Alert шаршағанды анықтау көмекшісі

Тежеу және тұрақтылықты сақтау жүйелері

Шолу

Бағыт тұрақтылығын сақтау жүйесі (ESC)

ESC шекті жағдайларда, мысалы, бүйірге сырғи бастағанда автокөлікті тұрақтандыруға көмектеседі. Қозғалыс бағытын тұрақтандыру үшін ESC жүйесі жекелеген дөңгелектерді тежеп отырады.



жыпылықтап тұр – ESC әрекет етуде

Бос айнарудан сақтау жүйесі (ASR)

ASR жүйесі жылдамдықты үдеткен кезде немесе жол төсемімен ілінісуі нашар жолдарда қозғалған кезде автокөлік қозғалысын тұрақтандыруға көмектеседі. ASR жүйесі бос айналып жатқан дөңгелектерге жетек күшінің берілуін азайтады.



жыпылықтап тұр – ASR әрекет етуде

Тежегіштерді бұғаттау жүйесі (ABS)

ABS тежегішке толық басқан кезде автокөліктің бағытын бақылауда ұстауға көмектеседі. ABS жүйесінің әрекетін тежегіш педальінің дүмпулерінен байқауға болады.

Қозғалтқыштың тежелуін бақылау жүйесі (MSR)

MSR жүйесі жылдамдықты кенеттен азайтқан кезде, автокөлікті бақылауда ұстауға көмектеседі, мысалы, бетіне мұз қатқан жолда. Жетек осіндегі дөңгелектер бұғатталса, MSR қозғалтқыштың айналу жиілігін арттырады. Осылайша қозғалтқыштың тежеу әсері азайтылады да, дөңгелектер еркін айнала алады.

Дифференциалды электрондық жолмен блоктау (EDS)

EDS жүйесі әрбір дөңгелектің жол төсемімен ілінісуі әртүрлі болатын жолдарда қозғалған автокөлікті тұрақтандыруға көмектеседі. EDS жүйесі бос айналатын дөңгелекті тежеп, айналдыру моментін басқа жетекші дөңгелекке береді.

Дифференциалды электрондық жолмен блоктау (XDS+)

XDS+ жүйесі бұрылма жолдарда шеңбердің ішкі жағындағы дөңгелектерді тиімді түрде тежей отырып автокөлікті қалпында ұстауға көмектеседі.

Белсенді рульді бұру көмекшісі (DSR)

DSR жүйесі шекті жағдайларда жүргізушіге автокөлікті тұрақтандыру үшін рульді бұру бойынша кеңес береді.

Өрде орыннан қозғалу көмекшісі (HHC)

HHC тежегіш педалін жібергеннен кейін автокөлікті шамамен 2 сек бойы ұстап тұру арқылы өрде орыннан қозғалуға көмектеседі.

Жұмыс істеу шарттары

- ✓ Өрдің көлбеу бұрышы кемінде 5 %.
- ✓ Жүргізуші есігі жабық тұруы керек.

Апат кезінде автоматты түрде тежеу функциясы (MCB)

MCB функциясы қандай да бір кедергіге соқтығысқаннан кейін автокөлікті тежеуге және бағытын тұрақтандыру көмектеседі. Осылайша әрмен қарай соқтығысу қаупі азайтылады.

Жұмыс істеу шарттары

- ✓ Белгілі бір ауырлық деңгейіндегі бетпе-бет, бүйірлік және арттан соқтығысу орын алды.
- ✓ Соқтығысу жылдамдығы 10 км/сағ-тан жоғары.
- ✓ Тежегіштердің, ESC жүйесі мен өзге де қажетті құрылғылардың соқтығысудан кейін жұмысқа қабілеттілігі сақталып қалды.
- ✓ Акселератор педалі басылмайды.

Тіркеме сүйреу кезінде бағыт тұрақтылығын сақтау жүйесі (TSA)

TSA жүйесі тіркеме тіркелген автокөлікті тұрақтандыруға көмектеседі. Егер автопойыз теңселе бастаса, TSA жүйесі автокөліктің жеке деңгелектерін тежеу арқылы автопойыз қозғалысын тұрақтандырады.

Жұмыс істеу шарттары



- ✓ Тарту-тіркеу құрылғысы зауытта орнатылған немесе Skoda түпнұсқа керек-жарақтарынан сатып алынды.
- ✓ Тіркеменің электр жабдығы тарту-тіркеу құрылғысының розеткасына жалғанған.
- ✓ ASR қосулы.
- ✓ Қозғалыс жылдамдығы 60 км/сағ-тан жоғары.

Баптаулар**ASR жүйесін өшіру/қосу**

Infotainment жүйесінде келесі мәзірде:

CAR ›  › 

Немесе:

MENU ›  ›  › 

Өшірулі тұрған кезде аспаптар тақтасында  бақылау шамы жанып тұрады.

 жүйені қайта қосқан кезде өшеді.

Төмендегідей жағдайларда ASR жүйесін өшіріп қойған тиімді болуы мүмкін:

- ▶ Сырғытпайтын шынжырлармен жүру
- ▶ Омбы қармен немесе жұмсақ топырақты жолмен жүру
- ▶ Батып қалған автокөлікті орнынан қозғау

Ықтимал проблема және оны жою**ESC немесе ASR жүйесі ақаулы / жүйе тарапынан өшірілген**

 жанып тұр



1. Қозғалтқышты өшіріп, қайта қосыңыз.
2. Бақылау шамы аз уақыт жол жүргеннен кейін өшпесе, сервистік кәсіпорынның көмегіне жүгініңіз.

ABS ақаулы

 жанып тұр

- › Тиісінше абайлап жүргізу мәнерімен жүрісті жалғастыруға болады. Маманданған сервистік кәсіпорынның көмегіне жүгініңіз.

Тежегіш жүйесі және ABS жүйесі ақаулы

 келесі шаммен бірге жанып тұр 



- › Жүрісті тоқтатыңыз! Маманданған сервистік кәсіпорынның көмегіне жүгініңіз.

Front Assist**Істеу жолы**



Front Assist алдыда тұрған көлік құралына дейінгі қашықтықты бақылайды және қауіпсіз қашықтық қысқарған кезде нұсқау көрсетеді. Шекаралық жағдайларда ол тежеуішті басу арқылы соқтығысудан аулақ болуға көмектеседі.

Аспаптар тақтасының дисплейіндегі күй индикациясы

 жанып тұр – арақашықтық қауіпсіз деңгейден қысқарып қалды

 немесе  жанып тұр – соқтығысу қаупі болған жағдайда ескерту

Соқтығысу қаупі бар кезде автоматты тежеу

Соқтығысу қаупі туындаған жағдайда ескерту ретінде  немесе  пиктограммасы жанады. Егер сіз ескертуге жауап бермесеңіз, көлік тежеледі.

30 км/сағ дейінгі жылдамдықта көлік алдын ала ескертусіз тежеледі.

Автоматты тежеуді газ педалін басу немесе рульдік іске қосу арқылы тоқтатуға болады.

Автоматты тежеу кезінде тежегіш жүйесіндегі қысым артады. Тежегіш педальді педальдің қалыпты қозғалысы арқылы басқару мүмкін емес.

Жұмыс істеу шарттары

- ✓ ASR жүйесі қосұлы.
- ✓ Қозғалыс жылдамдығы 5 км/сағ-тан жоғары.

Функциялық шектеулер

⚠ АБАЙ БОЛЫҢЫЗ

Апатқа ұшырау қаупі бар!

Front Assist қиылысып немесе қарсы келе жатқан көліктерге жауап бермейді.

Автокөлік өте жоғары жылдамдықпен қандай да бір кедергіге таяп келген жағдайда жүйенің әрекеттері баяу орындалуы мүмкін.

Функцияның шектеуі немесе қолжетімсіздігі

Жүйенің функциясы келесі жағдайларда шектелуі мүмкін:

- ▶ Орыннан қозғалғаннан кейін шамамен 30 с (аспаптар тақтасында  бақылау шамы жанады)
- ▶ Тік бұрылу кезінде
- ▶ ESC жүйесі әрекет етіп тұрғанда

Баптаулар



Автоматты түрде қосу

Front Assist оталдыру жүйесі қосылғанда автоматты түрде қосылады.

Аспап тақтасынды іске қосу/өшіру

1. Көп функциялы рульдегі  пернесін басыңыз.
2. Front Assist мәзірін таңдаңыз.

Infotainment іске қосу/өшіру

MENU >  > Все ассистирующие системы >  мәзірінде.

Аспаптар тақтасының дисплейіндегі жүйені өшіру индикациясы

 келесі шаммен бірге жанып тұр 



Немесе:

 келесі шаммен бірге жанып тұр 

 Жүк көлігін, паромды және т.б. жүргізгенде Front Assist функциясын өшіріңіз.

Ықтимал проблема және оны жою

Front Assist жүйесі қолжетімсіз

 келесі шаммен бірге жанып тұр 

Немесе:

 келесі шаммен бірге жанып тұр 

1. Алдыңғы радар сенсорын тазалаңыз.
2. Қозғалтқышты өшіріп, қайта қосыңыз.
3. Егер Front Assist жүйесі әлі де қолжетімді болмаса, автокөліктегі немесе жалғанған тіркемедегі тежегіш шамдарын тексеріңіз.
4. Тежегіш шамдарының жұмыс істеп тұрғанына қарамастан Front Assist жүйесі әлі де қолжетімсіз болса, маманданған сервистік кәсіпорынның көмегіне жүгініңіз.

Негізсіз ескерту немесе жүйелік шабуыл болды

1. Алдыңғы радар сенсорын тазалаңыз.
2. Егер жүйе әлі де дұрыс жұмыс істемесе, Front Assist жүйесін өшіріп, арнайы кәсіпорыннан көмек сұраңыз.

Видео – Front Assist

 Front Assist – Іске қосу

<https://go.skoda.eu/video-manuals-kamiq-front-assist>





Жаяу жүргіншілерді анықтау жүйесі

Істеу жолы

Жаяу жүргіншілерді анықтау функциясы автоматты түрде тежеуді қоса отырып, қозғалыс бағытында немесе қозғалыс бағытына көлденең жүріп келе жатқан жаяу жүргіншілерді басып кетпеуге мүмкіндік береді.

Аспаптар тақтасының дисплейіндегі күй индикациясы

 немесе  жанады – соқтығысу қаупі.

5-30 км/сағ жылдамдық диапазонында соқтығысу қаупі

Жүйе автоматты түрде тежеу жүйесін қосады.

30-60 км/сағ жылдамдық диапазонында соқтығысу қаупі

Жүйе алдымен соқтығысу қаупі туралы ескертеді. Жүргізуші ескертуді елемесе, автокөлік автоматты түрде тежеледі.

Жұмыс істеу шарттары

- ✓ Front Assist қосұлы тұр.

✓ Жылдамдық 5-60 км/сағ құрайды.

Жылдамдық шектегіш

Істеу жолы

Жылдамдық шектегіші автокөліктің максималды жылдамдығын белгіленген жылдамдық шегіне сәйкес реттейді.

Егер таудан төмен түсу кезінде жылдамдық шегінен асатын болса, автокөлікті тежегіш педалімен тежеңіз.

Аспаптар тақтасының дисплейіндегі күй индикациясы



Цифрлық аспаптар тақтасына жарамды.

 жанып тұр – жылдамдық шектегіш қосулы

 жанып тұр – круиз-контроль белсенді жыпылықтап тұр – белгіленген жылдамдық шегінен асырылған
Жылдамдықты реттеу басталған кезде белгіленген шек көрсетіледі.

Аналогтық аспаптар тақтасына жарамды.

 жанып тұр – жылдамдық шектегіш қосулы

  бақылау шамымен бірге жанып тұр – жылдамдықты реттеу орындалуда
Қозғалыс жылдамдығын реттеу басталған кезде  белгіленеді және белгіленген шекті мәні көрсетіледі.

 жыпылықтап тұр – белгіленген жылдамдық шегінен асырылған

Жұмыс істеу шарттары

✓ Қозғалыс жылдамдығы 30 км/сағ-тан жоғары.

Басқару

Круиз-контрольсіз нұсқа

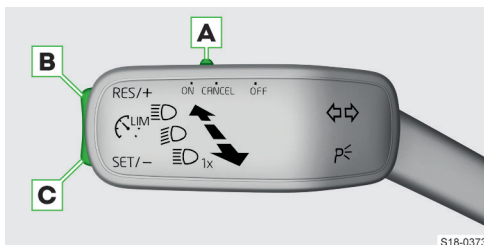

A ON Шектегішті іске қосу (жылдамдықты реттеу белсенді күйде емес)

OFF Шектегішті өшіру

CANCEL Реттеуді тоқтату (тұрақсыз күй)

B RES/+ Реттеуді қайта қосу ¹⁾ / шекті жоғарылату

C SET/- Ағымдағы жылдамдықпен реттеуді іске қосу/шектегішті төмендету

Круиз - контролі бар нұсқа

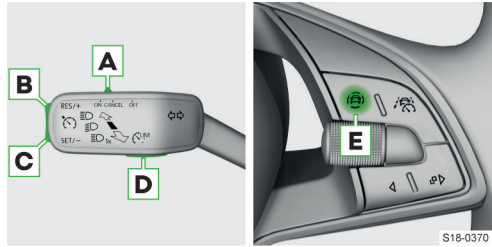

A ON Круиз-контрольді қосыңыз (шектегішті кейіннен қосу шарты)

Жылдамдық шектегішті қосу үшін, **D** немесе **E** пернесін басыңыз.

OFF Шектегішті өшіру

CANCEL Реттеуді тоқтату (тұрақсыз күй)

B RES/+ Реттеуді қайта қосу ¹⁾ / шекті жоғарылату

C SET/- Ағымдағы жылдамдықпен реттеуді іске қосу/шектегішті төмендету

D Автокөлік жинақтамасына қарай:

 Круиз-контроль мен жылдамдық шектегішін ауыстырып қосу
Немесе:

 Көмекші жүйелер мәзірін көрсету – круиз контроль мен жылдамдық шектегіші арасында ауысу мүмкіндігі

Круиз - контрольге ауысқан кезде реттеу тоқтайды.

E Көмекші жүйелер мәзірін көрсету – круиз контроль мен жылдамдық шектегіші арасында ауысу мүмкіндігі

Круиз - контрольге ауысқан кезде реттеу тоқтайды.

B пернелері арқылы жылдамдық шегін реттеу және **C**

Басу арқылы 1 км/сағ қадаммен

Басып тұру арқылы 10 км/сағ қадаммен

¹⁾ Егер жылдамдық шегі орнатылмаса, ағымдағы жылдамдық жылдамдықтың шегі ретінде белгіленеді.

ACC бар нұсқа

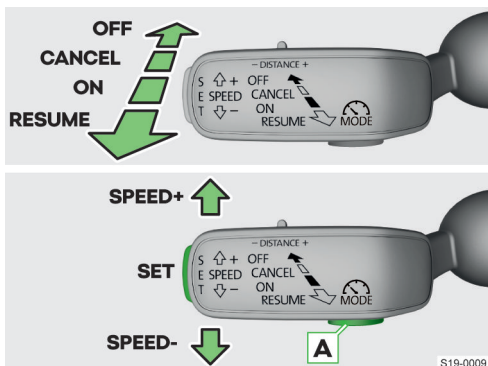

ON ACC қосыңыз (шектегішті кейіннен қосу шарты). Шектегішті қосу үшін **A** пернесін басыңыз.

RESUME Шектегішті қайта қосу ¹⁾ / жылдамдықты 1 км/сағ қадаммен арттыру (тұрақсыз күй)

CANCEL Реттеуді тоқтату (тұрақсыз күй)

OFF Шектегішті өшіру

SPEED+ Жылдамдықты 10 км/сағ қадаммен арттыру

SPEED- Жылдамдықты 10 км/сағ қадаммен төмендету

SET Реттеуді бастау / Жылдамдықты 1 км/сағ қадаммен төмендету

A ACC мен жылдамдық шектегіш арасында ауысу (бейімделетін круиз-контрольге ауысу арқылы реттеу тоқтатылады)

Жылдамдықтың шектік мәнін арттыру

› Акселератор педалін **тірелгенше басыңыз**.

Жылдамдық шектік мәнен төмендегенде реттеу жалғасады.

Ықтимал проблема және оны жою

Жылдамдық шектегіште ақау бар

LIM жанып тұр

1. Қозғалтқышты өшіріп, қайта қосыңыз.
2. Егер жүйе осыдан кейін де жұмыс істемесе, маманданған сервистік кәсіпорынның көмегіне жүгініңіз.

Круиз-контроль

Назар аударылуы тиіс жайттар

Төмендегі жағдайларда круиз-контрольді қолданудан бас тартыңыз:

- ▶ Егер ауа райы қолайсыз болса.
- ▶ Автокөлік берік емес немесе тайғақ беткейде қозғалады.
- ▶ Көлік күрт бұрылыс арқылы жүреді.
- ▶ Көлік көлбеу жолмен немесе шұңқырмен жүреді.
- ▶ Көлік құрылыс алаңы арқылы жүреді.

Істеу жолы

Круиз-контроль акселератор педалін баспастан белгіленген жылдамдықты сақтап отырады.

Алайда бұл тек қозғалтқыштың қуаты немесе қозғалтқыштың тежеу әсері мүмкіндік беретіндей дәрежеде ғана жүзеге асады.

⚠ АБАЙ БОЛЫҢЫЗ

Круиз-контрольдің абайсызда қосылып кету қаупі бар!

- ▶ Қолданып болғаннан кейін круиз-контрольді өшіріп қойыңыз.

Аспаптар тақтасының дисплейіндегі күй индикациясы

Цифрлық аспаптар тақтасына жарамды.

жанып тұр – круиз-контроль қосулы

жанып тұр – круиз-контроль белсенді

Жылдамдықты реттеу басталған кезде белгіленген жылдамдық көрсетіледі.

Аналогтық аспаптар тақтасына жарамды.

жанып тұр – круиз-контроль қосулы

бақылау шамымен бірге жанып тұр – жылдамдықты реттеу орындалуда

Қозғалыс жылдамдығын реттеу басталған кезде белгіленеді және бапталған жылдамдық көрсетіледі.

Жұмыс істеу шарттары

- ✓ Қозғалыс жылдамдығы 20 км/сағ-тан жоғары.

¹⁾ Егер жылдамдық шегі орнатылмаса, ағымдағы жылдамдық жылдамдықтың шегі ретінде белгіленеді.

Басқару

Иінтірекпен басқару

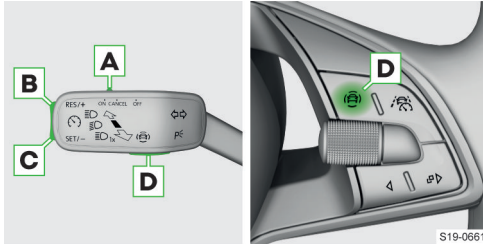

- A** **ON** Круиз-контрольді іске қосу (жылдамдықты реттеу белсенді күйде емес)
OFF Круиз-контрольді өшіру
CANCEL Реттеуді тоқтату (тұрақсыз күй)
- B** **RES/+** Жылдамдықты реттеуді кері қабылдау
1) / жылдамдықты ұлғайту
- C** **SET/-** Ағымдағы жылдамдықпен реттеуді бастау / жылдамдықты азайту
- D** Көмекші жүйелер мәзірін көрсету – круиз контроль мен жылдамдық шектегіші арасында ауысу мүмкіндігі

Жылдамдықты уақытша үдету

- ▶ Акселератор педалін басыңыз.

Акселератор педалін жібергеннен кейін жылдамдық бұған дейін белгіленген мәнге дейін төмендейді.

Жылдамдықты реттеуді үзу

- ▶ Тежегіш педалін басқаннан кейін
- ▶ ESC жүйесінің араласуынан кейін

Ықтимал проблема және оны жою

Круиз-контроль ақаулы

жанып тұр

1. Қозғалтқышты өшіріп, қайта қосыңыз.
2. Егер круиз-контроль әлі де қолжетімді болмаса, автокөліктегі немесе жалғанған тіркемедегі тежегіш шамдарын тексеріңіз.
3. Тежегіш шамдарының жұмыс істеп тұрғанына қарамастан круиз-контроль әлі де қолжетімсіз болса, маманданған сервистік кәсіпорынның көмегіне жүгініңіз.

Бейімделетін круиз-контроль

Назар аударылуы тиіс жайттар

Төмендегі жағдайларда ACC жүйесін қолданудан бас тартыңыз:

- ▶ Егер ауа райы қолайсыз болса.
- ▶ Автокөлік берік емес немесе тайғақ беткейде қозғалады.
- ▶ Көлік күрт бұрылыс арқылы жүреді.
- ▶ Көлік көлбеу жолмен немесе шұңқырмен жүреді.
- ▶ Көлік өте тар жолақпен жүреді.
- ▶ Көлік құрылыс алаңы арқылы жүреді.

⚠ АБАЙ БОЛЫҢЫЗ

- ▶ Төмендегі жағдайларда ерекше мұқият және әрекет етуге дайын болыңыз.

Көршілес жолақтағы автокөлікке сәйкес реттеу

Егер Сіздің автокөлігіңіз 80 км/сағ-тан жоғары жылдамдықпен жүргізуші жағындағы көршілес жолақтағы автокөліктен тезірек жүріп келе жатса, өз автокөлігіңіздің жылдамдығы осы автокөлікке сәйкес реттелуі мүмкін.

Бұрылыс жолда

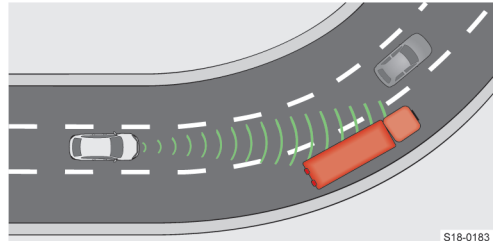

Бұрылыс жолда көршілес жолақтағы автокөлік датчиктердің шолу аймағына түсуі мүмкін. Сіздің автокөлігіңіздің жылдамдығы осы автокөлікке сәйкес реттелетін болады.

Енсіз немесе бір шетке ығысып жүріп бара жатқан көлік құралдары

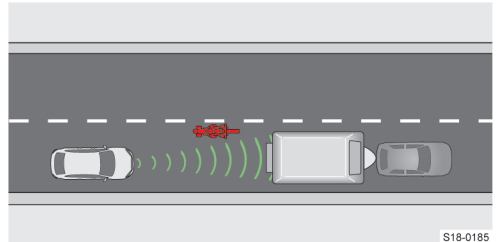

1) Егер ешқандай жылдамдық белгіленбеген болса, ағымдағы жылдамдық негізге алынады.

ACC еңсіз немесе бір шетке ығысып жүріп бара жатқан көлік құралын радардың шолу аймағына кірген кезде ғана анықтайды.

Өзге көлік құралдарының қозғалыс жолағын ауыстыруы

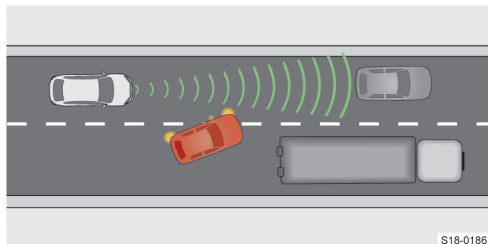

ACC шағын арақашықтықта қозғалыс жолағын ауыстырған көлік құралын уақтылы анықтамауы мүмкін.

Қозғалыссыз тұрған автокөлік

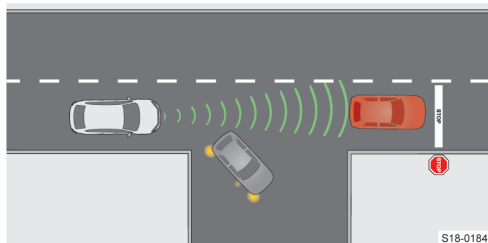

Travel Assist көмекші жүйесі бар автокөліктерде:

Егер алдыда жүріп бара жатқан автокөлік бұрылып кетсе және оның алдында тоқтап тұрған автокөлік бар болса, ACC осы тоқтап тұрған автокөлікті **байқамай қалуы мүмкін**.

Travel Assist көмекші жүйесі жоқ автокөліктерде:

Егер алдыда жүріп бара жатқан автокөлік бұрылып кетсе және оның алдында тоқтап тұрған автокөлік бар болса, ACC осы тоқтап тұрған автокөлікті **байқамай қалады**.

Ерекше жүк артылған немесе арнайы аспалы жабдықтары бар автокөліктер

ACC автокөлік контурынан шығыңқы болып тұрған жүкті немесе аспалы жабдықтарды байқамай қалуы мүмкін.

Істеу жолы

ACC реттеуі

ACC белгіленген жылдамдықты ұстайды. Егер автокөлігіңіз алдыда жүріп бара жатқан автокөлікке жақындаса, ACC осы автокөлікке дейінгі арақашықтықты автоматты түрде сақтауға кіріседі.

Белгіленген жылдамдық пен арақашықтықты сақтау бұдан әрі **реттеу** деп аталады.

⚠ АБАЙ БОЛЫҢЫЗ

Бейімделетін круиз-контроль жолды кесіп бара жатқан немесе қарсы келе жатқан объектілерді елемейді.

ℹ ACC ең алдымен автобандарда қолдануға арналған.

рACC (жылдамдықты болжап реттейтін бейімделетін круиз-контроль)

рACC ACC жүйесінің кеңейтілген нұсқасы болып табылады.

рACC анықталған жылдамдық шектеулеріне және жолдың бағдарына, мысалы, бұрылыстарға, жол қиылыстарына немесе айналма қозғалыстарға сәйкес жылдамдықты бейімдейді.

Жолдағы жағдайды бағалау үшін жүйе келесі дереккөздерді пайдаланады:

- ▶ Навигация деректері
- ▶ Жол белгілерін тану көмекшісі
- ▶ Датчиктер, радар құрылғылары мен камералар

⚠ АБАЙ БОЛЫҢЫЗ

рACC темір жол өткелдерін елемейді.

Жылдамдықтар диапазоны

Жинақтамасына байланысты ACC 30-160 немесе 30-210 км/сағ аралығында жылдамдықты белгілеуге мүмкіндік береді.

Автоматтық беріліс қорабы бар автокөліктерде реттеу 30 км/сағ-тан төмен жылдамдықта басталса, жылдамдық автоматты түрде 30 км/сағ-қа дейін немесе алдыда жүріп бара жатқан автокөліктің жылдамдығына сәйкес көтеріледі.

Арақашықтық деңгейлері

Алдыда жүріп бара жатқан автокөлікке дейінгі арақашықтықты бес түрлі деңгейде белгілеуге болады.

⚠ АБАЙ БОЛЫҢЫЗ

- ▶ Елге байланысты заңнама ережелерінде белгіленген минималды арақашықтықты сақтаңыз.
- ▶ Көру мүмкіндігі нашарлаған жағдайда әрдайым көбірек арақашықтық белгілеп қойыңыз.

Автоматты түрде тоқтау және орыннан қозғалу

Автоматтық беріліс қорабы бар автокөлік ACC көмегімен толық аялдауға дейін тежеле және қайтадан орнынан қозғала алады. Ұзағырақ аялдау кезінде дисплейде тежегіш педалін басуға нұсқау беріледі.

- › Алдыда жүріп бара жатқан автокөлік орнынан қозғалғанша тежегіш педалін басып тұрыңыз.

Егер тежегіш педалі басылмаса, реттеу доғарылады.

Басып озу

Автокөлігіңіз басып озу жолағына ауысса және алдыда жүріп бара жатқан автокөлік анықталмаса, ACC жылдамдықты белгіленген мәнге дейін үдетеді.

Аспаптар тақтасының дисплейіндегі күй индикациясы



жанып тұр – ACC қосулы

Автокөлік жинақтамасына қарай:



жанып тұр – реттеу орындалуда

Немесе:



келесі шаммен бірге жанып тұр – реттеу орындалуда

Реттеу басталған кезде белгіленген жылдамдық көрсетіледі.



жанып тұр – ACC тежеуі жеткіліксіз
 > Тежегіш педалін басыңыз.



жанып тұр – ACC қозғалыс жылдамдығын рұқсат етілген жылдамдық шегіне сәйкес реттеуде



жанып тұр – ACC қозғалыс жылдамдығын жақындап келе жатқан айналма қозғалысқа сәйкес реттеуде



жанып тұр – ACC қозғалыс жылдамдығын жақындап келе жатқан жол қиылысына сәйкес реттеуде



жанып тұр – ACC қозғалыс жылдамдығын жол бағдарына сәйкес реттеуде

Басқару

Иінтірекпен басқару

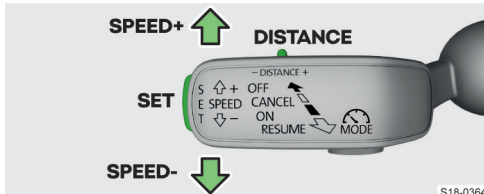
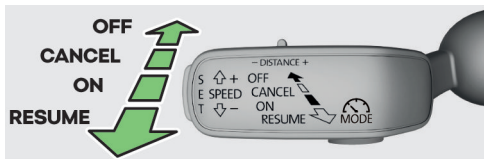

ON ACC іске қосу (жылдамдықты реттеу белсенді күйде емес)

RESUME Реттеуді бастау немесе қайта жалғастыру / жылдамдықты 1 км/сағ қадамдармен арттыру (серіппелі кедергісі бар күйі)

CANCEL Реттеуді тоқтату (тұрақсыз күйі)

OFF ACC әрекетсіз күйге келтіру

SPEED+ Жылдамдықты 10 км/сағ қадаммен арттыру

SPEED- Жылдамдықты 10 км/сағ қадаммен төмендету

DISTANCE Арақашықтық деңгейін белгілеу

SET Реттеуді бастау / Жылдамдықты 1 км/сағ қадаммен төмендету

Ағымдағы жылдамдықты реттеуді бастау

> **SET** пернесін түртіңіз.

Немесе:

> Егер ешқандай жылдамдық мәні сақталмаған болса, иінтіректі серіппелі **RESUME** күйіне қойыңыз.

Арақашықтық деңгейін белгілеу

> **DISTANCE** ауыстырып қосқышын серіппелі - не + күйіне қойыңыз.

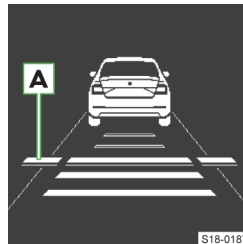

Дисплейде арақашықтықтың жылжытылуын білдіретін **A** сызығы пайда болады.

> **DISTANCE** ауыстырып қосқышымен қажетті арақашықтық деңгейін белгілеңіз.

Жылдамдықты уақытша үдету үшін

> Акселератор педалін басыңыз.

Автокөлік жылдамдығы үдеген кезде реттеу уақытша үзіледі. Акселератор педалін жіберген кезде реттеу қайта жалғастырылады.

Жылдамдықты реттеуді узу

▶ Қозғалыс кезінде тежегіш педалін басқаннан кейін

▶ Ілінісу педалін ұзақ уақыт басып отырған кезде

▶ ESC жүйесінің араласуынан кейін

▶ ASR жүйесін сөндіргеннен кейін



Реттеуді қайта жалғастыру

> Егер жылдамдық мәні сақталған болса, иінтіректі серіппелі **RESUME** күйіне қойыңыз.

Автокөлік белгіленген жылдамдықпен реттеледі. Белгіленген жылдамдық мәні аспаптар тақтасының дисплейінде көрсетіледі.

Баптаулар

Қосу/өшіру және баптау

Infotainment жүйесінде MENU >  > Все ассистирующие системы >  мәзірінде.

- ▶ Режим движения: - ACC қосылуы тұрғанда автокөлік жылдамдығын үдетуді баптау (жүріс режимдерін таңдау мүмкіндігі бар автокөліктерде осы баптау орындалады » бет. 109)
- ▶ Выбранная в последний раз дистанция – Соңғы жолы тандалған арақашықтық деңгейін қосу/өшіру
- ▶ Дистанция: – Алдыда жүріп бара жатқан автокөлікке дейінгі бастапқы арақашықтықты белгілеу
- ▶ Прогнозирование профиля дороги – Жол бағдарына сәйкес жылдамдықты реттеуді қосу/өшіру (мысалы, бұрылысқа жақындағанда жылдамдықты түсіру)
- ▶ Прогнозирование допустимой скорости – тұрақты жылдамдыққа сәйкес жылдамдықты реттеуді қосу/өшіру

Ықтимал проблема және оны жою

ACC жүйесі қолжетімсіз

 келесі шаммен бірге жанып тұр 

Немесе:

 келесі шаммен бірге жанып тұр 

1. Қозғалтқышты өшіріп, қайта қосыңыз.
2. Егер ACC жүйесі әлі де қолжетімді болмаса, автокөліктегі немесе жалғанған тіркемедегі тежегіш шамдарын тексеріңіз.
3. Тежегіш шамдарының жұмыс істеп тұрғанына қарамастан ACC жүйесі әлі де қолжетімсіз болса, маманданған сервистік кәсіпорынның көмегіне жүгініңіз.

Видео – бейімделетін круиз-контроль ACC

 ACC – Баптаулар
<https://go.skoda.eu/video-manuals-kamiq-acc>



Lane Assist қатармен жүру көмекшісі

Қолданылу мақсаты

Lane Assist көлікті қозғалыс жолағында ұстауға көмектеседі. Ол шекаралық сызықтарға негізделген. Оларға делимитация сызықтары, жол жиектері немесе жиектер мен қозғалыс конустары сияқты объектілер кіруі мүмкін.

Жүйе негізінен автобандарда қолдануға арналған.

Істеу жолы

Көлік сенсорға жақындағанда, жүйе сенсорға қарама-қарсы бағытта бұрылады. Рульдік араласуды қолмен жоюға болады.

System Side Assist функциясы жоқ автокөліктер Бұрылыс көрсеткіші қосылған жолақтарды ауыстыру кезінде жүйенің араласуы болмайды.

System Side Assist функциясы бар автокөліктер: Егер Side Assist сыртқы айна қақпағындағы  бақылау шамын пайдаланып жолақты ауыстырған кезде жақындап келе жатқан көлік туралы ескертсе, жүйе бұрылыс көрсеткіші қосылуы болса да араласады.

Аспаптар тақтасының дисплейіндегі күй индикациясы

 жанады – жүйе іске қосылды және араласуға дайын

 жанады – жүйе іске қосылды және араласуға дайын

 жанады – жүйе араласады

 жанады – жүйе араласады

Дисплейдегі индикация

Ақ-қара дисплейдегі дисплейдің мысалы.



Оң жақта бөлектелген жолақты шектеу: жүйе оң жақтағы шектеу сызығына жақындаған кезде араласады.

Түсті дисплейде сызықтар түспен ерекшеленеді.

Руль дөңгелегі дірілі туралы ескерту

Руль дөңгелегі дірілдері келесі жағдайларда іске қосылады:

- ▶ Жүйе көлікті жолақта ұстай алмайды.
- ▶ System Side Assist функциясы жоқ автокөліктер Көлік құралы шекара сызығынан, бұрылыс көрсеткішін қоспай жүріп өтеді.
- ▶ System Side Assist функциясы бар автокөліктер: Көлік құралы шекара сызығынан, бұрылыс көрсеткішін қоспай жүріп өтеді. Side Assist сыртқы айна қақпағындағы  бақылау шамын пайдаланып келе жатқан көлік туралы ескертсе, руль дөңгелегі бұрылыс көрсеткіші қосылып тұрса да дірілдейді.
- ▶ Діріл болса, руль қозғалысын түзетіңіз.

Жұмыс істеу шарттары

- ✓ Қозғалыс жылдамдығы 60 км/сағ-тан жоғары.
- ✓ Шектегіш сызықтар жақсы көрініп тұр.

Функциялық шектеулер

Жүйенің функциясы келесі жағдайларда шектелуі мүмкін:

- ▶ Сенсордың көру өрісі кір терезе, кедергі немесе алдындағы келікпен шектеледі.
- ▶ Егер ауа райы қолайсыз болса.
- ▶ Көлік күрт бұрылыс арқылы жүреді.
- ▶ Көлік көлбеу жолмен немесе шұңқырмен жүреді.
- ▶ Көлік өте тар жолақпен жүреді.
- ▶ Көлік құрылыс алаңы арқылы жүреді.

⚠ АБАЙ БОЛЫҢЫЗ

Дұрыс істемейтін рульдің қаупі бар!
Жолдағы кейбір объектілерді немесе белгілерді қате түрде шекаралық сызықтар деп тануға болады.

- ▶ Рульді үнемі қолдарыңызбен ұстап отырыңыз және бұру әрекетін өзіңіз түзеуге дайын болыңыз.

Баптаулар



Автоматты түрде қосу

Оталдыру жүйесін қосқан кезде Lane Assist **әрқашан** автоматты түрде қосылады (тек кейбір елдерге ғана қатысты).



Аспап тақтасынды іске қосу/өшіру

1. Көп функциялы рульдегі  пернесін басыңыз.
2. Lane Assist мәзірін таңдаңыз.

Infotainment жүйесін іске қосу/өшіру

MENU >  > Все ассистирующие системы >  мәзірінде.

Руль дөңгелегі дірілін іске қосу/өшіру

MENU >  > Все ассистирующие системы >  мәзірінде.

 Тұтануды өшіргеннен кейін ең соңғы таңдалған руль дөңгелегі дірілінің режимі автоматты түрде таңдалады.

Ықтимал проблема және оны жою

Жүйенің қолжетімсіздігі туралы хабарлама

1. Сенсор аймағындағы алдыңғы экранды тазалаңыз.
2. Қозғалтқышты өшіріп, біраз уақыттан кейін қайта іске қосыңыз.
3. Егер жүйе әлі де қолжетімсіз күйде болса, маманданған сервистік кәсіпорынның көмегіне жүгініңіз.

Видео – Lane Assist қатармен жүру көмекшісі

 Lane Assist – Іске қосу

<https://go.skoda.eu/video-manuals-kamiiq-lane-assist>



Travel Assist көмекшісі

Қолданылу мақсаты

Travel Assist көмекшісі автокөлікті жол қатарының ішінде ұстауға көмектеседі және сонымен бірге қозғалыс жылдамдығын реттейді.

Істеу жолы

Travel Assist көмекшісі Lane Assist және ACC функцияларын қолданады.

 Travel Assist ең алдымен автобандарда қолдануға арналған.

⚠ АБАЙ БОЛЫҢЫЗ

Апатқа ұшырау қаупі бар!

- ▶ Қолдарыңызбен үнемі рульден ұстап отырыңыз және рульді өзіңіз бұруға дайын болыңыз.
- ▶ Lane Assist және ACC жүйелері қызметінің сипаттамасындағы нұсқауларды қадағалаңыз.

Аспаптар тақтасының дисплейіндегі күй индикациясы

 жанып тұр – жүйе қосулы, жылдамдықты реттеу және бейімделетін қатармен жүргізу функциялары белсенді

 жанып тұр – жүйе қосулы, жылдамдықты реттеу функциясы белсенді

 жанып тұр – жүйе қосулы, бейімделетін қатармен жүргізу функциясы белсенді

 жанып тұр – Сіз қолдарыңызды рульден алдыңыз, рульді тізгіндеуді өз қолыңызға алыңыз

 жанып тұр – Сіз қолдарыңызды рульден алдыңыз, рульді тізгіндеуді дереу өз қолыңызға алыңыз

Егер Сіз ескертуді елемесеңіз, жүйе автоматты түрде өшіріледі.

Қатар бойынша бейімдеп жүргізу

Функция жол қатарының ішіндегі жүргізушінің таңдаған орнын ұстап отырады.

Жұмыс істеу шарттары

- ✓ ACC қосулы.
- ✓ Қозғалыс жылдамдығы ең көбі 210 км/сағ-ты құрайды.
- ✓ Шектегіш сызықтар жақсы көрініп тұр.
- ✓ Механикалық беріліс қорабы бар автокөліктерде қозғалыс жылдамдығы 30 км/сағ-тан жоғары.

Функциялық шектеулер

Travel Assist жүргізушіге қолдау көрсетуге ғана арналған және Сізді автокөлік жүргізу жауапкершілігінен босатпайды.

Жүйенің функциясы келесі жағдайларда шектелуі мүмкін:

- ▶ Сенсордың көру өрісі кір терезе, кедергі немесе алдындағы көлікпен шектеледі.
- ▶ Егер ауа райы қолайсыз болса.
- ▶ Көлік күрт бұрылыс арқылы жүреді.
- ▶ Көлік көлбеу жолмен немесе шұңқырмен жүреді.
- ▶ Көлік өте тар жолақпен жүреді.

Аталған шектеулермен бірге ACC шектеулеріне де » бет. 119 назар аударыңыз.

⚠ АБАЙ БОЛЫҢЫЗ

Дұрыс істемейтін рульдің қаупі бар! Жолдағы кейбір объектілерді немесе белгілерді қате түрде шекаралық сызықтар деп тануға болады.

- ▶ Рульді үнемі қолдарыңызбен ұстап отырыңыз және бұру әрекетін өзіңіз түзеуге дайын болыңыз.

Баптаулар

Іске қосу

- ▶ ACC иінірегін **RESUME** күйіне қойыңыз.

Немесе:

- ▶ ACC иінірегіндегі **SET** пернесін басыңыз.

Ағымдағы жылдамдық мәнімен реттеу және бейімделетін қатармен жүргізу басталады.

Travel Assist және ACC арасында ауыстырып қосу

1. Көп функциялы рульдегі  пернесін басыңыз.
2. Аспаптар тақтасынан қажетті мәзірді таңдаңыз.

 Тұтануды өшіргеннен кейін ең соңғы таңдалған режим автоматты түрде таңдалады.

Сөндіру

- ▶ Тежегіш педалін басыңыз.

Немесе:

- ▶ ACC иінірегін **OFF** немесе **CANCEL** күйіне қойыңыз » бет. 121.

 Қалған баптаулар ACC және Lane Assist жүйелеріне ұқсас.

Ықтимал проблема және оны жою

Жүйенің қолжетімсіздігі туралы хабарлама

1. Lane Assist » бет. 123 және ACC » бет. 122 жүйелерінің проблемалары жою бойынша нұсқауларды орындаңыз.
2. Егер жүйе әлі де қолжетімсіз күйде болса, маманданған сервистік кәсіпорынның көмегіне жүгініңіз.

Қозғалыс жолағын ауыстыру көмекшісі Side Assist

Мақсаты

Сыртқы артқы көрініс айнасындағы оптикалық сигналдардың көмегімен жүйе жүргізушінің назарын қозғалыс қатарын ауыстырған кезде қауіп төндіруі мүмкін автокөліктерге аударады.

Істеу жолы

Жүйе автокөліктің жанындағы және артындағы аймақты бақылайды.

Жүйе өзге жақындап келе жатқан автокөлік туралы осы автокөлік анықталған жақтағы сыртқы артқы көрініс айнасының корпусындағы  бақылау шамы арқылы ескерту береді.

⚠ АБАЙ БОЛЫҢЫЗ

Күн шақырайып түсіп тұрған кезде бақылау шамы шартты түрде ғана көрініп тұруы мүмкін.

Жүйелік ескертулер берілетін жолдағы жағдайлар

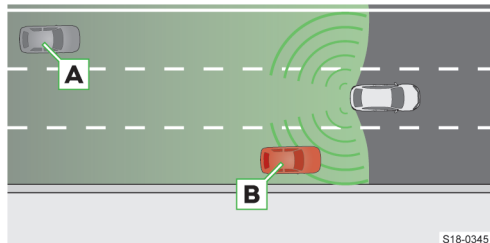

S18-0345

Сіздің автокөлігіңізді  автокөлігі басып озғанда.

 автокөлігі неғұрлым тез жылдамдықпен

жақындаса, бақылау шамының ескертуі соғұрлым ерте беріледі.

Сіз өз автокөлігіңізбен **B** автокөлігінен оның жылдамдығынан ең көбі 10 км/сағ жоғары жылдамдықпен басып озып жатырсыз. Егер басып озу маневрінің барысында жылдамдық көрсетілгеннен жоғары болса, бақылау шамы ескерту бермейді.

Бақылау шамы

■ **жанып тұр** – Сіздің автокөлігіңіздің артында өзге автокөлік орналасқан

■ **жыпылықтайды** – Сіздің автокөлігіңіздің артында басқа автокөлік бар, дәл осы жағынан бұрылыс көрсеткіші қосылып тұр

Lane Assist көмекшісі бар автокөліктерде Сіздің автокөлігіңіз жақындап келе жатқан автокөлікке қарай шектеу сызығын кесіп өткен кезде де жыпылықтайды. Бұл жағдайда жүйе руль вибрациясын қосады.

Ол үшін Lane Assist көмекшісі қосулы және автокөліктер арасындағы шектеу сызықтары анықталған болуы тиіс.

Жұмыс істеу шарттары

- ✓ Жылдамдық 15 км/сағ шамасынан асады.
- ✓ Тіркеменің розеткасына ешбір жабдық қосылмаған.

Функциялық шектеулер

Жүйе қозғалыс жолағының енін анықтай алмайды. Сондықтан бұл келесі жағдайларда басқа жолақтағы көлікке назар аударуы мүмкін, мысалы:

- ▶ Автокөлік еңсіз қозғалыс жолақтары бар жолда немесе қозғалыс жолағының шетінде жүріп бара жатса.
- ▶ Автокөлік бұрылыс жолмен жүріп келе жатса.

Жүйе жол бойындағы жоғары апаттық кедергілер немесе шу кедергілері сияқты нысандарға назар аудар алады.

Төмендегі жағдайларда жүйе өзге автокөлік туралы ескертпеуі тиіс немесе жаңылысып ескерту беруі мүмкін:

- ▶ Егер ауа райы қолайсыз болса.
- ▶ Тым жоғары жылдамдықпен жақындап келе жатқан автокөлік.
- ▶ Автокөлік күрт бұрылыс жолмен немесе айналма жолмен жүріп келе жатса.

Баптаулар

Аспаптар тақтасының дисплейінде

Ассистенты мәзірінде.

Infotainment жүйесінде

MENU >  > Все вспомогательные системы >  мәзірінде.

Ықтимал проблема және оны жою

Жол қатарын ауыстыру көмекшісі ақаулы

 жанып тұр
Функцияның қол жетімсіздігі немесе шектеулі болуы туралы хабарлама

1. Қозғалтқышты өшіріп, қайта қосыңыз.
2. Егер жүйе әлі де қолжетімсіз күйде болса, маманданған сервистік кәсіпорынның көмегіне жүгініңіз.

Видео – Side Assist қатарды ауыстыру көмекшісі

 Side Assist – Іске қосу

<https://go.skoda.eu/video-manuals-kamiq-side-assist>



Жол белгілерін тану көмекшісі

Төмендегі мәтіндерді пайдалану нұсқаулығының электрондық нұсқасында ғана таба аласыз.

- ▶ Істеу жолы
- ▶ Шектеу
- ▶ Баптаулар

Мақсаты

Жол белгілерін тану көмекшісі аспаптар тақтасының дисплейінде жол белгілерін көрсетеді. Сонымен бірге ол рұқсат етілген жылдамдықтың асырылғаны туралы хабарлайды.

⚠ АБАЙ БОЛЫҢЫЗ

Дисплейде көрсетілетін белгілерге қатысты мыналар басымдық күшке ие болады:

- ▶ маршрут өтетін жол учаскесінде орнатылған белгілер,
- ▶ заңнамалық нормалармен айқындалған, өтетін учаскеде көрсетілмеген жылдамдықты шектеу.

Видео – Жол белгілерін тану көмекшісі

 Жол белгілерін тану көмекшісі – Істеу жолы <https://go.skoda.eu/video-manuals-kamiq-traffic-sign-recognition>



Crew Protect Assist алдын алатын қауіпсіздік жүйесі

Мақсаты

Превентивті қауіпсіздік жүйесі қауіпті жағдайларда іске қосылады және автокөліктің ішіндегі адамдарды қорғау үшін шаралар қабылдайды.

Істеу жолы

Егер жүйе жағдайды қауіпті деп бағаласа, келесі қауіпсіздік шаралары іске қосылады:

- ▶ Әйнектер түсірілген болса, аздап саңылау қалғанша көтеріледі.
- ▶ Алдыңғы қауіпсіздік белбеулері денеге қысылады.

 Жүйенің реакциясы таңдалған жүріс режиміне байланысты.



Алдымен соқтығысу қауіпі

Front Assist алдыңғы қашықтықты бақылау көмекшісі бар автокөліктер үшін жарамды.

Жүйе алдымен соқтығысу қауіпін анықтаған кезде, қауіпсіздік шараларын іске қосады.

Функциялық шектеулер

Функционалдық мысалы келесі жағдайларда шектелуі немесе қолжетімді болмауы мүмкін:

- ▶ Infotainment жүйесінің MENU >  > Все вспомогательные системы >  мәзірі ажыратылған кезде.
- ▶ ASR ажыратылған немесе ESC Sport қосылған кезде
- ▶ Артқа жүрген кезде.
- ▶ ESC жүйесі, реверсивті қауіпсіздік белбеугі немесе қауіпсіздік жастықтары жүйесі ақаулы болса.
- ▶ Front Assist ақаулы немесе жұмысқа жарамдылығы шектеулі болған кезде

Баптаулар

Автоматты түрде іске қосу

Жүйе оталдыру жүйесі қосылғанда автоматты түрде қосылады.

Қосу/өшіру

Infotainment жүйесінің MENU >  > Все вспомогательные системы >  мәзірінде.

Ықтимал проблема және оны жою

Превентивті қауіпсіздік жүйесінде ақаулық бар



келесі шаммен бірге жанып тұр  Функцияның қол жетімсіздігі немесе шектеулі болуы туралы хабарлама

1. Қозғалтқышты өшіріп, қайта қосыңыз.
2. Егер жүйе әлі де қолжетімсіз күйде болса, маманданған сервистік кәсіпорынның көмегіне жүгініңіз.

Тұраққа қою кезіндегі рульді бұру көмекшісінің жүйесі

Park Pilot тұраққа қою көмекші жүйесі

Істеу жолы

Егер кедергі анықталса, Infotainment жүйесінің экранында графикалық нұсқау пайда болады және дыбыс сигналы беріледі.

Кедергіге дейінгі қашықтық азайғанда дыбыстық сигналдар арасындағы аралық қысқартылады. Қашықтық 30 см-ден кем болған кезде, сигнал үздіксіз болады.

Егер жүргізуші ескертуді елемесе, онда жүйе жылдамдық 8 км/сағ дейін болған кезде соқтығыс салдарын азайту үшін апаттық тежеу функциясын қосады.

Автоматты түрде тежеуді Infotainment жүйесінде қосуға/өшіруге болады.

Индикация

Бақыланатын аймақтар жинақтамаға қарай өзгереді.

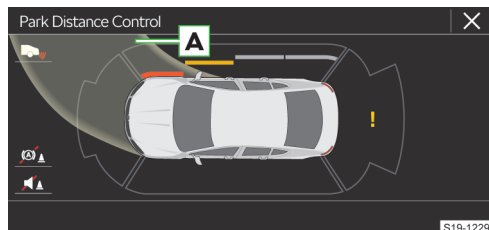

A Басқарылатын дөңгелектердің қазіргі күйде қозғалу траекториясы

🔊 Дыбыс сигналын қосу/өшіру

⚙️ Автоматты түрде тежелуді бір рет өшіру/қосу

📷 Артқы көрініс камерасының көрсетуіне ауысу

! Жүйелік қате

■ 30 см-ден жақын қашықтықта кедергі

■ 30 см-ден алыс қашықтықта кедергі

□ Автокөлік траекториясынан тыс жердегі кедергі.

Жұмыс істеу шарттары

- ✓ Қозғалыс жылдамдығы 15 км/сағ-тан төмен.
- ✓ Тіркемені борттық желіге жалғау розеткасына ешқандай жабдық жалғанбаған.

Қосу/өшіру

Қосу

› Артқа жүру берілісін қосыңыз.

Немесе:

› Infotainment жүйесінің астындағы **P_{PA}** пернесін басыңыз.

Алға жүру кезінде автоматты түрде қосылу

10 км/сағ-тан төмен жылдамдықпен кедергіге жақындаған кезде.

Автоматты түрде қосылғанда автоматты түрде тежеу мүмкіндігі қосылмайды.

Өшіру

› Артқа жүру берілісін өшіріңіз.

Немесе:

› Infotainment жүйесінің астындағы **P_{PA}** пернесін басыңыз.

Автоматты түрде өшірілуі

Қозғалыс жылдамдығы 15 км/сағ-тан жоғары.

Функциялық шектеулер

Келесі жағдайларда жүйе кедергілер туралы қате ескертулер беруі немесе ескертулерді бермеуі мүмкін:

- ▶ Егер ауа райы қолайсыз болса.
- ▶ Анықталған кедергілер жылжып барады.
- ▶ Датчиктердің сигналдары кедергілердің бетінде көрсетілмейді.
- ▶ Бұл көлемі шағын кедергіге, мыс. тас немесе шағын бағанаға қатысты.

Баптаулар

Жүйе Infotainment жүйесінің келесі мәзінде бапталады:

CAR > 📶 > **P_{PA}**

Немесе:

MENU > 🏠 > 📶 > **P_{PA}**

Ықтимал проблема және оны жою

Жүйенің қосқаннан кейін 3 сек бойы дыбыстық сигнал беріледі және автокөліктің жанында ешқандай кедергі жоқ

› Маманданған сервистік кәсіпорынның көмегіне жүгініңіз.

Қосқаннан кейін пернеде **P_{PA} пиктограммасы жыпылықтайды**

› Маманданған сервистік кәсіпорынның көмегіне жүгініңіз.

Қосылғаннан кейін Infotainment жүйесінің экранында датчиктердің кейбір жұмыс аймақтары көрсетілмейді

1. Автокөлікті бірнеше метр алға немесе артқа қарай жылжыту.
2. Датчиктердің жұмыс аймағы әлі де көрсетілмесе, көмек алу үшін сервистік кәсіпорынға хабарласыңыз.

Артқы көрініс камерасы

Істеу жолы

Артқа қарай жүрген кезде Infotainment жүйесінің экранында бағдарлау сызықтарымен бірге автокөліктің артындағы аймақ көрсетіледі.

[i] Камера тазалағыш құрылғымен жабдықталған. Тазалау артқы әйнекті жуумен бірге автоматты түрде жүзеге асырылады.

Бағдарлау сызықтары мен экран түймелері

Бағдарлау сызықтары

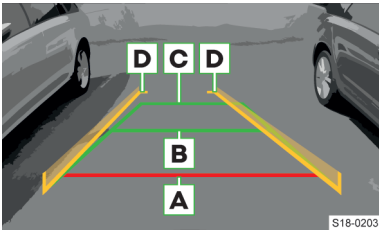

- A** Арақашықтық шамамен 40 см
- B** Арақашықтық шамамен 100 см
- C** Арақашықтық шамамен 200 см
- D** Сызықтар рульдің қазіргі бұрылған қалпымен жүріп өтетін жолды көрсетеді. Бүйірлік сызықтардың арақашықтығы шамамен сыртқы айналарды қоса алғандағы автокөліктің еніне сәйкес келеді.

Экран түймелері

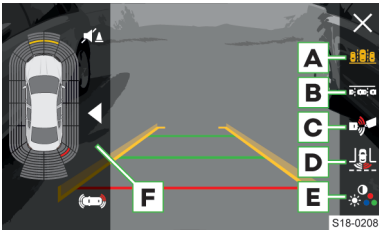

Сенсорлық түймелердің орналасу тәртібі Infotainment жүйесінің түріне байланысты аздап өзгеруі мүмкін.

- A** Көлденең тұрақ орнына қою режимі
- B** Тігінен тұрақ орнына қою режимі
- C** Тіркемеге жақындап келу режимі / Арақашықтықты бақылау көмекшісі
- D** Автокөліктің артындағы аймақты бақылау режимі (кең экранды кескін)
- E** Экранның жарықтығын, контрастын және түсін баптау
- F** Тұраққа қою көмекшісінің терезесі
 - ◀▶ Экран терезесін өшіру/қосу
 - ☰ Толық экран режимі
 - 🔊 Тұраққа қою көмекшісінің дыбыстық сигналдарын қосу/өшіру

Жұмыс істеу шарттары

- ✓ Жүксалғыш қақпағы жабылған
- ✓ Оталдыру жүйесі қосылып тұр
- ✓ Қозғалыс жылдамдығы 15 км/сағ-тан төмен

Басқару

Жүйені қосу

› Артқа жүру берілісін қосыңыз.

Немесе:

› Infotainment жүйесінің астындағы P_с пернесін басыңыз.

Қосқан кезде дыбыстық сигнал беріледі және пернеде P_с пиктограммасы жанады.

Көлденең тұрақ орнына қою режимі

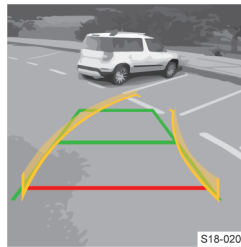

1. Автокөлікті лайықты тұрақ орнының алдына әкеліп тоқтатыңыз.
2. Сары сызықтар тұрақ орнына бағытталатындай етіп артқа жүріңіз.
3. Қызыл сызық артқы шектеуге жанасқан

кезден кешіктірмей автокөлікті тоқтатыңыз (мысалы, жиектасқа).

Тігінен тұрақ орнына қою режимі

- › Экраннан тігінен тұраққа қою режимін таңдаңыз.
- › Тұраққа кірейін деп жатқан жақтың бұрылыс көрсеткіштерін қосыңыз.

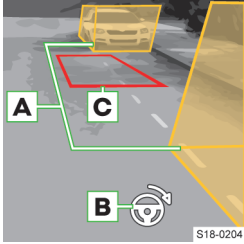

> Автокөлікті көмекші өрістердің **A** аралығында ешқандай кедергі болмайтындай және артқы өріс тұрақ орнының бүйірлік шектеуінен (мысалы, жиектастан) аспайтындай етіп тоқтатыңыз.

> Рульді ұсынылған **B** бағытына қарай, трапеция пішінді жақтаудың **C** қызыл түсі жасылға айналғанша бұрыңыз.

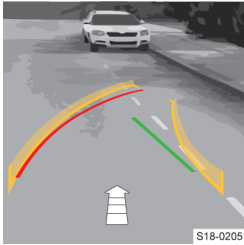

> Рульді бұрылған күйінде ұстаңыз да, артқа қарай жүріңіз.
> Жасыл сызық тұрақ орнының бүйірлік шекарасымен (мысалы, жол жиегі) қабаттасса, немесе **STOP** көрсетілген кезде көлік құралын тоқтатыңыз.

- > Жүріс бағытының сары түсті сызығы қажетті жүру бағытының қызыл түсті сызығымен беттескенше рульді кері бұрыңыз.
- > Рульді бұрылған күйінде ұстаңыз да, артқа қарай жүріңіз.
- > Автокөлікті кедергіге дейін қауіпсіз арақашықтықта немесе **STOP** көрсетілген кезде тоқтатыңыз.

Тіркемеге жақындап келу режимі / Арақашықтықты бақылау көмекшісі

Экранда автокөліктің артындағы аймақ үстінен қарағандағы көрініспен көрсетіледі.

Зауытта орнатылған тарту-тіркеу құрылғысы бар автокөліктерде бұл режим жүргізушіге автокөлікті тіркеменің тертесіне жақындатып әкелуге көмектеседі. Экранда тіркеме тертесіне жақындауға арналған сызық пен арақашықтықты бағалауға арналған сызықтар көрсетіледі.

Тарту-тіркеу құрылғысы зауытта орнатылмаған автокөліктерде кедергілерге дейінгі арақашықтықты бақылау үшін экранда автокөліктің артында шамамен 40 см қашықтықта бір сызық көрсетіліп тұрады.

Автокөліктің артқы жағын бақылау режимі

Экранда автокөліктің артындағы экрандағы көрініспен көрсетіледі.

Жүйені өшіру

- > Infotainment жүйесінің астындағы **P** пернесін басыңыз.

Немесе:

- > Автоматтық беріліс қорабы бар автокөліктерде селектор иінтірегін **P** күйіне ауыстырыңыз.

Автоматты түрде өшіру

Жүйенің автоматты түрде өшуі 15 км/сағ-тан жоғары жылдамдықпен алға жүру кезінде орын алады.

Шектеу

Камерадан алынған кескін көзге көрініп тұрған көрініспен салыстырғанда бұрмаланған. Көріністі тек арақашықтықты бағалау үшін ғана шартты түрде қолданыңыз.

Кейбір нысандар, мысалы, жіңішке бағандар, сымнан тоқылған шарбақтар, торлар немесе жүріс бөлігінің кедір-бұдырлары экранда жеткіліксіз деңгейде көрсетілуі мүмкін.

Тұрақтан шығу көмекшісі

Істеу жолы

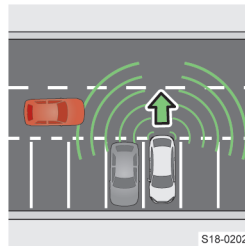

Тұрақтан шығу көмекшісі артқы жүріспен жүру кезінде жақындап келе жатқан автокөліктер туралы ескертеді.

Егер жүргізуші ескертуді елемесе, онда жүйе жылдамдық 10 км/сағ дейін болған кезде соқтығыс

салдарын азайту үшін апаттық тежеу функциясын қосады.

Тұраққа қою көмекшісі бар автокөлік

Автокөлігіңіздің артында жақындап келе жатқан автокөлік анықталса, Infotainment жүйесінде графикалық нұсқау пайда болады. Артқы жүріспен қозғалу кезінде қосымша үздіксіз дыбыстық сигнал беріледі.

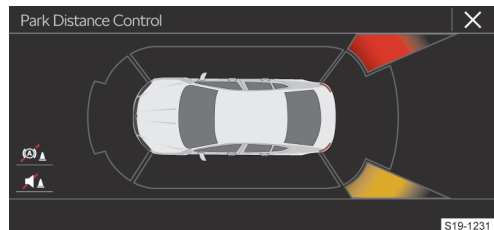

- Соқтығысу аймағында автокөлік бар – Соқтығысу қаупі бар!
- Жақындап келе жатқан автокөлік

Тұраққа қою көмекшісі жоқ автокөлік

Егер автокөлігіңіздің артында жақындап келе жатқан автокөлік анықталса, аспаптар тақтасының дисплейінде артқы жақтағы қозғалысты қадағалау туралы нұсқау пайда болады. Сонымен бірге дыбыстық сигнал беріледі.

Жұмыс істеу шарттары

- ✓ Тіркемені борттық желіге жалғау розеткасына ешқандай жабдық жалғанбаған.

Функциялық шектеулер

Қолайсыз ауа райы жағдайларына байланысты тұрақтан шығу көмекшісінің қызметі шектеулі болуы мүмкін.

Баптаулар**Аспаптар тақтасының дисплейінде қосу/өшіру**



Ассистенты мәзірінде.

Infotainment іске қосу/өшіру

Келесі мәзірде:

CAR >  > P 

Немесе:

MENU >  >  > P 

Ықтимал проблема және оны жою**Тұрақтан шығу көмекшісі ақаулы**

 жанып тұр
 Функцияның қол жетімсіздігі немесе шектеулі болуы туралы хабарлама

1. Қозғалтқышты өшіріп, қайта қосыңыз.
2. Егер жүйе әлі де қолжетімсіз күйде болса, маманданған сервистік кәсіпорынның көмегіне жүгініңіз.

Тұраққа қою кезіндегі рульді бұру көмекшісі**Мақсаты**

Тұраққа қою кезіндегі рульді бұру көмекшісі жүргізушіге параллель немесе көлденең орналасқан орындарға тұраққа қою үшін, сондай-ақ параллель орналасқан тұрақтан шығу үшін көмектеседі.

Істеу жолы

Жүйе тұрақ орнын іздейді және тұраққа қою және тұрақ орнынан шығу кезінде рульді ғана басқарады. Педальдар мен берілістерді ауыстырып қосу иінтірегін/селектор иінтірегін жүргізуші басқарады.

Жүйе аспаптар тақтасының дисплейінде ақпаратты және нұсқауларды көрсетеді.

Егер жүйе кедергіні анықтаса, онда соқтығысу салдарын азайту үшін автоматты түрде апаттық тежеу орындалады.

Жұмыс істеу шарттары

- ✓ Қозғалыс жылдамдығы 7 км/сағ шамасынан төмен.
- ✓ ASR қосылды және оған араласу әрекеті жасалмайды.
- ✓ Жүргізуші автоматты түрде басқару процесіне араласпайды.
- ✓ Тіркеменің розеткасына ешбір жабдық қосылмаған.

Басқару**Қосу/өшіру**

- › P  пернесін басыңыз.

Жүйе қосылған кезде пернеде P  пиктограммасы жанады.

Тұраққа қою процесі үшін жолдың жағын таңдау

Жүйе автоматты түрде алдыңғы жолаушы жағындағы тұрақ үшін қолайлы орынды іздейді.

- › Жолдың осы жағындағы тұрақ орнын іздеу үшін, жүргізуші жағындағы бұрылыс көрсеткішін қосыңыз.

Тұрақ орнын іздегенде орындалатын әрекеттер реті

- › Тұраққа қойылған автокөліктер қатарының жанынан 0,5–1,5 м қашықтықта жүріп өтіңіз.
- › Жүріс бөлігіне көлденең орналасқан тұрақта орын табу үшін, 20 км/сағ-тан төмен жылдамдықпен жүріңіз.
- › Жүріс бөлігіне параллель орналасқан тұрақта орын табу үшін, 40 км/сағ-тан төмен жылдамдықпен жүріңіз.

Егер дисплейде  пиктограммасы (км/сағ) көрсетілсе, жүру жылдамдығын төмендетіңіз. Егер жүйе тұрақта орын тапса, дисплейде ұсынылған тұраққа қою режимі көрсетіледі.

Тұраққа қою режимін ауыстыру

Егер қолайлы тұрақ орны табылса, дисплейде келесі тұраққа қою режимдері көрсетілуі мүмкін.

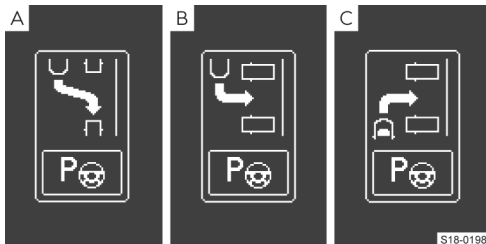

- ▣ А Артпен жүріп параллель тұраққа қою
- ▣ В Артпен жүріп көлденең тұраққа қою
- ▣ С Алдымен жүріп көлденең тұраққа қою

Тұраққа қою режимін Р_☞ пернесін басу арқылы ауыстыруға болады.

Р_☞ пернесін қайта басу арқылы жүйе өшіріледі.

- › Бастапқы ұсынылған тұраққа қою режиміне оралу үшін Р_☞ пернесін қайтадан басыңыз.

Тұраққа қою процессін бастамас бұрын

1. Тұраққа қою үшін қолайлы орын табылған кезде, тоқтаңыз және дисплейдегі көрсеткіге сәйкес артқа немесе алға қарай жүріңіз.
2. Рульді автоматты бұру функциясы туралы хабарлама пайда болғаннан кейін, руль дөңгелегін босатыңыз. Рульдік басқаруды жүйе өзіне алады.

Тұраққа қою процесі

⚠ НАЗАР АУДАРЫҢЫЗ

Жарақат алу қаупі!

- Тұраққа қою кезінде руль шабағынан ұстауға болмайды.
- Басқару үшін тек педальдарды, сонымен бірге берілістерді ауыстыру иінтірегін немесе селектор иінтірегін қолданыңыз.

1. Автокөліктің қоршаған ортасына назар аударыңыз және дисплейдегі көрсеткіге сәйкес артқа немесе алға жүріңіз.
2. Дисплейде пиктограммасы пайда болып, дыбыстық сигнал естілгеннен кейін, автокөлікті тоқтатыңыз. Руль тиісті жаққа тірелгенше бұрылады. пиктограммасы өшеді.
3. Дисплейдегі көрсеткіге сәйкес алға немесе артқа қарай жүріңіз.

Тұраққа қою процесі аяқталған кезде тиісті хабарлама пайда болады және сигнал беріледі.

Тұраққа қою процессін кез келген сәтте Р_☞ пернесін басып тоқтатуға болады.

- ▣ Егер алдымен жүріп көлденең тұрақ орнына жартылай кірген болсаңыз, Р_☞ пернесін басыңыз. Тұраққа қою процесін жүйе аяқтайды.

Параллель тұрақ орнынан шығу

1. Р_☞ пернесін басыңыз.
2. Экрандағы нұсқауларды орындаңыз.

Жылдамдықтың автоматты түрде төмендеуі

Егер тұраққа қою кезінде жылдамдық 7 км/сағ-тан асатын болса, жүйе автоматты түрде жылдамдықты төмендетеді.

Егер жылдамдық екінші рет 7 км/сағ-тан асатын болса, тұраққа қою процесі аяқталады.

Функциялық шектеулер

Тұрақ орны тым кішкентай болса, тұраққа қойған кездегі руль көмекшісі арқылы тұрақтан шығу мүмкін болмайды. Аспаптар тақтасының дисплейінде тиісті хабар көрсетіледі.

Келесі жағдайларда тұраққа қойған кездегі руль көмекшісін пайдаланудан бас тарту керек:

- Автокөлік тұрақсыз немесе сырғанақ топырақтың бетімен қозғалып келе жатыр.
- Автокөлікке сырғытпайтын шынжырлар немесе шағын қосалқы дөңгелек орнатылған.
- Жүйе тұраққа қою үшін қолайсыз орын ұсынады.
- Тұраққа қою үшін кіру бұрышы тым үлкен.

Ықтимал проблема және оны жою

Жүйенің қолжетімсіздігі туралы хабарлама

1. Қозғалтқышты өшіріп, қайта қосыңыз.
2. Егер жүйе әлі де қолжетімсіз күйде болса, маманданған сервистік кәсіпорынның көмегіне жүгініңіз.

Автокөліктің тұрақ орнындағы қате орналасуы

Дұрыс тұраққа қою процесі дөңгелектердің көлеміне байланысты болады. Егер Škoda Auto мақұлдаған дөңгелектерден басқа дөңгелектер орнатылса, жүйені мамандандырылған кәсіпорынға қайта баптатыңыз.

Видео – Тұраққа қою кезіндегі руль көмекшісі

Тұраққа қою кезіндегі руль көмекшісі – басқару

<https://go.skoda.eu/video-manuals-kamiq-park-assist>



Қозғалтқыш, газдарды шығару жүйелері және отын

Капот

Капотты ашу

Ашпас бұрын

1. Әйнектазалағыш жетектемелерінің алдыңғы әйнекке түсірілгеніне көз жеткізіңіз.
2. Ешқандай тұлғаларды мотор бөліміне жақындатпаңыз.

Ашу

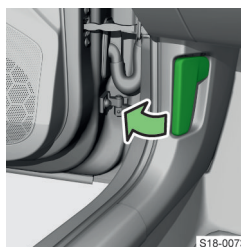

› Алдыңғы панельдің астыңғы жағындағы құлыпты ашу иінтірегін тартыңыз.

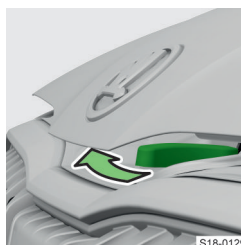

› Бекіткіш құлыпты босатыңыз.

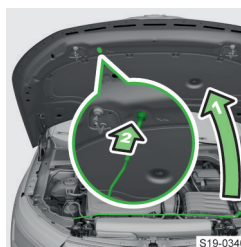

› Капотты ашыңыз.
› Капот тіреуішін ұстағышынан шығарып алыңыз да, ұшын капоттағы саңылауға тіреңіз.

Жабу

1. Капотты сәл көтеріңіз.
2. Капот тіреуішін саңылаудан шығарып алыңыз да, ұстағышына қыстырыңыз.
3. Капотты төмен басып келіңіз де, шамамен 20 см биіктіктен жіберіп қалыңыз.
4. Капоттың жабылғанын тексеріңіз.

ⓘ ХАБАРЛАМА

- ▶ Жабылмаған капоттың үстінен баспаңыз.
- ▶ Капотты қайта ашыңыз да, жабыңыз.

Мотор майы

Сипаттама

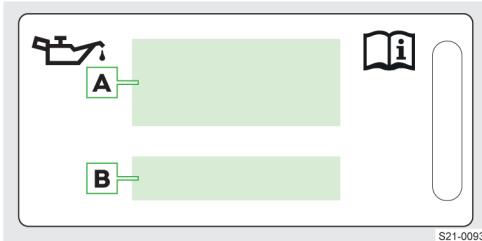

Мотор майы жапсырмасы

- A** Мотор майы спецификациясы
- B** Қозғалтқыш майының тұтқырлығы

Қозғалтқыш майының жапсырмасы қозғалтқыш бөлігінің алдыңғы жағында орналасқан.

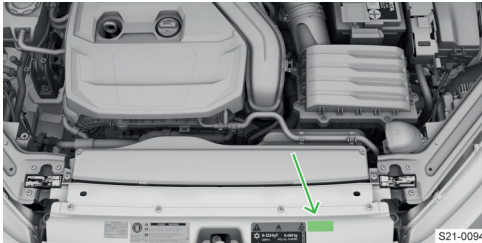

Егер мотор майын толықтырып құю қажет болса, мотор бөлімінің алдыңғы жағында жапсырмада көрсетілген майды қолданыңыз.

i Егер көрсетілген мотор майы қолданылса, мотор майының деңгейін қажет болғанша жиі реттеуге болады.

i Автокөлікте мотор майының жапсырмасы болмаса, автокөлігіңізге белгіленген мотор майы туралы ақпаратты сервистік кәсіпорыннан алуыңызға болады.

Төтенше жағдайда

Егер белгіленген техникалық сипаттамаға сәйкес қозғалтқыш майы болмаса, келесі кезекті майды ауыстыруға дейін келесі сипаттамалары бар мотор майының **ең көбі 0,5 литрін** құюға болады:

- ▶ **Бензинді қозғалтқышы бар автокөліктер:** VW 504 00, ACEA C3, ACEA C4, ILSAC GF-6A және API SP. Тұтқырлық дәрежесі кез келген мотор майын қолдануға болады.
- ▶ **Табиғи газбен жүретін автокөліктер:** VW 504 00, ACEA C3, ACEA C4, ILSAC GF-6A және API SP. Тұтқырлық дәрежесі кез келген мотор майын қолдануға болады.

Škoda Auto компаниясы осыдан кейін сервистік кәсіпорында **майды ауыстыртып** алуға кеңес береді » **бет. 6.**

Деңгейді тексеріңіз және толтырыңыз

Жүргізу стилі мен жұмыс жағдайына байланысты қозғалтқыш 0,5 л/ 1000 км дейін біршама майды тұтынады. Жүрістің алғашқы 5000 км-нде май шығыны тіпті осы мәннен асуы да мүмкін.

▶ Май деңгейін жүйелі уақыт аралығымен тексеріп отырыңыз.

Сынақ шарттары

- ✓ Көлік көлденең бетте орналасқан
- ✓ Өшірілген қозғалтқыш жұмыс температурасында

Толтыру деңгейін тексеріңіз

1. Қозғалтқыш майының қайтадан табаға құйылуын бірнеше минут күтіңіз.
2. Өлшеуіш таяқшаны тартып, таза шүберекпен сүртіңіз.
3. Өлшеуіш таяқшаны мүмкіндігінше итеріп, қайтадан шығарыңыз.
4. Май деңгейін оқып, өлшеуіш таяқшаны қайтадан итеріңіз.

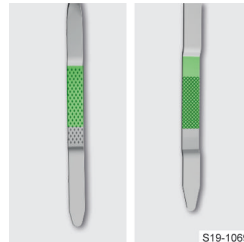

▶ Май деңгейі белгіленген жерде болуы керек.

ⓘ ХАБАРЛАМА

Қозғалтқыш пен пайдаланылған газдарды шығару жүйесінің зақымдану қаупі бар!

- ▶ Май деңгейі белгіленген аймақтың сыртында болмауы керек.
- ▶ Май деңгейі белгіленген аймақтан **төмен** болса, қозғалтқышты өшіріңіз де, сервистік кәсіпорынның көмегіне жүгініңіз.
- ▶ Май деңгейі белгіленген аймақтан **жоғары** болса, автокөлікті мұқият жүргізу мәнерімен әрмен қарай жүргізіңіз, сервистік кәсіпорынның көмегіне жүгініңіз.
- ▶ Майлы қоспаларды қолданбаңыз.

Отын құю

1. Қозғалтқыш майын толтырғыш саңылауының қақпағын бұрап алыңыз.
2. Майды дұрыс сипаттамаға сәйкес » **бет. 133** 0,5 литр бөліктерде толтырыңыз.
3. Мотор майының деңгейін тексеріңіз.

4. Қозғалтқыш майын толтырғыш саңылауының қақпағын бұраңыз.

④ ХАБАРЛАМА

Škoda Auto тек VW тиісті рұқсатына сәйкес мотор майын пайдалануды ұсынады. Осы талаптарға жауап бермейтін майларды пайдалану қозғалтқыштың зақымдануының себебі болуы мүмкін.

☐ Škoda Auto Škoda түпнұсқа бөлшектері ассортиментіндегі қозғалтқыш майын ұсынады.

Аккумуляторды ауыстыру

Škoda Auto компаниясы осыдан кейін **май ауыстыруды** сервистік кәсіпорында жасатуға кеңес береді » бет. 6.

2. Маманданған сервистік кәсіпорынның көмегіне жүгініңіз.

Қозғалтқыш майының деңгей сенсоры ақаулы

 келесі шаммен бірге жанып тұр ⚠

немесе

 келесі шаммен бірге жанып тұр ⚠

Қозғалтқыш майының сенсорына қатысты хабарлама

1. Көлік жүргізуді сәйкесінше мұқият стильмен жалғастырыңыз.
2. Маманданған сервистік кәсіпорынның көмегіне жүгініңіз.

Ықтимал проблема және оны жою

Қозғалтқыштағы май қысымы өте төмен  жыпылықтап тұр, бірге жанып тұр ⚠

немесе

 жыпылықтап тұр, бірге жанып тұр ⚠

› Мотор майының деңгейін тексеріңіз » бет. 133.

Май деңгейі қалыпты, бақылау шамы әлі жыпылықтап тұр:

› Қозғалтқышты өшіріңіз де, сервистік кәсіпорынның көмегіне жүгініңіз.

Мотор майының деңгейі төмен

 келесі шаммен бірге жанып тұр ⚠

немесе

 келесі шаммен бірге жанып тұр ⚠

Қозғалтқыш майын толтыру қажеттілігі туралы хабарлама

› Қозғалтқыш майының деңгейін тексеріңіз және қажет болса, қосымша құйыңыз » бет. 133.

Мотор майының деңгейі тым жоғары

 келесі шаммен бірге жанып тұр ⚠

немесе

 келесі шаммен бірге жанып тұр ⚠

Қозғалтқыш майының деңгейін төмендету туралы хабарлама

› Мотор майының деңгейін тексеріңіз » бет. 133.

Май деңгейі тым жоғары:

1. Көлік жүргізуді сәйкесінше мұқият стильмен жалғастырыңыз.

Салқындату сұйықтығы

Салқындату сұйықтығының температурасын көрсету

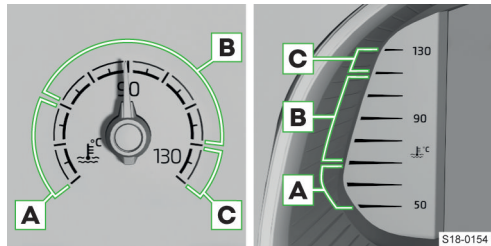

A Төмен температура аймағы.

› Қозғалтқыштың жоғары айналу жиілігін болдырмаңыз.

B Операциялық аймақ

C Жоғары температура аймағы

Деңгейді тексеріңіз және толтырыңыз

Сынақ шарттары

- ✓ Көлік көлденең бетте орналасқан
- ✓ Қозғалтқыш тоқтап, суыды

Толтыру деңгейін тексеріңіз

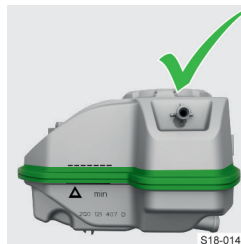

Сұйықтық деңгейі белгіленген аймақта орналасуы тиіс.

› Егер деңгей **MIN** белгісінен төмен болса, салқындату сұйықтығын қосымша құйыңыз.

① ХАБАРЛАМА

Мотор бөлігінің зақымдалу қаупі бар!

- ▶ Салқындатқыш сұйықтықты белгіленген аймақтан асырып құюға болмайды. Қайнаған кезде салқындатқыш сұйықтық салқындату жүйесінен ағып кетуі мүмкін.

① ХАБАРЛАМА

Бақта салқындатқыш сұйықтықтың аздаған мөлшері болуы керек.

- ▶ Бак бос болса, сұйықтық қосымша құймаңыз.
- ▶ Жүрісті тоқтатыңыз! Сервистік кәсіпорынға барып, көмек сұраңыз.

Отын құю

⚠ НАЗАР АУДАРЫҢЫЗ

Күйіп қалу қаупі бар!

Салқындату жүйесі қысыммен жұмыс істеп тұр.

- ▶ Қозғалтқыш ыстық болса, кеңейткіш бактың қақпағын ашпаңыз. Қозғалтқыштың салқындауын күтіңіз.

1. Бактің қақпағына шүберекті салып, қақпақты абайлап бұрап алыңыз.
2. Салқындатқыштың дұрыс сортын қосыңыз.
3. Қақпақты орнына түскенше қайта бұраңыз.

Сипаттама

Қосымша құю үшін G12evo (TL 774 L) салқындату сұйықтығының қоспасын қолданыңыз.

① ХАБАРЛАМА

Салқындату жүйесінің және қозғалтқыштың зақымдану қаупі бар!

Техникалық сипаттамасы сәйкес келмейтін салқындатқыш сұйықтықтың концентраты салқындату жүйесінің коррозияға төзімділігін төмендетуі мүмкін.

Ықтимал проблема және оны жою

Салқындату сұйықтығы тым аз

 келесі шаммен бірге жанып тұр ⚠

немесе

 келесі шаммен бірге жанып тұр ⚠

Қажетті салқындатқыш сұйығы сынағына қатысты хабарлама

- ▶ Салқындату сұйықтығының деңгейін тексеріңіз » бет. 134.

Салқындату сұйықтығының деңгейі орнықты болса:

- ▶ Радиатор желдеткішінің сақтандырғышын тексеріңіз және қажет болған жағдайда оны ауыстырыңыз » бет 144, *Сақтандырғышты ауыстыру.*

Егер сақтандырғыш бірқалыпты болса, бірақ бақылау шамы жаңадан жанып тұрса:

- ▶ Жүрісті тоқтатыңыз! Маманданған сервистік кәсіпорынның көмегіне жүгініңіз.

Салқындату сұйықтығының температурасы тым жоғары

 келесі шаммен бірге жанып тұр ⚠

немесе

 келесі шаммен бірге жанып тұр ⚠

Қозғалтқыштың қатты қызуына қатысты хабарлама

1. Жүрісті тоқтатыңыз.
2. Қозғалтқышты тоқтатыңыз және салқындатыңыз.
3. Бақылау шамы өшкеннен кейін қайта жүріңіз.

Қозғалтқыштың дұрыс жұмыс істемеуі

 келесі шаммен бірге жанып тұр ⚠

немесе

 келесі шаммен бірге жанып тұр ⚠

1. Жүрісті тоқтатыңыз!
2. Қозғалтқышты өшіріңіз де, сервистік кәсіпорынның көмегіне жүгініңіз.

Дұрыс салқындатқыш сұйықтық жоқ

1. Дистилденген немесе минералдандырылған сумен толтырыңыз.
2. Салқындатқыштың дұрыс араластыру коэффициентін мамандандырылған компанияға тез арада түзеткіртіңіз.

Дистилденген немесе минералдандырылған судан басқа су қосылды:

- ▶ Салқындатқыш сұйықтығын сервистік кәсіпорында ауыстыртыңыз.

Салқындатқыштың жеткілікті мөлшерін толтыру мүмкін емес

1. Жүрісті тоқтатыңыз.
2. Қозғалтқышты өшіріңіз де, сервистік кәсіпорынның көмегіне жүгініңіз.

Салқындатқыштың жоғалуы байқалады

- ▶ Салқындатқышты толтырыңыз және арнайы кәсіпорынның көмегіне жүгініңіз.

Қозғалтқыш электроникасы

Ықтимал проблема және оны жою

Қозғалтқышты басқару жүйесіндегі ақаулық жанып тұр

ERC

Апаттық режимде қозғалысты жалғастыруға болады - қозғалтқыш қуатының елеулі түрде төмендегені байқалуы мүмкін.

- › Абайлап жүрісті жалғастырыңыз, маманданған сервистік кәсіпорынның көмегіне жүгініңіз.

Күйе сүзгісі

Ықтимал проблема және оны жою

Бөлшектер сүзгісі қосылды



келесі шаммен бірге жанып тұр ⚠

немесе



келесі шаммен бірге жанып тұр ⚠

- › Сүзгіні тазалаңыз » бет. 136.

i Егер бақылау шамы жанып тұрса, отын шығынының жоғарылайтынын, қозғалтқыш қуатының төмендейтінін және START-STOP функциясының қолжетімсіз болатынын білдіреді.



Сүзгіні тазалау



Тазалау шарты

- ✓ Қозғалтқыш жұмыс температурасына дейін қыздырылған.
- ✓ Қолмен беріліс қорабы бар көліктер үшін аспаптар тақтасының дисплейінде ұсынылған берілістерге назар аударыңыз.

Бензин қозғалтқышы бар автокөліктерге арналған тәртіп

1. Автокөлікті 80 км/сағ кем емес жылдамдықпен және 3000-5000 айн/мин қозғалтқыш айналымдарымен жүргізіңіз.
2. Газ педальын босатып, көлік құралын бірнеше секундқа бос жіберіп айналдырыңыз.
3. Тәртіпті бірнеше рет қайталаңыз.

Егер сүзгі сәтті тазаланса,  не  бақылау шамы сөнеді.

Егер бақылау шамы  немесе  30 минут ішінде сөнбесе, сүзгі тазаланбайды.

- › Абайлап жүрісті жалғастырыңыз, маманданған сервистік кәсіпорынның көмегіне жүгініңіз.

Пайдаланылған газдарды бақылау жүйесі

Ықтимал проблема және оны жою

Пайдаланылған газдарды бақылау жүйесі ақаулы



жанып тұр

Апаттық режимде қозғалысты жалғастыруға болады - қозғалтқыш қуатының елеулі түрде төмендегені байқалуы мүмкін.

- › Абайлап жүрісті жалғастырыңыз, маманданған сервистік кәсіпорынның көмегіне жүгініңіз.

Радиатор жалюзиі

Мақсаты

Радиатор жалюзиі қоршаған ортаға зиян келтіретін CO₂ және өзге заттардың шығарылуын және отын шығынын азайтады.

Ықтимал проблема және оны жою

Егер аспаптар тақтасының дисплейінде жалюзилер қызметінің шектелуіне қатысты хабарлама көрсетілсе, автокөліктің ең жоғарғы жылдамдығы 160 км/сағ-пен шектеледі.

Бұған жалюзи аймағындағы мұз немесе қар әсер етуі мүмкін. Мұзы немесе қары ерігеннен кейін жалюзилер қайтадан жұмысқа қабілетті күйге келеді.

- › Егер жалюзи жұмысының шектелуіне мұз немесе қар әсер етпеген болса, маманданған сервистік кәсіпорынның көмегіне жүгініңіз.

Отын құю аузының қақпағы

Отын құю аузының қақпағын ашыңыз.



- › Қақпағын басыңыз және оны ашыңыз.

S18-0247

Бензин

Назар аударылуы тиіс жайттар

⚠ ҚАУІПТІ

Өмірге қауіпті!

Отын мен оның булары жарылыс қауіпті.

❗ ХАБАРЛАМА

Қозғалтқышқа және пайдаланылған газдарды шығару жүйесіне елеулі зақым келу қаупі бар!

- ▶ **Автокөлікті отын бағы толық босағанша жүргізуге болмайды!**
- ▶ Егер көлігіңізді пайдалану көзделген елден басқа елде пайдаланбақшы болсаңыз, Škoda дилерлік кәсіпорнына жүгініңіз. Ол Сізге тиісті елде қолайлы отын ұсынылатындығы туралы хабарлайды.

❗ Отын жүйесінің дұрыс жұмыс істеуін қамтамасыз ету үшін 6 ай сайын бензин отынына арналған бакты 🛢 бақылау шамы көрсетілгенге дейін босатып жүргізуге кеңес береміз.

Талаптар

Стандарттар

Бензин EN 228 еуропалық стандартына (Ресейде GOST 32513-2013) сәйкес болуы тиіс.

Максималды биоэтанол мөлшері отын құю аузының люгіннің ішкі жағында көрсетілген **этилденбеген бензин** ғана қолданыңыз.

❗ Біз жанармай құю бекеттерінде жанармай бағандарында ұсынылатын қоспалары бар бензинді пайдалануға кеңес береміз.

Октандық сан

Сіздің автокөлігіңіз үшін белгіленген октандық саны бар бензинді пайдаланыңыз.

Белгіленген октандық саннан **жоғарырақ** бензинді шектеусіз пайдалана беруге болады.

❗ ХАБАРЛАМА

Қозғалтқыш пен пайдаланылған газдарды шығару жүйесінің зақымдану қаупі бар!

- ▶ Егер белгіленген октандық саннан төменірек бензин құйылған болса, қозғалысты қозғалтқыштың орташа айналу жиілігімен және қозғалтқышқа барынша аз жүктеме түсіре отырып жалғастырыңыз.
- ▶ Мүмкіндігінше тездетіп белгіленген октандық саны бар бензин құйыңыз.
- ▶ Октандық саны **91-ден төмен** бензинді пайдаланбаңыз!

Белгіленген бензин 95/мин. 92 немесе 93 RON/ROZ

Біз **95 RON** бензинін пайдалануға кеңес береміз.

Балама ретінде **92** немесе **93 RON** бензинін пайдалануға болады (қозғалтқыштың қуаты мардымсыз деңгейге азаяды, отын шығыны мардымсыз деңгейге көбейеді).

Төтенше қажеттілік жағдайында **91 RON** бензинін пайдалануға болады (қозғалтқыштың қуаты мардымсыз деңгейге азаяды, отын шығыны мардымсыз деңгейге көбейеді).

Белгіленген бензин түрі кемінде 95 RON
Кемінде **95 RON** бензинін пайдаланыңыз.

Октандық саны **95 RON** мәніне жоғары бензинді пайдалану қозғалтқыш қуатының артуына және отын шығынының кемуіне алып келуі мүмкін.

Төтенше қажеттілік жағдайында **91, 92** немесе **93 RON** бензинін пайдалануға болады (қозғалтқыштың қуаты мардымсыз деңгейге азаяды, отын шығыны мардымсыз деңгейге көбейеді).

Белгіленген бензин түрі 98/(95) RON

Біз **98 RON** бензинін пайдалануға кеңес береміз.

Балама ретінде **95 RON** бензинін пайдалануға болады (қозғалтқыштың қуаты мардымсыз деңгейге азаяды, отын шығыны мардымсыз деңгейге көбейеді).

Төтенше қажеттілік жағдайында **91, 92** немесе **93 RON** бензинін пайдалануға болады (қозғалтқыштың қуаты мардымсыз деңгейге азаяды, отын шығыны мардымсыз деңгейге көбейеді).

Қоспалар

❗ ХАБАРЛАМА

Қозғалтқыш пен пайдаланылған газдарды шығару жүйесінің зақымдану қаупі бар!

- ▶ Марганец, темір, қорғасын секілді металл негізіндегі қоспалары бар бензинді немесе LRP - lead replacement petrol бензинін қолданбаңыз
- ▶ EN 228 стандартына сәйкес бензинге қосымша қоспалар қоспаңыз.
- ▶ Егер EN 228 стандартына сәйкес ешқандай бензин пайдаланылмаса, Škoda Auto рұқсат еткен бензин қоспаларын пайдалану мүмкіндігі туралы ақпаратты мамандандырылған сервистік кәсіпорынан алуды ұсынамыз.

Отын құю бойынша шарттар

- ✓ Автокөлік блоктан шығарылған
- ✓ Оталдыру жүйесі өшірілген

Отын құю

- Отын құятын қақпақты ашыңыз.

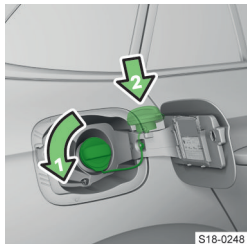

S18-0248

1. Бак қақпағын көрсеткі бағытында бұраңыз және шешіп алыңыз.
2. Отын құю аузының тығынын отын құятын қақпаққа тығыңыз.
3. Пистолетті жанармай құятын

түтікке аяғына дейін салыңыз да, жанармай құйыңыз.

4. Пистолет автоматты түрде өшірілгеннен кейін жанармай құю процесін жалғастырмаңыз.
5. Пистолетті шығарып алыңыз да, оны жанармай бағанасына қайта салыңыз.
6. Отын құю аузының тығынын жанармай құятын түтікке салыңыз да, көрсеткі бағытына қарсы бұраңыз.
7. Отын құю қақпағын жабыңыз және бұрап бекітіңіз.

Ықтимал проблема және оны жою

Егер автокөлігіңізге қолданылатын стандарттар бойынша этилденбеген бензиннен өзге отын түрі құйылған болса

1. Қозғалтқышты және оталдыру жүйесін іске қоспаңыз.
2. Маманданған сервистік кәсіпорынның көмегіне жүгініңіз.

Отынның жеткіліксіздігі

 жаңып тұр – бензин қоры резервтік деңгейге жетті

- Отын құйыңыз.

Техникалық сипаттамалар

Сіздің автокөлігіңіз үшін белгіленген отын, отын құю аузы қақпағының ішкі жағындағы тақтада көрсетілген.

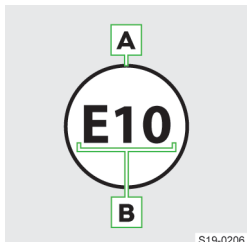

S19-0206

- A** Этилденбеген бензин
- B** Пайызбен көрсетілген биоүлес

Отын түрінің белгілену үлгісі

Отын бағының сыйымдылығы шамамен 50 литрді құрайды, оның ішінде 7 литр резерв ретінде.

Табиғи газбен жүретін автокөліктерде бензин бағының сыйымдылығы шамамен 9 литрді құрайды.

СТГ (сығылған табиғи газ)

Назар аударылуы тиіс жайттар

Мотор бөліміндегі ескерту тақтайшасы

⚠ ACHTUNG WARNING

Erdgasfahrzeug!

- Bei unsachgemäßer Wartung kann Gas unter hohem Druck austreten.
- Durch austretendes Gas können sich Teile des Kraftstoffsystems lösen und zu schweren Verletzungen führen.
- Austretendes Gas kann zu Explosionen und schweren Verbrennungen führen.
- Arbeiten am Gassystem nur durchführen, wenn die notwendige Qualifikation und Ausrüstung vorliegen.

Vehicle powered by natural gas!

- Improper servicing can cause gas to escape under high pressure.
- Escaping gas can cause parts of fuel system to come loose and cause serious personal injuries.
- Escaping gas can cause explosion and severe burns.
- Never work on gas system unless you have the necessary training, documentation and tools to do so safely.

S21-0373

⚠ АБАЙ БОЛЫҢЫЗ

Табиғи газдың жарылыс қаупі жоғары және жеңіл тұтанғыш.

⚠ АБАЙ БОЛЫҢЫЗ

Өмірге қауіпті, жарылу немесе өртену қаупі бар!

- ▶ Автокөліктің ішінен немесе толтыру кезінде газдың иісінің шығуын елеусіз қалдырмаңыз.
- ▶ Автокөліктегі табиғи газ баллондары қажетсіз жылу көздерінің әсеріне ұшырамауы тиіс.
- ▶ Табиғи газ құю кезінде автокөлікке отырмаңыз. Автокөлікке отыру кезінде электростатикалық разряд орын алуы мүмкін. Осыдан кейін газ құю құрылғысының муфтасынан ұстаған кезде ұшқын пайда болып, өрт шығуы мүмкін.

⚠ АБАЙ БОЛЫҢЫЗ

- Жоғары вольтты батарея корпусының астына орнатылса, мысалы, жолда немесе апат болған жағдайда табиғи газ баллондары зақымдалуы мүмкін. Зақымдалған газ баллондары жанармай құю кезінде атылуы және қоршаған адамдарға өлімге жетелейтін ауыр жарақаттар әкелуі мүмкін!
- ▶ Кідірместен сервистік кәсіпорынға газ-баллон жабдығын тексертіңіз.
 - ▶ Газ-баллон жабдығы тексерілмейінше табиғи газ құюшы болмаңыз.

Ⓢ ХАБАРЛАМА

Қозғалтқыш пен пайдаланылған газдарды шығару жүйесінің зақымдану қаупі бар!

- ▶ LNG (Liquefied Natural Gas), LPG (Liquefied Petroleum Gas) газын, сондай-ақ гитан (сутегі мен метанның қоспасы) қолданбаңыз.

Ұйғарымдар



Газбен жүретін автокөліктегі сығымдалған табиғи газға нұсқайтын жапсырма нұсқалары

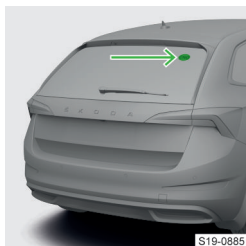

Жапсырманың орналасуы

Газ жабдықтарын жүйелі түрде тексеру

Табиғи газбен жүретін автокөлікте газ баллон жабдығын жүйелі түрде сервистік кәсіпорында тексертіп отыру қажет. Автокөлік иесі тексерулердің тиісінше өткізілуіне жауапты болады.

Жаңа автокөлікте – 4 жылдан кейін, содан кейін 2 жыл сайын

- ▶ Газ жабдықтарының герметикалық бүтіндігін тексеріңіз және газ баллондарына бақылау қарап тексеруін жүргізіңіз
- ▶ Отын құю аузының тығынын тексеріңіз
- ▶ Отын құю штуцерін және құю штуцеріндегі тығыздағыш сақинаны тексеріңіз, қажет болса, тазалаңыз

Баллондардың қызмет мерзімі

Газ баллондардың қызмет мерзімі 20 жылдан аспайды.

- ▶ Тиісті мерзімге дейін газ баллондарын ауыстырыңыз.

Табиғи газбен істейтін отын жүйесін тексеру туралы нұсқау

🔧 жанып тұр

Табиғи газбен жұмыс істейтін отын жүйесін тексеруге дейін қалған күндердің саны көрсетіледі.

- ▶ Тексеру жүргізуді сервистік кәсіпорынға сеніп тапсырыңыз.

❗ ХАБАРЛАМА

Егер табиғи газбен жұмыс істейтін отын жүйесін тексеру уақтылы жүргізілмесе, автокөліктің табиғи газбен жұмыс істеуі мүмкін болмайды.

Істеу жолы

Табиғи газбен жүретін автокөліктің бензинді жетегі де бар » бет. 137.

Табиғи газбен жұмыс істеу режимінің индикациясы

Дисплей түріне байланысты дисплей келесідей болуы мүмкін:



Немесе:



Табиғи газдан бензинмен жұмыс істеу режиміне автоматты түрде ауыстыру

Төмендегідей жағдайлар орын алса, автокөлік автоматты түрде табиғи газдан бензинмен жұмыс істеу режиміне ауысады:

- ▶ Табиғи газ баллоны босаса немесе баллондағы қысым жеткіліксіз болса.
- ▶ Табиғи газ құюдан кейін, егер автокөліктің отын жүйесі табиғи газдың сапасын анықтап жатса.
- ▶ Сыртқы ауа температурасы тым төмен болса.

Табиғи газ қорының индикаторы

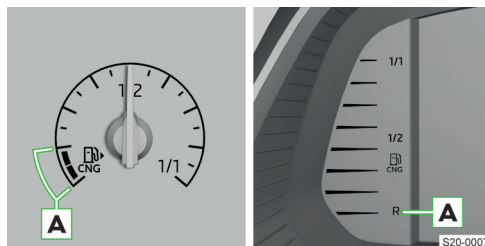

A Табиғи газ қоры резервтік деңгейге жетті.



⚠ АБАЙ БОЛЫҢЫЗ

Автокөліктің көшедегі қозғалыс легінде тоқтап қалу қаупі бар!

- ▶ 🚪 бақылау шамы жанғаннан кейін мүмкіндігінше тездетіп бензин құйыңыз.
- ▶ **Ешбір жағдайда автокөлікті бензин бағы толық босағанша жүргізбеңіз.**
- ▶ Қозғалыс параметрлері мәзір тармағынан табиғи газбен жүріс қорын қадағалап отырыңыз.
- ▶ Табиғи газ құюды уақтылы жоспарлаңыз.

❗ Отын жүйесінің дұрыс жұмыс істеуін қамтамасыз ету үшін 6 ай сайын бензин отынына арналған бакты 🚪 бақылау шамы көрсетілгенге дейін босатып жүргізуге кеңес береміз.

Отын құю шарттары

- ✓ Автокөлік құлыпталмаған
- ✓ Оталдыру жүйесі өшірілді

Отын құю

➤ Отын құятын қақпақты ашыңыз.

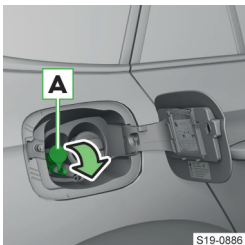

1. Табиғи газ құю штуцерінің **A** қақпағын ашыңыз.
2. Газ құю құрылғысының муфтасын баллонның штуцеріне кигізіңіз және газ құюды бастаңыз, бұл ретте

газ құю құрылғысындағы нұсқауларды қадағалаңыз.

Баллон толған кезде газ құю құрылғысы газ құюды автоматты түрде аяқтайды.

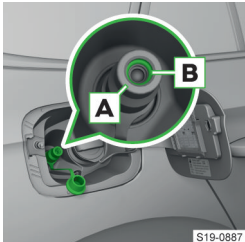

1. Газ құю құрылғысының муфтасын шешіп алғаннан кейін баллон штуцеріндегі **A** тығыздағыш сақинаның **B** орнында қалуын тексеріңіз.

2. Егер тығыздағыш сақина муфтаға ілесіп кеткен болса, оны қайтадан баллонның штуцеріне салыңыз.
3. Баллон штуцерінің қақпағын орнына кигізіңіз.
4. Отын құю қақпағын жабыңыз және бұрап бекітіңіз.

I Табиғи газ құю құрылғыларының сыртқы ауа температурасына байланысты шектен тыс газ құюдан сақтандырғышы бар. Өте жоғары сыртқы температураларда табиғи газ баллонына газ толтырылып құйылмауы мүмкін.

I Егер автокөлік газ құйылғаннан кейін бірден тұраққа қойылған болса, табиғи газ қорының индикаторы қозғалтқышты қайта оталдырғаннан кейін тура газ құйғаннан кейінгі көрсеткен мәнді көрсетпеуі мүмкін. Бұл жүйенің герметикалық бүтіндігінің бұзылуын білдірмейді, баллондағы газдың қысымы құйғаннан кейін салқындауына байланысты төмендейді.

Ықтимал проблема және оны жою

Таныс емес газ құю бекеті

Әртүрлі табиғи газ құю құрылғыларын пайдалану тәртібі әртүрлі болуы мүмкін. Таныс емес газ құю бекеттерінен газ құйған жағдайда нұсқаулыққа сүйенгеніңіз немесе газды бекет қызметкерлеріне құйдырғаныңыз жөн.

Газдың жылыстауы

Газ жылыстап тұр деген күдік туындаса (иісінің сезілуі), төмендегі іс-әрекеттерді орындаңыз.

1. Автокөлікті тоқтатыңыз.
2. Оталдыру жүйесін сөндіріңіз.
3. Темекілеріңізді сөндіріңіз, ұшқын немесе өрт шығаруы мүмкін заттарды өшіріңіз және автокөліктен шығарып тастаңыз.
4. Автокөлік ішінің жеткілікті желдетілуін қамтамасыз ету үшін есіктерді және жүксалғыш қақпағын ашыңыз.
5. Иіс сақталып тұрса, жүрісті жалғастырмаңыз.
6. Газ жылыстап тұрған автокөлікпен жабық кеңістіктен (мысалы, туннельден, жерасты өткелінен, гараждан, паромнан және т.с.с.) шығу мүмкін болмаса, кідірместен апаттық шақыруды орындаңыз.
7. Кідірместен сервистік мәсіпорынға газ-баллон жабдығын тексертіңіз.

Техникалық деректер

Автокөлігіңізге арнап бекітілген отын түрі отын құю ауызы қақпағының ішкі жағындағы жапсырмада көрсетілген.



СТГ (сығылған табиғи газ)







Газ баллоны шамамен 13,8 кг сығылған табиғи газға есептелген.

12 вольтті аккумулятор батареясы және сақтандырғыштар

12 вольтті аккумулятор батареясы

Назар аударылуы тиіс жайттар

12 вольтті аккумулятор батареясындағы ескерту белгілерінің түсіндірмесі

-  Қорғаныш көзілдірік тағыңыз!
-  Автокөліктің 12 вольтті аккумулятор батареясының электролиті өте күйдіргіш келеді. Қорғаныш қолғап киіңіз және қорғаныш көзілдірік тағыңыз.
-  12 вольтті аккумулятор батареясының маңайына от, ұшқын немесе ашық жарық көздерін жақындатпаңыз! Темекі тартпаңыз!
-  12 вольтті аккумулятор батареясын зарядтаған кезде жарылу қауіпі бар шыртылдауық газ қоспасы бөлінеді!
-  Балаларды 12 вольтті аккумулятор батареясының маңайына жақындатпаңыз!
-  Пайдалану нұсқаулығындағы нұсқауларды ескеріңіз.
-  Көздеріңізді дереу сумен жуыңыз. Кідірместен медициналық көмекке жүгініңіз!

Жұмыс істеу принципі – 12 вольтті аккумулятор батареясының зарядының отыруынан қорғау

12 вольтті аккумулятор батареясының зарядының отыруына қарсы автоматты жүйелік шаралар

- ▶ Қозғалтқыштың жүктемесіз айналу жиілігін арттыру
- ▶ Кейбір қуат тұтынушыларды өшіру, қажет болса олардың қуатын шектеу

Автокөлік үш аптадан ұзақ қозғалыссыз тұратын жағдайдағы ұсынылатын шара

- ▶ 12 вольтті аккумулятор батареясының \ominus шықпасын ажыратыңыз.

12 вольтті аккумулятор батареясы зарядының ықтимал отыру себептері

- ▶ 12 вольтті аккумулятор батареясы тозған
- ▶ қысқа қашықтықтарға жиі жол жүру
- ▶ Төмен температуралар
- ▶ Автокөліктің ұзақ уақыт бойы қозғалыссыз тұруы
- ▶ Оталдыру жүйесін ұзақ уақыт бойы қосып қою
- ▶ Тұрақ жарығын ұзақ уақыт бойы қосып қою

- ▶ 12 вольтті розеткаға сұғылып тұрған тұтынушы

12 вольтті аккумулятор батареясын тексеру және зарядтау

Күйін тексеру

12 вольтті аккумулятор батареясының күйі сервистік кәсіпорында тексеру қызметі кезінде тексеріледі.

Электролит деңгейін тексеру

Электролит деңгейінің индикаторы бар 12 вольтті аккумулятор батареяларына қатысты.

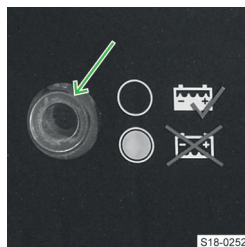

- ▶ Тексерер алдында көпіршіктерін кетіру үшін индикаторды шертіп алыңыз.

▶ Қара түсті шкала – электролит деңгейі қалыпты.

▶ Түссіз немесе ашық сары түсті шкала – электролит деңгейі

тым төмен, 12 вольтті аккумулятор батареясын ауыстыру қажет.

12 вольтті аккумулятор батареясын зарядтау шарттары

- ✓ Оталдыру жүйесі өшірілген
- ✓ Қуат тұтынушылар өшірулі

12 вольтті аккумулятор батареясы - Зарядтау процессі

12 вольтті аккумулятор батареясын толық заряд күйіне жеткізу үшін ең көбі аккумулятор сыйымдылығының 0,1-іне тең келетін зарядтау тогын баптаңыз.

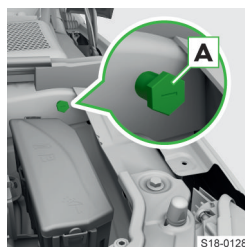

Массаға қосылу нүктесі

1. Зарядтау құрылғысының \oplus клеммасын 12 вольтті аккумулятор батареясының \oplus шықпасына жалғаңыз.
2. Зарядтау құрылғысының \ominus клеммасын **A**

массаға жалғау нүктесіне жалғаңыз.

3. Зарядтау құрылғысының желілік кабелін розеткаға сұғыңыз да, құрылғыны қосыңыз.
4. Зарядтау процесі аяқталғаннан кейін зарядтау құрылғысын өшіріңіз де, желілік кабельді розеткадан суырыңыз.
5. Зарядтау құрылғысының клеммаларын 12 вольтті аккумулятор батареясынан ажыратыңыз.

⚠ АБАЙ БОЛЫҢЫЗ

Жарылыс қаупі бар!

- ▶ Зарядтау процесі кезінде сутегі бөлінеді. Мысалы, кабел ағытпаларын ажырату немесе босату кезінде ұшқынның шығуынан жарылыс орын алуы мүмкін.
- ▶ Мұздаған немесе жібіген 12 вольтті аккумулятор батареясын ешбір жағдайда зарядтаушы болмаңыз.
- ▶ 12 вольтті аккумулятор батареясын жылдам зарядтауды өз бетіңіше орындамаңыз, сервистік кәсіпорынға жасатыңыз.

ⓘ ХАБАРЛАМА

Заряды отырған 12 вольтті аккумулятор батареясының электролиті аязда тез қатып қалады!

- › Біраз жол жүргеннен кейін көрсетілген бақылау шамдары сөнбесе, сервистік кәсіпорынның көмегіне жүгініңіз.

12 вольтті аккумулятор батареясының клеммаларын ажыратудан және жалғаудан кейін автокөлік функцияларын пайдалану



- ▶ Сағатты баптау » бет. 62.
- ▶ Әйнеккөтергіштерді басқару » бет. 33.
- ▶ Күннен қорғайтын перде » бет. 33.

Аккумуляторды ауыстыру



Ауыстыруды сервистік кәсіпорынға орындату қажет. Жаңа 12 вольтті аккумулятор батареясының сипаттамалары бұрынғы аккумулятордың сипаттамаларымен сәйкес болуы тиіс.

Ықтимал проблема және оны жою

Қозғалтқыш оталып тұрғанда 12 вольтті аккумулятор батареясы зарядталмайды

-  немесе  ⚠ жанып тұр
- › Маманданған сервистік кәсіпорынның көмегіне жүгініңіз.

Қозғалтқыштың дұрыс жұмыс істемейі

-  немесе  ⚠ жанып тұр

1. Жүрісті тоқтатыңыз!
2. Қозғалтқышты өшіріңіз де, сервистік кәсіпорынның көмегіне жүгініңіз.

Клеммаларды ажырату, жалғау және аккумуляторды ауыстыру**⚠ НАЗАР АУДАРЫҢЫЗ**

Өртену қаупі бар!



- ▶ Жалғау кабельдерін ауыстырып алуға болмайды.

Клеммаларды ажырату

1. Электрлі жүксалғыш қақпағын, барлық терезелерді, сондай-ақ электрлі күннен қорғайтын пердені жабыңыз.
2. Оталдыру жүйесін және жалғаулы тұрған қуат тұтынатын құрылғыларды өшіріңіз.
3. ⊖ шықпасын, содан кейін ⊕ шықпасын ажыратыңыз.

Клеммаларды жалғау

- › ⊕ шықпасын, содан кейін ⊖ шықпасын жалғаңыз.

Оталдыру жүйесін қосқаннан кейін    бақылау шамдары жанады.

Іске қосу кабельдерін пайдалану**Қолданылу мақсаты**

Іске қосу кабельдерінің көмегімен 12 вольтті аккумулятор батареясының заряды отырған немесе аккумуляторды ақаулы автокөлікті өзге автокөліктің 12 вольтті аккумулятор батареясынан оталдыруға болады.

Назар аударылуы тиіс жайттар**⚠ АБАЙ БОЛЫҢЫЗ**

Жарылыс пен күйіп қалу қаупі!

- ▶ Келесі жағдайларда қозғалтқышты басқа автокөліктің 12 вольтті аккумулятор батареясының көмегімен оталдырмаған дұрыс:
 - ▶ Заряды отырған 12 вольтті аккумулятор батареясы мұздап қатып қалған. Заряды отырған 12 вольтті аккумулятор батареясы 0 °С-тан сәл төмен температурада мұздап қалады.
 - ▶ 12 вольтті аккумулятор батареясының электролитінің деңгейі өте төмен болғанда » бет. 141.

Көлденең қимасы жеткілікті және оқшауланған қысқыштары бар оталдыру кабельдерін пайдаланыңыз.

Екі аккумулятор батареясының да номиналды кернеуі 12 В болуы тиіс. Қоректендіру көзі ретінде қолданылып отырған 12 вольтті аккумулятор батареясының сыйымдылығының (А сағ) заряды отырған 12 вольтті аккумулятор батареясының сыйымдылығынан көп айырмашылығы болмауы тиіс.

Басқа автокөліктің 12 вольтті аккумулятор батареясының көмегімен автокөлікті пайдалануға енгізу

⚠ АБАЙ БОЛЫҢЫЗ

Жарақат алу қаупі бар! Автокөліктің зақымдалу қаупі бар!



- ▶ Іске қосу кабельдерін мотор бөліміндегі айналатын бөлшектерге тимейтіндей етіп өткізіңіз.

ⓘ ХАБАРЛАМА





Қысқа тұйықталу қаупі бар!

- ▶ Полюстік қысқыштардың оқшауланбаған бөлшектерінің бір-біріне тиюіне жол бермеңіз.
- ▶ 12 вольтті аккумулятор батареясының оң шықпасына жалғанған кабель автокөліктің ток өткізетін бөліктеріне тимеуі тиіс.
- ▶ Автокөліктер бір-біріне тимеуі керек.

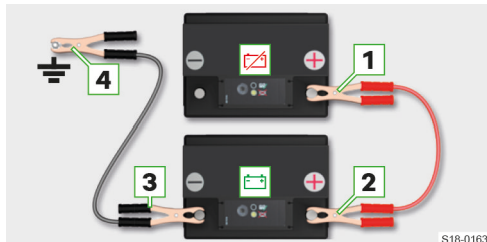
Іске қосу кабельдерін жалғау

1. Оталдыру жүйесін сөндіріңіз.
2. Оталдыру кабельдерінің полюстік қысқыштарын заряды отырған 12 вольтті аккумулятор батареясына  және қуат беретін 12 вольтті аккумулятор батареясына  жазбадағы тәртіпке сәйкес жалғаңыз.



- 1 Заряды отырған 12 вольтті аккумулятор батареясының  шықпасы
- 2 Қоректендіру көзі ретінде қолданылатын 12 вольтті аккумулятор батареясының  шықпасы
- 3 Қоректендіру көзі ретінде қолданылатын 12 вольтті аккумулятор батареясының  шықпасы (немесе массаға қосылу нүктесі)
- 4 12 вольтті аккумулятор батареясының заряды отырған автокөліктің  массаға қосылу нүктесі

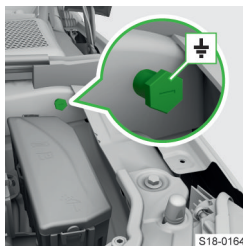

Массаға қосылу нүктесі

Қозғалтқышты қосу

- ▶ Сыртқы қоректендіру көзі ретінде пайдаланылатын автокөлік қозғалтқышын оталдырып, бейтарап берілісте жұмыс істетіп қойыңыз (іштен жану қозғалтқышы бар автокөліктерге қатысты).

Немесе:

1. Сыртқы қоректендіру көзі ретінде пайдаланылатын автокөліктің электр жетегін қосыңыз (электрқозғалтқышы бар автокөліктерге қатысты).
2. 12 вольтті аккумулятор батареясының заряды отырған автокөлікті оталдырыңыз.
3. 12 вольтті аккумулятор батареясының заряды отырған автокөліктің қозғалтқышы 10 сек ішінде оталмаса, оталдыру әрекетін шамамен 30 сек кейін қайталаңыз.

Кабельдерді ажырату

- ▶ Кабельдерді жалғауға кері тәртіппен ажыратыңыз.

Сақтандырғыштар

Назар аударылуы тиіс жайттар

ⓘ ХАБАРЛАМА

Электр жабдығының жану қаупі және зақымдалу қатері!

- ▶ Сақтандырғыштарды жөндемеңіз және анағұрлым жоғары ток күшіне арналған сақтандырғыштарға ауыстырмаңыз.
- ▶ Ақаулы сақтандырғышты бірдей ампер саны бар жаңа сақтандырғышқа ауыстырыңыз.
- ▶ Škoda түпнұсқа аксессуарларының қосалқы сақтандырғыштарын пайдалануды ұсынамыз. Осы шарттар орындалған жағдайда автокөліктің электр жабдығының сенімді әрі қауіпсіз қорғанышы кепілдендіріледі.
- ▶ Қайта орнатылған сақтандырғыш қайта күйсе, сервистік кәсіпорынға хабарласып, көмек сұраңыз.

ⓘ Бір сақтандырғыш бірнеше тұтынушыға арналуы мүмкін. Бір тұтынушыға бірнеше сақтандырғыш қажет болуы мүмкін.

① ХАБАРЛАМА

Сақтандырғыштардың ластануы және ылғалдануы электр құрылғысының зақымдануына алып келуі мүмкін!

- ▶ Сақтандырғыштарды балшық пен ылғалдың кіруінен қорғаңыз.

Істеу жолы

Сақтандырғыштар автокөліктің жүйелерін ток күшінің артуынан болатын зақымдалудан қорғайды. Белгілі ток күшінің мәні артқан жағдайда сақтандырғыш күйіп кетеді.

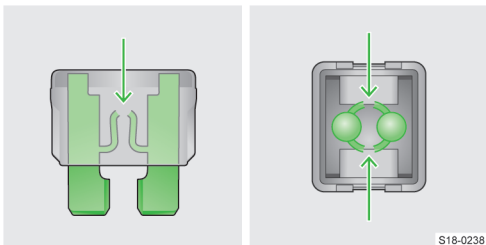

S18-0238

Күйіп кеткен сақтандырғыш

Сақтандырғышты ауыстыру шарттары

- ✓ Оталдыру жүйесінің кілті алынған (Іске қосу түймесі жоқ автокөлік)
- ✓ Оталдыру жүйесі өшірілген және жүргізушінің есігі ашық (Іске қосу түймесі бар автокөлік)
- ✓ Барлық электр энергиясын тұтынушылар ажыратылған

Сақтандырғышты ауыстыру

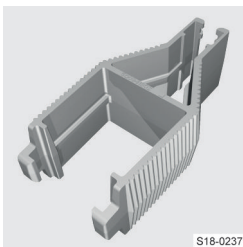

S18-0237

- ▶ Сақтандырғышты мотор бөліміндегі сақтандырғыштар блогы қақпасының ішкі жағында орналасқан іскек көмегімен ауыстыру.
- ▶ Сақтандырғыш өлшеміне сәйкес келетін қысқыш ұшын қолдану.

Алдыңғы панельдегі сақтандырғыштар

Шолу

Сақтандырғыштардың орналасуы

- ▶ Жүргізуші жағындағы ұсақ-түйек тартпасын ашыңыз.

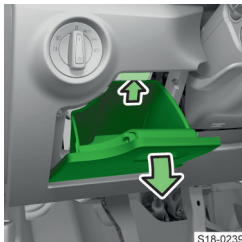

S18-0239

- ▶ Тартпаны ашу үшін пернені басыңыз.
- ▶ Науаны өзіңізге қарай тарту арқылы алыңыз.
- ▶ Сақтандырғышты ауыстырыңыз.
- ▶ Науаны бастапқы орнына салыңыз және оны жабыңыз.

Сақтандырғыштарға шолу

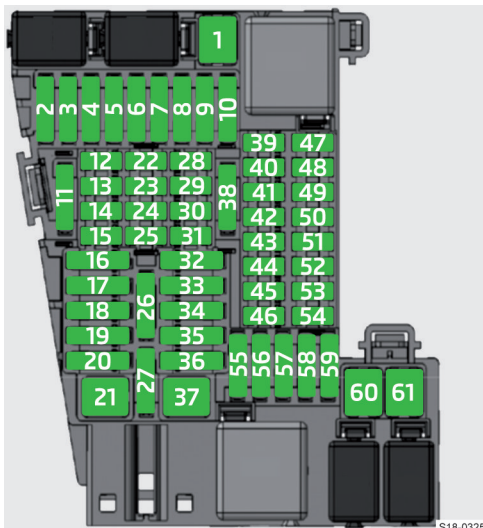

S18-0325

Сақтандырғыш нөмірі	Кернеу тұтынушы құрылғы
1	Тарту-тіркеу құрылғысы
2	LED алдыңғы фара – сол жақ
3	Аудиожүйе күшейткіші
4	Фара жуғыш
5	Көтерілетін-ысырылатын люк
6	Орталық құлып, әйнекжуғыш, артқы әйнектазалағышы
7	Артқы орындықтардың жылытқышы
8	Climatronic, қолмен басқарылатын климаттық қондырғы, жылытқыш
9	LED алдыңғы фара – оң жақ
10	Тарту-тіркеу құрылғысы
11	Электрлі жұқсалғыш қақпағы
12	Руль жылытқышы
13	Жарық ауыстырып қосқышы, диагностикалық порт, жаңбыр датчигі, руль астындағы ауыстырып қосқыш, алдыңғы әйнекті жылыту функциясы

Сақтандырғыш нөмірі	Кернеу тұтынушы құрылғы
14	Әйнекжуғыш
15	Аспаптар тақтасы, апаттық шақыру
16	Жарық – оң жақ
17	Электрлі әйнеккөтергіш – оң жақ
18	Алдыңғы әйнектазалағыш
19	Infotainment жүйесі
20	Артқы әйнек жылытқышы
23	Артқы көрініс камерасы
24	Phone box, GSM антеннасы, USB ағытпасы, Infotainment жүйесінің экраны
25	Руль астындағы ауыстырып қосқыш
26	Деректер шинасы
27	Амортизаторларды реттеу (адаптивті шасси)
28	Сақтық сигнал беру жүйесінің датчигі
29	Сақтық сигнал беру жүйесінің сиренасы
30	Оталдыру жүйесі (оталдыру жүйесінің құлпы)
31	Климаттық қондырғыны, жылыту жүйесі
32	Жолаушы қауіпсіздік белбеуінің кергіші
33	Электрлі әйнеккөтергіш – сол жақ
34	Жүргізушінің қауіпсіздік белбеуінің кергіші
35	Жарық – сол жақ
36	Дыбыс сигналы
37	Алдыңғы орындықтардың жылытқышы
38	Салон жарығы, түймелерді жарықтандыру, фаражуғыш құрылғысы, эстетикалық көмескі жарық, қолмен басқарылатын климаттық қондырғы, жылыту жүйесі
39	Көмескі жүйелер
40	Жарық ауыстырып қосқышы, алдыңғы фара, жарықтың тұсу қашықтығын реттеу, диагностикалық порт, артқы жүріс шамы, руль астындағы ауыстырып қосқыш
41	Ішкі айнаның күңгірттенуі, сыртқы артқы көрініс айнасы, климаттық қондырғы, CNG-релесі
42	Қозғалтқышты оталдыруға арналған ілінісу педалінің ажыратқышы, қозғалтқышты іске қосу

Сақтандырғыш нөмірі	Кернеу тұтынушы құрылғы
43	Артқы әйнектазалағыш
44	Қауіпсіздік жастықтары жүйесі, Қауіпсіздік жастықтарының бақылау шамы
45	Алдыңғы әйнектазалағыш
46	Артқы орындықтардың жылытқышы
48	Электрлі руль бағанан бұғаттау, KESSY (кілтсіз құлыптау және қозғалтқышты оталдыру жүйесі)
49	CNG
50	Артқы қатардағы USB ағытпалары, ішкі артқы көрініс айнасындағы USB ағытпасы
52	Шылымтұтатқыш / 12 В розетка алдыңғы
53	Кілтті оталдыру жүйесінің құлпында блоктау, автоматтық беріліс қорабы
54	12 В розетка жүксалғышта
58	Әйнекжуғыш
59	Сыртқы артқы көрініс айнасы, кір жуатын бүріккіштің жылытқышы
60	Тарту-тіркеу құрылғысы
61	Тарту-тіркеу құрылғысы

Мотор бөліміндегі сақтандырғыштар

Шолу

Сақтандырғыштардың орналасуы

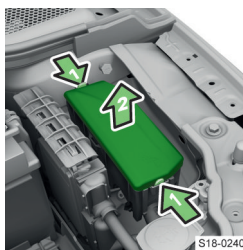

- › Сақтандырғыштар блогы қақпағының бекіткіш түймелерін бірге басыңыз да, қақпақты қайырып ашыңыз.
- › Сақтандырғышты ауыстырыңыз.
- › Қақпақты орнына салып, бекіткішіне ілдіріңіз.

❗ ХАБАРЛАМА

Сақтандырғыштар блогына су тию қаупі бар!
 ► Қақпақты дұрыс орнатып, нық бекітіңіз.

Сақтандырғыштарға шолу

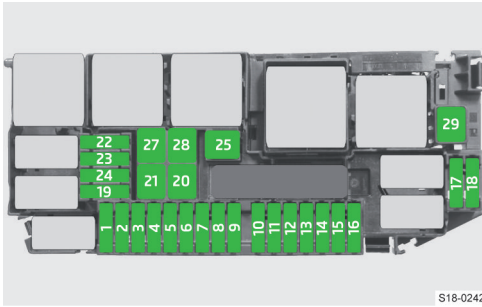

S18-0242

Сақтандырғыш нөмірі	Кернеу тұтынушы құрылғы
1	Қозғалтқышты басқару блогы
2	Пайдаланылған газды шығару қақпағы, салқындату сұйықтығының сорғысы, радиатор жалюзиі, қозғалтқыш компоненттері
3	Ламбда сенсорлары
4	Отын сорғысы
5	Радиатор желдеткіші, күшейткіш қысым реттегіші, май деңгейінің және май температурасының датчигі, қозғалтқыш компоненттері
6	Картерді желдету жүйесі, қозғалтқыш компоненттері
7	Тежеу жүйесі (вакуумдық сорғы)
8	Отын сорғысы, қозғалтқыш компоненттері
9	Тежегіш шамының қосқышы
10	Деректер шинасы, BCM басқару блогы, Батарея деректері модулі
12	Климаттық қондырғы
14	ESC, Қозғалтқышты басқару жүйесі, қозғалтқыш бөлшектері
15	Автоматтық беріліс қорабы
17	Қозғалтқышты басқару жүйесі
18	Стартер
20	ESC
21	ESC
25	Радиатор желдеткіші.
27	Радиатор желдеткіші.
29	Алдыңғы әйнекті жылыту функциясы

Дөңгелектер

Шиналар мен дискілер

Назар аударылуы тиіс жайттар

⚠ АБАЙ БОЛЫҢЫЗ

Апатқа ұшырау қаупі бар!

- ▶ Тозған немесе зақымдалған (мысалы, тесілген, кесілген, жарық және ісінген жерлері бар) шиналарды қолданбаңыз.

① ХАБАРЛАМА

- ▶ Шиналарды жағармайлар мен отынның жағылуынан қорғаңыз.
- ▶ Дөңгелектер мен шиналарды әрдайым салқын, құрғақ және қараңғы жерде сақтаңыз. Дискілері жоқ шиналарды тігінен қойып сақтау қажет.
- ▶ Жеңіл қорытпалы дискілер көктайғаққа қарсы реагенттерден зақымдалады.
- ▶ Беті жылтыратылған жеңіл қорытпалы дискілерді қысқы ауа райы жағдайларында да, сырғытпайтын шынжырлармен де қолданбаңыз.

Шиналардың әркелкі тозуының себептері

- ▶ Шиналардағы қысымның дұрыс болмауы
- ▶ Жүргізу мәнері, мысалы, бұрылыстардан жоғары жылдамдықпен өту, жылдамдықты тез үдету және кілт тежеу
- ▶ Дөңгелектің орнатылу қалпының дұрыс болмауы
- ▶ Дөңгелектің дұрыс теңгерілмеуі

Дөңгелектердің орнын ауыстыру

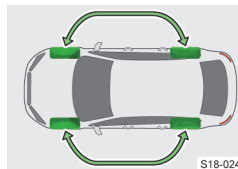

S18-0243

Шиналардың біркелкі тозуын қамтамасыз ету үшін біз 10 000 км сайын схемаға сәйкес дөңгелектердің орнын ауыстыруға кеңес береміз.

Шиналарды монтаждау бойынша нұсқаулар

Жүру бағыты белгіленген шиналардың дұрыс бағытта орнатылуын қадағалаңыз. Жүру бағыты шинаның қапталында көрсеткілермен белгіленген. Жүру бағыты белгіленген протектор бедері әдетте қысқы және бүкілмаусымдық шиналарда қолданылады.

Шиналарды әрдайым осьтегі жұбымен бірге ауыстырыңыз.

Қосымша ақпарат

Бір оське құрылысы, өлшемі (бір айналымда жүріп өтетін жолы) және профиль бедері бірдей рұқсат етілген радиалды шиналарды ғана орнатыңыз.

Шиналардың рұқсат етілген өлшемдері автокөліктің техникалық құжаттамасында,

сондай-ақ СОС құжаты деп аталатын сәйкестік декларациясында тізіп көрсетілген.

Сәйкестік декларациясын Škoda дилерлік кәсіпорнынан алуға болады (тек кейбір елдерде және кейбір модельдік нұсқалар үшін ғана қолжетімді).

Шиналардың жазуларына шолу

Шиналардың жазуларының түсіндірмесі

Мысалы, 205/60 R 16 92 H

205 Шинаның ені, мм

60 Профиль биіктігі мен енінің арақатынасы, %

R Шина құрылысының әріптік белгісі - радиалды

16 Дискінің дюйммен алынған диаметрі

92 Жүктеме индексі

H Шекті жылдамдық белгісі

Жүктеме индексі

Жүктеме индексі әрбір жеке шинаның максималды рұқсат етілген жүккөтергіштігін білдіреді.

88 560 кг

89 580 кг

90 600 кг

91 615 кг

92 630 кг

93 650 кг

94 670 кг

95 690 кг

99 775 кг

Шекті жылдамдық белгісі

Шекті жылдамдық белгісі орнатылған шиналардың тиісті санатымен жүруге болатын рұқсат етілген максималды жылдамдықты білдіреді.

M 130 км/сағ

S 180 км/сағ

T 190 км/сағ

U 200 км/сағ

H 210 км/сағ

V 240 км/сағ

W 270 км/сағ

Y 300 км/сағ

▲ АБАЙ БОЛЫҢЫЗ

- ▶ Орнатылған шиналардың рұқсат етілген максималды жүккөтергіштігі мен жылдамдығынан асырмаңыз.

Шинаның тозу индикаторы

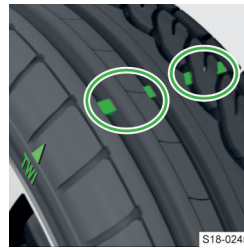

Шиналар профілінің негізінде протекторлардың рұқсат етілген минималды биіктігін көрсететін тозу орналасқан.

Әріптермен TWI немесе басқа символдар арқылы шинаның қапталындағы белгілер

▲ тозу индикаторларының орнын белгілеңіз.

Тозу индикаторы протектор бедерімен бір деңгейде болған кезде шина желініп тозған болып есептеледі.

☐ Протектор биіктігін мұз қырғыштағы протектор биіктігін өлшегішпен өлшеуге болады. Мұзқырғыш отын құю люгінің қақпағының ішкі жағында орналасқан.

▲ АБАЙ БОЛЫҢЫЗ

Апатқа ұшырау қаупі бар!

- ▶ Протектор биіктігін жүйелі уақыт аралығымен тексеріп отырыңыз.
- ▶ Тозған шиналарды пайдаланбаңыз.

Шиналардың шығарылу күні

Шығарылу күні шинаның қапталында көрсетілген.

Мысалы, DOT ... 10 23 шинаның 2023 жылдың 10-шы аптасында шығарылғанын білдіреді.

▲ АБАЙ БОЛЫҢЫЗ

Апатқа ұшырау қаупі бар!

- ▶ 6 жылдан асқан шиналарды пайдаланбаңыз.

Ықтимал проблема және оны жою

Дөңгелек жарылған жағдайдағы көмек

- ▶ Қосалқы және шағын қосалқы дөңгелек » бет. 148
- ▶ Дөңгелекті ауыстыру және автокөлікті көтеру » бет. 149
- ▶ Шина жөндеу жиынтығы » бет. 152

Шиналардағы қысымның өзгеруі

(!) жанып тұр



1. Автокөлікті тоқтатыңыз.
2. Шиналар мен олардың қысымын тексеріңіз.

Қысымы өзгерген шинаны көрсету

- ▶ Дөңгелек күйін көрсетуге арналған мәзір тармағын төмендегі мәзірден таңдаңыз:

CAR » 🚗

Немесе:

MENU ›  › 

Барлық маусымдық немесе қысқы шиналар

Қолданылу мақсаты

Бүкілмаусымдық немесе қысқы шиналар қысқы ауа райы жағдайларында автокөліктің жүру сипаттамаларын жақсартады. Олар M+S әріптерімен және тау шыңдарының және қар ұшқыны белгісімен  белгіленеді.

Шинадағы  белгісі қармен ілінісу қабілетін сипаттайды.

Шина өндірушісінің жапсырмасындағы  белгісі мұзбен ілінісу қабілетін сипаттайды.

Назар аударылуы тиіс жайттар

Автокөліктің үздік жүріс сипаттамаларын қамтамасыз ету үшін барлық төрт дөңгелекте протекторының биіктігі кемінде 4 мм-ді құрайтын шиналар болуы тиіс.

Қысқы шиналарды тиісті уақытта жазғы шиналарға ауыстырыңыз. Жазғы шиналар бетінде қары мен мұзы жоқ жол төсемінде, сондай-ақ 7 °C-тан жоғары температураларда жақсырақ жүру және тежелу сипаттамаларымен ерекшеленеді.

Қолдану шарттары

Егер жылдамдық санаты автокөліктің рұқсат етілген максималды жылдамдығынан төмен бүкілмаусымдық немесе қысқы шиналар орнатылса, төмендегі әрекеттерді орындаңыз:

1. Infotainment жүйесінде орнатылған шиналардың санатына сәйкес келетін жылдамдық шектеуін белгілеңіз.
2. Жүргізушіге көрінетіндей етіп орнатылған шиналардың қарастырылған жылдамдық санатының максималды мәні көрсетілген ескерту тақтайшасын қыстырып қойыңыз (бірқатар елдерге ғана қатысты).

Баптаулар

Шиналардың жылдамдық шектеуін белгілеу Infotainment жүйесінде келесі мәзірде орындалады:

CAR ›  › 

Немесе:

MENU ›  ›  › 

Сырғытпайтын шынжырлар

Қолданылу мақсаты

Сырғытпайтын шынжырлар қысқы жолда автокөліктің жүру сипаттамасын жақсартады.

▲ АБАЙ БОЛЫҢЫЗ

Жол-көлік апатына ұшырау, сондай-ақ шиналарды зақымдау қаупі бар!

- ▶ Шынжырларды қары мен мұзы жоқ жол бетінде қолданбаңыз.

Назар аударылуы тиіс жайттар

① ХАБАРЛАМА

- ▶ Сырғытпайтын шынжырларды орнатпас бұрын дөңгелек қалпақтарын шешіп алыңыз.
- ▶ Сырғытпайтын шынжырларды тек алдыңғы дөңгелектерге ғана орнатыңыз.

Техникалық сипаттамалар

Сырғытпайтын шынжырларды орнатуға арналған дөңгелек дискілері мен шиналардың рұқсат етілген тіркесімдері:

дискілердің өлшемі;	шиналардың өлшемі
6Jx16 ET35	195/60 R16

Буындары мен құлыптарының өлшемі 13 мм-ден аспайтын сырғытпайтын шынжырларды ғана пайдаланыңыз.

Қосалқы және шағын қосалқы дөңгелек

Шолу

Қосалқы дөңгелек

- ▶ Толыққанды қосалқы дөңгелектің өлшемдері автокөлікке орнатылған дөңгелектердің өлшемдерімен сәйкес келеді.
- ▶ Толыққанды емес қосалқы дөңгелек дискіге қыстырылған ескерту тақтайшасымен жабдықталады. Бұл дөңгелек жақын жердегі сервистік кәсіпорынға дейін жүріп жетіп алуға арналған.

Толыққанды емес қосалқы дөңгелекке максималды белгіленген қысыммен жел беріңіз.

Шағын қосалқы дөңгелек

Шағын қосалқы дөңгелек дискіге қыстырылған ескерту тақтайшасымен жабдықталады. Бұл дөңгелек жақын жердегі сервистік кәсіпорынға дейін жүріп жетіп алуға арналған.

Зауытта орнатылған дөңгелектермен салыстырғанда шағын қосалқы дөңгелек айтарлықтай жіңішкелеу келеді.

Акустикалық жүйесі жоқ автокөліктерде дөңгелекті шығарып алу және салу

Қосалқы немесе шағын қосалқы дөңгелек жүксалғышта еден төсемінің немесе қуыс еденнің астындағы ойықта бекітілген.

Шығарып алу



1. Бекіткіш таспаны ағытыңыз да, борттық құралдары бар жәшікті шығарып алыңыз.
2. Іріккіш сомынды бұрап ашыңыз.
3. Дөңгелекті шығарып алыңыз.

Орнату

1. Дөңгелекті сыртқы жағын төмен қаратып ойыққа салыңыз.
2. Бекіткіш таспаны дөңгелек дискісіндегі қарама-қарсы орналасқан саңылаулар арқылы өткізіңіз.
3. Іріккіш сомынды тірелгенше бұрап қатырыңыз.
4. Борттық құралдар салынған жәшікті дөңгелектің қуысына салыңыз да, таспамен керіп бекітіңіз.

i Егер ауыстырылған дөңгелек еден төсемінің астындағы ойыққа сыймаса, оны жүксалғыштың ішіне салып қойыңыз.

Акустикалық жүйесі бар автокөліктерде дөңгелекті шығарып алу және салу

Шығарып алу

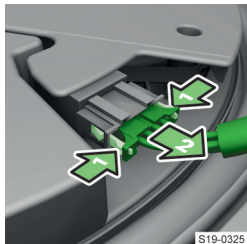

Ағытпаны ажыратыңыз:

1. Бекіткіш таспаны ағытыңыз да, борттық құралдары бар жәшікті шығарып алыңыз.
2. Бекіткіш түймелерін басып, ағытпаны ажыратыңыз.

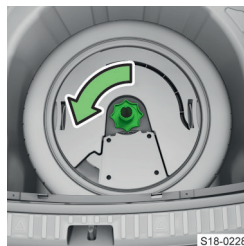

Дөңгелекті шығарып алыңыз:

1. Іріккіш сомынды бұрап ашыңыз.
2. Бас-динамикті шығарып алыңыз.
3. Дөңгелекті шығарып алыңыз.

Орнату

1. Дөңгелекті сыртқы жағын төмен қаратып ойыққа салыңыз.
2. Бас-динамикті орнына салыңыз.
3. Іріккіш сомынды тірелгенше бұрап қатырыңыз.
4. Ағытпаны бас-динамикке сұғыңыз.
5. Борттық құралдар салынған жәшікті орнына салыңыз да, таспамен керіп бекітіңіз.

i

► Егер бас-динамик ауыстырылған дөңгелектің ішіне сыймаса, динамикті жүксалғыштың ішіне салып қойыңыз.

► Егер ауыстырылған дөңгелек еден төсемінің астындағы ойыққа сыймаса, оны жүксалғыштың ішіне салып қойыңыз.

Дөңгелекті ауыстыру және автокөлікті көтеру

Назар аударылуы тиіс жайттар

Ауыстырар алдында

1. Автокөлікті қауіпсіз жерге қойыңыз және жылжып кетуден сақтандырыңыз.

Ауыстырылатын дөңгелекке диагональ бойынша орналасқан дөңгелекті алдынан және артынан сәйкес келетін тіреуіштермен бұғаттаңыз.

2. Қозғалтқышты тоқтатыңыз.
3. Барлық жолаушыларды түсіріңіз. Дөңгелекті ауыстырған кезде олар қозғалыс жолағынан тыс жерде, мысалы, жол қоршауының сыртында орналасуы
4. Барлық есіктерді, жүксалғыш қақпағы мен мотор бөлімінің қақпағын жабыңыз.
5. Тіркеме жалғанған болса, оны ағытыңыз.

Автокөлікті көтеру

⚠ АБАЙ БОЛЫҢЫЗ

Домкраттың тіреуіш пластинасын әрдайым тайып кетуден сақтандырыңыз!

- ▶ Жұмсақ топырақ үстінде домкраттың астына ауданы үлкен қатты тіреу қойыңыз.
- ▶ Сырғанақ жер бетінде домкрат астына сырғанамайтын материалдан жасалған төсем, мысалы, резеңке кілемше салыңыз.
- ▶ Автокөлікті әрдайым есіктері жабық күйінде көтеріңіз.
- ▶ Көтерілген автокөліктің астына дене мүшелеріңізді сұқпаңыз.
- ▶ Көтерілген автокөліктің қозғалтқышын оталдырмаңыз.

① ХАБАРЛАМА

Автокөліктің зақымдалу қаупі бар!

- ▶ Домкраттың табалдырық қырына дұрыс тірелуін қадағалаңыз.

Ауыстырғаннан кейін

1. Орнатылған дөңгелектің шинасының қысымын тексеріңіз, қажет болса, түзетіңіз.
2. Шиналардағы қысымды бақылау индикаторы бар автокөліктерде шиналардағы қысым мәндерін жүйеге сақтаңыз.
3. Орнатылған дөңгелектің болттарының бұрап қатыру сәтін мүмкіндігінше тездетіп тексертіп алыңыз.
Белгіленген бұрап қатыру сәті 120 Нм-ді құрайды.
4. Бұрап қатыру сәті тексерілгенше автокөлікті тиісті сақтық шараларын сақтап жүргізіңіз.
5. Зақымдалған шинаны ауыстырып алыңыз. Шинаны жөндетіп пайдалануға кеңес бермейміз.

⚠ АБАЙ БОЛЫҢЫЗ

Апатқа ұшырау қаупі бар!

- ▶ Жеткіліксіз сәтпен бұрап қатыру дөңгелектің қозғалыс кезінде босап кетуіне алып келуі мүмкін.
- ▶ Тым жоғары сәтпен бұрап қатырылған болса, бұрандалар зақымдалуы және дискі қисаяуы мүмкін.

⚠ АБАЙ БОЛЫҢЫЗ

Апатқа ұшырау қаупі бар!

- ▶ Болттарға жағармайлар немесе сұйық майлар жақпаңыз.
- ▶ Тот басқан немесе зақымдалған болттарды пайдаланбаңыз.

Дөңгелекті ауыстыру және автокөлікті көтеру

Бұрандаларды босатпас бұрын

- ▶ Автокөліктің дөңгелек болттарына қалпақшалар орнатылған болса, оларды шешіп алыңыз » бет. 154.
- ▶ Автокөлікке толық өлшемді дөңгелек қалпақтары орнатылған болса, оларды шешіп алыңыз » бет. 154.

Құпия болты бар көлік құралдарына арналған нұсқаулар

Кейбір автокөліктерде дөңгелектерді ұрланудан сақтайтын құпия болттар орнатылған болуы мүмкін.

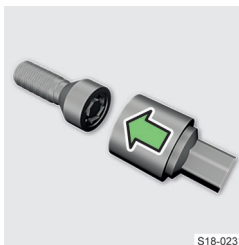

- ▶ Қыстырма ұштықты тірелгенше құпия болтқа сұғыңыз.

S18-0231

Болттарды босату

⚠ АБАЙ БОЛЫҢЫЗ

- ▶ Болтты босату үшін кілттің ұшын аяғыңызбен басатын болсаңыз, тепе-теңдікті сақтау үшін автокөлік шанағынан ұстап тұрыңыз.



1. Кілтті дөңгелек болтына немесе қыстырма ұштыққа сұғыңыз.
2. Дөңгелек босап, ажырап кетпеуі үшін болтты ең көбі жарты айналымға бұраңыз.

S18-0301

Домкратқа арналған тірек қырлары

Тірек қырлары автокөлік табалдырығында орналасқан.

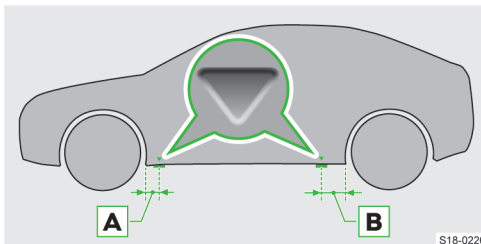

S18-0226

A 15,5 см

B 25,8 см

Домкратты орнату және автокөлікті көтеру

① ХАБАРЛАМА

► Борттық құралдар жиынтығындағы домкратты пайдаланыңыз.

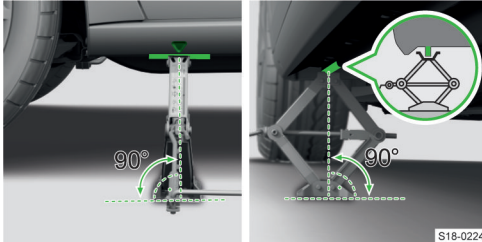

1. Домкратты ауыстырылатын дөңгелекке ең жақын орналасқан тірек қырына орнатыңыз.
2. Домкратты тіреуіш пластинасы жерге бетімен толық тиіп тұратындай және домкрат тірек нүктесіне перпендикуляр қалыпта тұратындай етіп тегіс жерге қойыңыз.
3. Домкратты қармауышы табалдырық қырына ауызданғанша тұтқасымен бұрап көтеріңіз.
4. Дөңгелек жерден сәл көтерілгенше домкратты әрмен қарай көтеріңіз.

Дөңгелекті ауыстыру

1. Болттарды бұрап шығарыңыз және таза бетке қойыңыз.
2. Абайлап дөңгелекті шешіп алыңыз.
3. Дөңгелекті орнатыңыз.
4. Болттарды жеңіл бұрап қатырыңыз.
5. Автокөлікті түсіріңіз.

① ХАБАРЛАМА

Зауытта орнатылған немесе Škoda түпнұсқа керек-жарақтары тарапынан жеткізілген дөңгелек қалпақтарына қолданылады.

► Құпия болтты дөңгелек қалпағының артқы жағында көрсетілген орынға бұрап салыңыз.

Бұрандаларды мықтап бұрап қатыру

1. Құпия болтты қоса алғанда болттарды қарама-қарсы тәртіппен рет-ретімен бұрап қатырыңыз.
2. Дөңгелек болттарының қалпақшаларын орнына салыңыз » бет. 154.

Немесе:

► Толық өлшемді дөңгелек қалпақтарын орнына салыңыз » бет. 154.

① Құпия болттың кодтық нөмірі бар заттаңбаны сақтап қойыңыз. Оның көмегімен Škoda түпнұсқа қосалқы бөлшектерінен қосалқы қыстырма ұштық сатып алуға болады.

Шина жөндеу жиынтығы

Назар аударылуы тиіс жайттар

Шина жөндеу жиынтығымен жөндеуді шинаны тұрақты қалпына келтіру деп қарастыруға болмайды.

Мұндай жөндеу жақын жердегі сервистік кәсіпорынға жетіп алу үшін жүргізіледі.

Шина жөндеу жиынтығымен жөнделген шинаны мүмкіндігінше тездетіп жаңасына ауыстырыңыз.

① Зауытта тесілген жағдайда желдің шығуына қарсы төзімділігі жоғары SEAL шиналарымен жабдықталған автокөліктерде шина жөндеу жиынтығы болмайды.

Шина жөндеу жиынтығын қолданар алдында

1. Автокөлікті қауіпсіз жерге қойыңыз және жылжып кетуден сақтандырыңыз.
2. Қозғалтқышты тоқтатыңыз.
3. Барлық жолаушыларды түсіріңіз. Дөңгелекті жөндеген кезде олар қозғалыс жолағынан тыс жерде, мысалы, жол қоршауының сыртында орналасуы
4. Барлық есіктерді, сондай-ақ жүксалғыш қақпағы мен мотор бөлімінің қақпағын жабыңыз.
5. Тіркеме жалғанған болса, оны ағытыңыз.

Шина жөндеу жиынтығын қолданғаннан кейін

Егер шинадағы қысымды 2,0 барға жеткізу мүмкін болмаса, шина қатты зақымдалған және жөндеу жиынтығымен бітелмейді:

► Жүрісті тоқтатыңыз. Маманданған сервистік кәсіпорынның көмегіне жүгініңіз.

Шинадағы қысым 2,0–2,5 барды құраса, ең көбі 80 км/сағ, сәйкесінше 50 миль/сағ жылдамдықпен қозғалысты жалғастыруға болады.

► Автокөлікті жылдам үдетпеуге, күрт тежеуге және бұрылыстардан жоғары жылдамдықпен өтпеуге тырысыңыз.

Жөнделген шиналармен жүру бойынша нұсқаулар

1. Жөнделген шинадағы қысымды 10 минут жол жүргеннен кейін тексеріңіз.
2. Егер шинадағы қысым 1,3 барға тең және одан төмен болса, жүрісті тоқтатыңыз! Маманданған сервистік кәсіпорынның көмегіне жүгініңіз.
3. Егер шинадағы қысым 1,3 бардан жоғары болса, қысымды кемінде 2 бар болатын қажетті мәнге жеткізіңіз де, қозғалысты жалғастырыңыз.

ⓘ **ХАБАРЛАМА**

Компрессордың зақымдалу қаупі бар!

- ▶ Максималды қосу уақытымен жұмыс істегеннен кейін компрессорды бірнеше минут суытып алыңыз.

⚠ **АБАЙ БОЛЫҢЫЗ**

Өртену қаупі бар!

Шинаны үрлеген кезде компрессор мен компрессор құбыршегі қызып кетуі мүмкін.

- ▶ Компрессор мен құбыршекті бірнеше минут суытып алыңыз.

Құрамы

Жиынтық жүксалғышта еден төсемінің астында жәшіктің ішінде орналасады.

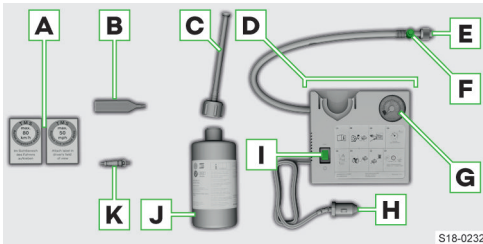

- A** Жылдамдық шектеуі көрсетілген жапсырма
- B** Реттығынды бұрауға арналған бұрауыш
- C** Бітеуіші бар құбыршек
- D** Компрессор (басқару құралдарының орналасуы компрессор түріне байланысты өзгеше болуы мүмкін)
- E** Шина үрлеу құбыршегі
- F** Қысымды азайту түймесі
- G** Манометр
- H** 12 В кабель ағытпасы
- I** Ажыратқыш
- J** Шиналарға арналған герметигі бар баллон
- K** Қосымша реттығын

Сәйкестік декларациясы компрессормен немесе борттық құжатта жиынтығымен қосымша берілген.

Қолдану бойынша шектеу

Төмендегі жағдайларда шина жөндеу жиынтығын қолданудан бас тартыңыз:

- ▶ Дөңгелек дискісі бүлінген.
- ▶ Сыртқы температура герметигі бар баллонның нұсқаулығында көрсетілген ең төменгі температурадан төмен.

- ▶ Шинаның тесіктері 4 мм-ден үлкен.
- ▶ Шинаның қапталы зақымдалған.
- ▶ Шинаға арналған герметигі бар баллонда көрсетілген жарамдылық мерзімі өтіп кеткен.

Шина жөндеу жиынтығын қолдану

Шинаны бітеу

1. Зақымдалған шина шұрасының қалпағын бұрап ашыңыз.
2. Бұрағыштың көмегімен реттығынды бұрап алып, таза жерге қойыңыз.
3. Шинаға арналған герметигі бар баллонды сілкілеп шайқап алыңыз.
4. Баллонға құбыршекті бұрап қатырыңыз. Бітеуіштегі үлдір тесіледі.
5. Бітеуішін шешіп алыңыз да, құбыршекті шина шұрасына сұғыңыз.
6. Баллонның түбін жоғары қаратып тұрып, герметикті қалдырмай шинаға құйыңыз.
7. Құбыршекті шұрадан ажыратыңыз.
8. Реттығынды бұрап салыңыз.

Шинаны үрлеу

1. Компрессордың құбыршегін шина шұрасына сұғыңыз.
2. Автокөлікті тұрақ тежегішімен тежеңіз.
3. Қозғалтқышты оталдырыңыз.
4. Компрессордың ағытпасын 12 вольтті розеткаға сұғыңыз.
5. Компрессорды қосыңыз.
6. Қысым мәні 2,0-2,5 барға жеткен кезде компрессорды өшіріңіз.
Шина жөндеу жиынтығы өндірушісінің нұсқауларына сәйкес компрессордың максималды жұмыс істеу уақытын сақтаңыз.
7. Егер қысым 2,0-2,5 барға жетпесе, компрессор құбыршегін шұрадан ағытыңыз.
8. Герметик шина бойымен тарауы үшін, автокөлікті шамамен 10 метрге алға не артқа жүргізіңіз.
9. Компрессор құбыршегін шұраға қайта сұғыңыз да, жел үрлеу әрекетін қайталаңыз.

Шиналардағы қысым

Назар аударылуы тиіс жайттар

❗ ХАБАРЛАМА

- ▶ Шиналардағы қысымды әрдайым автокөлік жүктемесіне сәйкестендіріңіз.
- ▶ Барлық шиналардағы қысымды кемінде айына бір рет және әрбір ұзақ жолға шығар алдында тексеріп отырыңыз.
- ▶ Қысымды шиналардың салқын күйінде тексеріңіз. Қызып тұрған шиналардағы жоғары қысымды азайтпаңыз.
- ▶ Шинадағы қысымды әрбір өзгерткен сайын жаңа мәндерді шиналардағы қысымды бақылау индикаторына сақтап отырыңыз.

⚠ АБАЙ БОЛЫҢЫЗ

Апатқа ұшырау қаупі бар!

- ▶ Шиналардың қысымы тез қарқынмен түсіп бара жатса, рульді қатты жұлқып бұрамай және тежегішке қатты баспай автокөлікті тоқтатуға әрекет жасаңыз.

Шиналардағы қысымның белгіленген мәндері бар жапсырма

Шиналардағы қысымның белгіленген мәндері бар жапсырма отын бағы люгінің қақпағының ішкі жағында орналасқан.

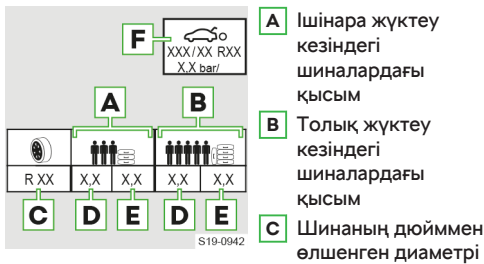

Бұл жай ғана шинадағы белгіленген қысым бойынша қосымша ақпарат болып табылады. Және ол автокөлігіңізге рұқсат етілген шиналардың өлшемдерінің тізімі болып табылмайды. Шиналардың рұқсат етілген өлшемдерінің тізімі автокөліктің техникалық құжаттамасында, сондай-ақ СОС құжаты деп аталатын сәйкестік декларациясында көрсетілген.

- D** Алдыңғы ось шиналарындағы қысым мәні
- E** Артқы ось шиналарындағы қысым мәні
- F** Шағын қосалқы дөңгелекке белгіленген шина қысымы

Шиналардағы қысымды бақылау индикаторы

Істеу жолы

Шинадағы қысымды бақылау индикаторы шиналардың қысымының өзгеруі туралы ескертеді.

Қысым өзгерген жағдайдағы ескерту

⚠ жанып тұр

1. Автокөлікті тоқтатыңыз.
2. Шиналар мен олардың қысымын тексеріңіз.

Қысымы өзгерген шинаны көрсету

▶ Дөңгелек күйін көрсетуге арналған мәзір тармағын төмендегі мәзірден таңдаңыз:

CAR > 🚗

Немесе:

MENU > 📁 > 🚗

Функциялық шектеулер

Жүйе шиналардағы қысым өте тез қарқынмен төмендеген жағдайда, мысалы, кенеттен шина бүлінгенде, ескерте алмайды.

Жүйенің функциясы келесі жағдайларда шектелуі мүмкін:

- ▶ Дөңгелектерге әркелкі жүктеме түсіру, мысалы, тіркеме сүйреу кезінде
- ▶ Спорттық жүргізу мәнерінде
- ▶ Қатты төсем төселмеген жолдармен жүргенде
- ▶ Орнатылған сырғытпайтын шынжырлар

Шиналардағы қысым мәндерін сақтау

Шиналардағы қысым мәндерін Infotainment жүйесіне сақтау

1. Шиналарға белгіленген қысыммен жел үрлеңіз.
2. Оталдыру жүйесін қосыңыз.
3. Автокөлік күйін көрсетуге арналған мәзір тармағын төмендегі мәзірден таңдаңыз:

CAR > 🚗

Немесе:

MENU > 📁 > 🚗

4. ◀ ▶ экран түймелерінің көмегімен шиналардағы қысымды бақылау жүйесінің мәзірін таңдаңыз.
5. ⚠SET экран түймесін түртіңіз.
6. Өрмен қарай экрандағы нұсқауларды орындаңыз.

Қандай жағдайда шиналардағы қысым мөндерін сақтау қажет

- ▶ Шиналардағы қысымның өзгеруі
- ▶ Бір немесе бірнеше дөңгелекті ауыстыру
- ▶ Автокөліктегі бір дөңгелектің орнын ауыстыру
- ▶ 10 000 км жол жүрген сайын немесе жылына 1 рет

Ықтимал проблема және оны жою

Функция жұмысының шектеулері / Жүйенің ақаулығы

 шамамен 1 минут бойы жыпылықтайды және ары қарай жанып тұрады

1. Автокөлікті тоқтатыңыз, оталдыру жүйесін өшіріңіз және қозғалтқышты оталдырыңыз. Егер бақылау шамы  қозғалтқышты оталдырғаннан кейін жаңадан жыпылықтап тұрса, жүйеде қателің орын алған.
2. Абайлап жүрісті жалғастырыңыз, маманданған сервистік кәсіпорынның көмегіне жүгініңіз.

Дөңгелек болттарының қалпақшалары

Қалпақшаларды шешіп алу және орнату

Шешіп алу

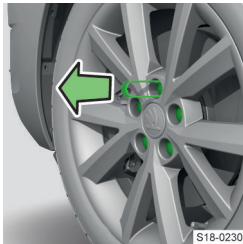

1. Шешкіш ілмекті тірелгенше қалпақшаға сұғыңыз.
2. Қалпақшаны шешіп алыңыз.

Орнату

- ▶ Қалпақшаны дөңгелек болтының ұшына тірелгенше кіргізіңіз.

Толық өлшемді дөңгелек қалпағы

Қалпақшаны шешіп алу және орнату

Алып тастау

Зауытта орнатылған немесе Škoda түпнұсқа аксессуарлары тарапынан жеткізілген аэро қалпақшаларына қатысты.

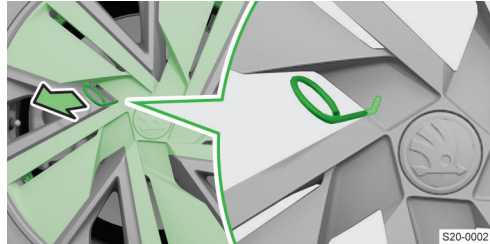

1. Қалпақтың шетіндегі дөңгелек қақпақтарын тартып алуға арналған кронштейнді мүмкіндігінше ортаға жақын етіп іліңіз.
2. Доңғалақ қақпағының ортасын тартып, қақпақты тартып алыңыз.

 Шығаруды жеңілдету үшін доңғалақты кілтті кісен арқылы кіргізіп, кілттің екі ұшын тартып алуға болады.

Орнату

Зауытта орнатылған немесе Škoda түпнұсқа аксессуарлары тарапынан жеткізілген аэро қалпақшаларына қатысты.

1. Құпия болт қолданылған жағдайда оны қалпақшада белгіленген орынға бұрау қажет.
2. Қақпақты дөңгелектің жиегіне қойыңыз және қақпақтың жеке сымдарына олар бір -біріне толық кіргенше бірінен кейін бірін басыңыз.
3. Доңғалақ қақпағының ортасын ол толығымен орнына түскенше басыңыз.

ХАБАРЛАМА

- ▶ Қолмен қысыңыз, дөңгелек қалпағын ұрғыламаңыз!

Алып тастау

Аэро қалпақшаларына қатысты емес. Зауытта орнатылған өзге немесе Škoda түпнұсқа аксессуарлары тарапынан жеткізілген қалпақшаларға қатысты.

1. Дөңгелек қалпақшаларын шешіп алуға арналған ілмекті қалпақша саңылауларының жиегіне ілдіріңіз.
2. Дөңгелек кілтін ілмектен өткізіп алыңыз да, шинаға тіреп қойып, қалпақшаның шешіп алыңыз.

Орнату

Аэро қалпақшаларына қатысты емес. Зауытта орнатылған өзге немесе Škoda түпнұсқа аксессуарлары тарапынан жеткізілген қалпақшаларға қатысты.

1. Қалпақшаның шұраға арналған ойығымен дөңгелек дискісіне кигізіңіз.

Құпия болт қолданылған жағдайда оны қалпақшада белгіленген орынға бұрау қажет.

2. Қалпақшаны шұра тұсынан бастап дөңгелек дискісіне тұтас орнына түскенше басып кіргізіңіз.

① ХАБАРЛАМА

- Қолмен қысыңыз, дөңгелек қалпағын ұрғыламаңыз!

Зат салатын бөлімдер және салон жабдығы

Төмендегі мәтіндерді пайдалану нұсқаулығының электрондық нұсқасында ғана таба аласыз.

- Сигналдық кеудешеге арналған бөлім
- Жүксалғыштағы бекіту элементтері
- Жүксалғыштағы сөмке ілгіштер
- Жүксалғыштағы Cargo элементтері
- Ұсақ-түйек салатын тор
- Жүкті TOP TETHER жүйесінің құлақшасына бекітуге арналған ілмек
- Жүк бекіту торлары
- Ұсақ-түйек қалтасы
- Белгіш тор
- Екі жақты еден жабыны
- Қатқыл жүксалғыш қалқасы
- Жүксалғыштың айнымалы жүк бөлігінің едені
- Тұрақ талонын қыстырғыш
- Алдыңғы есіктің ұсақ-түйек бөліміндегі бөтелке қойғыш
- Артқы есіктің ұсақ-түйек бөліміндегі бөтелке қойғыш
- USB ағытпалары
- Ортаңғы шанақ бағанындағы ілгіштер
- Көзілдірікке арналған бөлікте
- Шынтақтаяныштағы карта ұстағыш
- Алдыңғы орындықтың астындағы ұсақ-түйек бөлімі
- Қолшатырға арналған бөлім
- Стақан қойғыштар
- Стақан қойғыштар Easy Open
- Мультимедиа ұстағышы
- Қоқыс салатын контейнер
- Күлсауыт пен шылымтұтатқыш
- Қайырмалы үстелше
- Планшет ұстағыш

Жүксалғыш жабдықтары

Шолу

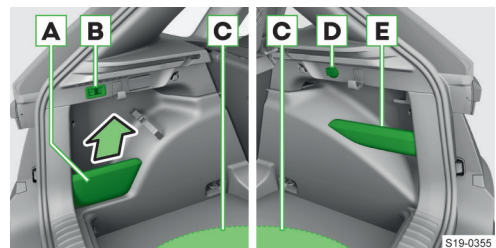

Табиғи газ қондырғысы жоқ автокөліктің жүксалғышы

- A** Ұсақ-түйек бөлімі
Максималды жүктеме 2,5 кг
Өзгермелі қуыс едені бар автокөліктердің ұсақ-түйек бөлімінің бөлгіш қалқасы шешіліп алынбайды.
- B** Тарту-тіркеу құрылғысының ажыратқышы
- C** Еден төсемінің астында: қосалқы дөңгелекке немесе шағын қосалқы дөңгелекке және борттық құрал жиынтығына арналған бөлім
Еден төсемінің максималды жүктемесі 75 кг
- D** 12 В розетка
- E** Ұсақ-түйек бөлімі
Максималды жүктеме 1,5 кг

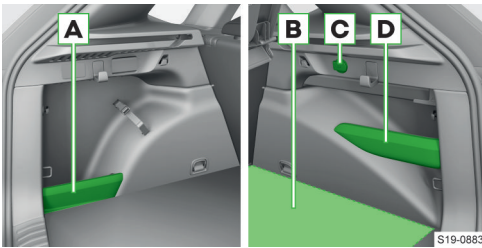

Табиғи газ қондырғысы бар автокөліктің жүксалғышы

- A** Ұсақ-түйек бөлімі
Максималды жүктеме 2,5 кг
- B** Еден төсемінің астында: борттық құралдар жиынтығына арналған бөлім
Еден төсемінің максималды жүктемесі 75 кг
- C** 12 В розетка
- D** Ұсақ-түйек бөлімі
Максималды жүктеме 1,5 кг

Төтенше жағдайларда қолданатын жабдық

Шолу

Табиғи газ қондырғысы жоқ автокөліктің жүксалғышындағы төтенше жағдайларда қолданылатын жабдық

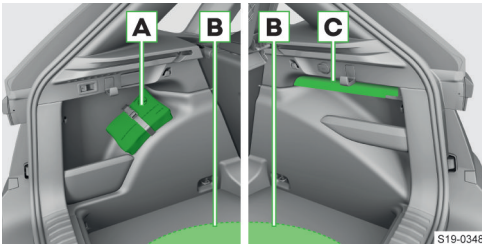

- A** Дәрі қобдишасы орналасқан жер

- B** Борттық құрал жиынтығы
- C** Апаттық аялдама белгісі орналасқан жер

Табиғи газбен жүретін көліктің жүксалғышындағы төтенше жағдайларда қолданылатын жабдық

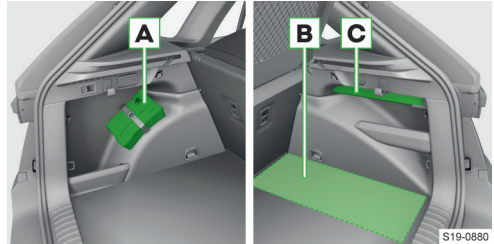

- A** Дәрі қобдишасы орналасқан жер
- B** Борттық құрал жиынтығы
- C** Апаттық аялдама белгісі орналасқан жер

Сигналдық кеудешені сақтауға арналған ұсақ-түйек бөлімі

Сигналдық кеудешені сақтауға арналған ұсақ-түйек бөлімі алдыңғы есіктің ұсақ-түйек бөлімінде орналасқан.

Алдыңғы жолаушы орындығының астындағы өрт сөндіргіш

Кейбір елдерде қолданылмайды.

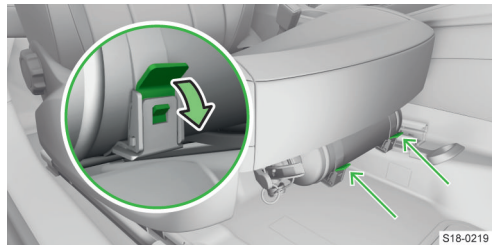

Борттық құрал жиынтығы

Шолу

Жинақтамаға қарай борттық құрал жиынтығына төмендегі бөлшектердің барлығы кірмеуі мүмкін.

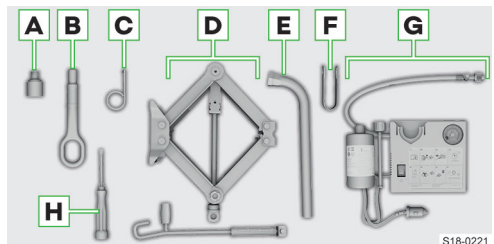

- A** Құпия болттарға арналған қондырма
- B** Сүйреу құлақшасы
- C** Дөңгелек қалпақтарын шешуге арналған ілмек
- D** Ақпараттық тақтайша мен тұтқасы бар домкрат
- E** Баллон кілті
- F** Дөңгелек болттарының қалпақтарын шешуге арналған құрал
- G** Шина жөндеу жиынтығы
- H** Бұрауыш.

Сәйкестік декларациясы домкратпен немесе борттық құжаттармен қоса беріледі.

Кейбір елдерде шина манометрі де автокөлік жинақтамасына кіруі мүмкін.

ⓘ ХАБАРЛАМА

Манометрді пайдаланған жағдайда шина шұрасын зақымдап алмаңыз.

Салонның алдынан қарағандағы жабдығы

Шолу

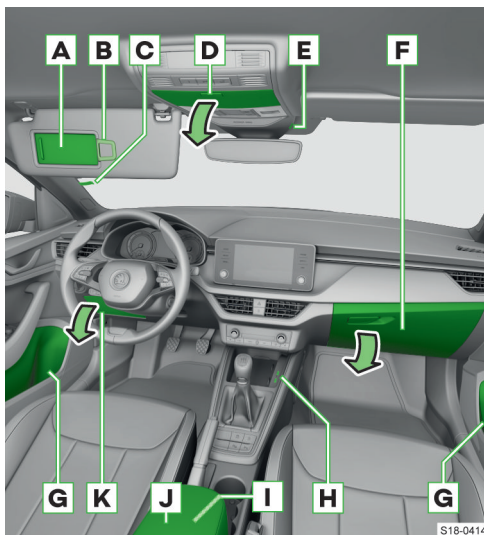

- A** Косметикалық айна
- B** Талон қыстырғыш
- C** Тұрақ талонын қыстырғыш
- D** Көзілдірікке арналған бөлікте
Максималды жүктеме 0,25 кг
› Ашу үшін пернені басыңыз.
- E** USB ағытпасы

USB ағытпасы тек құрылғыларды зарядтауға ғана арналған.

- F** Ұсақ-түйек бөлімі
Максималды жүктеме 3 кг
› Ұсақ-түйек жәшігін ашу үшін тұтқаны тартыңыз.
- G** Ұсақ-түйек бөлімі
▶ Көлемі ең көбі 1,5 л болатын бөтелкелерге арналған бөлім
▶ Қоқыс контейнеріне арналған ұсақ-түйек бөлім
▶ Сигналдық кеудешені сақтауға арналған ұсақ-түйек бөлімі
- H** USB ағытпалары
USB ағытпаларын құрылғыларды зарядтауға және деректер тасымалдауға пайдалануға болады.
- I** 12 В розетка
- J** Астында ұсақ-түйек бөлімі бар ашылатын және реттелетін шынтақтаяныш
Шынтақтаяныштың төменгі жағында карталар ұстағышы орналасқан.
› Ұсақ-түйек жәшігін ашу үшін тұтқаны тартыңыз.
- K** Ұсақ-түйек бөлімі
Максималды жүктеме 0,5 кг
› Ашу үшін тұтқаны тартыңыз.

ⓘ ХАБАРЛАМА

▶ Көзілдірік салатын бөлімде **D** жылуға сезімтал қандай да бір заттарды қалдыруға болмайды.

Салонның артынан қарағандағы жабдығы

Шолу

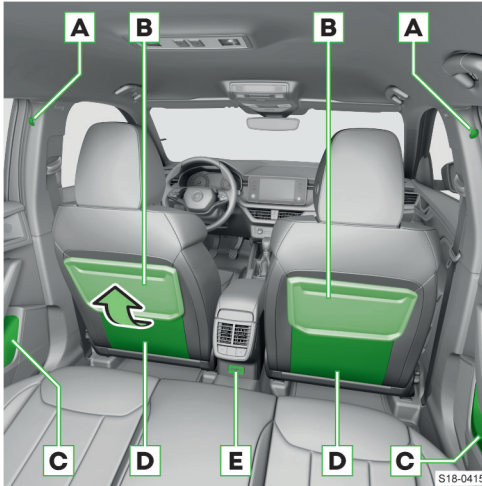

- A** Киім ілгектері
Максималды жүктеме 2 кг
- B** Қайырмалы шағын үстел
- C** Ұсақ-түйек бөлімі
 - ▶ Көлемі ең көбі 0,5 л болатын бөтелкелерге арналған бөлім
 - ▶ Сигналдық кеудешені сақтауға арналған ұсақ-түйек бөлімі
- D** Ұсақ-түйек салатын қалта
- E** USB ағытпалары
USB ағытпалары тек құрылғыларды зарядтауға ғана арналған.

⚠ АБАЙ БОЛЫҢЫЗ

- ▶ Ілгектерге тек жеңіл киімді ілуге рұқсат етіледі. Киім қалталарында ауыр заттар және өткір ұшты заттар болмауы тиіс.
- ▶ Сонымен қатар, киім ілгіштерді қолдануға тыйым салынады.

Ұялы телефон бөлімі (Phonebox)

Ескерілуі тиіс жайттар

⚠ НАЗАР АУДАРЫҢЫЗ

- Зарядтау процесі кезінде тұтану қаупі бар!
- ▶ Телефон қызып кетуі мүмкін, бұл жағдайда оны бөлімнен абайлап шығарып алуы қажет.
 - ▶ Телефонның астындағы бөлімнің ішінде металл заттарды қалдырмаңыз. Бөлімде қызған металл

зат болса, телефонды шығарып алып, ұсақ-түйек бөліміндегі заттың суығанын күтіңіз!

Істеу жолы

Phone box функциясы

- ▶ Телефондарды сымсыз зарядтау.
- ▶ Телефон сигналын күшейту (кейбір елдерде ғана істейді).

Phone box алдыңғы ортаңғы консольдің ұсақ-түйек бөлімінде орналасқан.

Телефонға арналған бөлімге өлшемдері 174x83 мм-ден аспайтын телефонды салыңыз.

Заряд деңгейінің индикаторы

Swing және Bolero Infotainment жүйесі үшін жарамды.

Заряд деңгейі Infotainment жүйесінің экранындағы күй жолағындағы Φ пиктограмманың түсінің өзгеруімен көрсетіледі.

- ▶ Ақ түс – телефон ұсақ-түйек бөлімінде орналасқан, табылған және зарядталып жатыр.
- ▶ Қызыл түс – телефон ұсақ-түйек бөлімінде орналасқан, табылған, бірақ зарядтау мүмкін емес.
- ▶ Ешқандай пиктограмма көрсетілмеген – функция қолжетімсіз.

Заряд деңгейінің индикаторы

Amundsen Infotainment жүйесі үшін жарамды.

Заряд деңгейі Infotainment жүйесінің экранындағы күй жолағындағы Φ пиктограмманың түсінің өзгеруімен көрсетіледі.

- ▶ Ақ түс – телефон ұсақ-түйек бөлімінде орналасқан, табылған және зарядталып жатыр.
- ▶ Сұр түс – телефон ұсақ-түйек бөлімінде орналасқан / телефон ешқандай сымсыз зарядтауды қолданбайды / телефон толығымен зарядталған.
- ▶ Қызыл түс – телефон ұсақ-түйек бөлімінде орналасқан, табылған, бірақ зарядтау мүмкін емес.
- ▶ Ешқандай пиктограмма көрсетілмеген – функция қолжетімсіз.

Оңтайлы жұмыс істеу бойынша ұсыныстар

- ▶ Бөлім ішіне телефонды дисплейін жоғары қаратып салу керек.
- ▶ Телефонды қорғаныш тысқапсыз салу керек.
- ▶ Телефонды ортаға, төсеніштегі телефон белгісінің үстіне орналастыру керек.

Жұмыс істеу шарттары

Сымсыз зарядтау шарты

- ✓ Оталдыру жүйесі қосылып тұр.
- ✓ Телефон Qi стандартына сәйкес келуі керек.
- ✓ Төсем мен телефон арасында ешқандай заттар болмауы керек.

Ықтимал проблема және оны жою

Infotainment жүйесінің экранында телефонның зарядтала алмайтыны туралы хабарлама көрсетіледі.

- ▶ Зарядталатын телефон мен төсемнің арасында ешқандай бөгде заттардың болмауын тексеріңіз. Ондай болған жағдайда телефонды және затты шығарып алыңыз. Телефонды телефон символы көрсетілген төсемнің ортасына қойыңыз.
- ▶ Зарядталып жатқан телефонның күйінің өзгергенін не өзгермегенін тексеріңіз. Ондай болған жағдайда телефонды шығарып алыңыз да, телефон символы көрсетілген төсемнің ортасына қайта қойыңыз.

12 В розетка

Назар аударылуы тиіс жайттар

ⓘ ХАБАРЛАМА

Автокөліктің электр құрылғыларының зақымдалу қаупі бар!

- ▶ Розеткаларды жалпы тұтынатын қуаты 120 Вт-қа дейінгі рұқсат етілген электр қосымша жабдықтарды қосу үшін ғана пайдаланыңыз.

ⓘ ХАБАРЛАМА

Жалғанған қуат тұтынушы құрылғылардың зақымдалу қаупі бар!

- ▶ Оталдыру жүйесін қоспас немесе өшірмес бұрын, сондай-ақ қозғалтқышты оталдырмас бұрын қуат тұтынушы құрылғыларды өшіріңіз.

ⓘ ХАБАРЛАМА

Автокөліктің 12 вольтті аккумулятор батареясының тұтынушылардың жалғанып тұруына байланысты разрядталу қаупі бар! Розеткалар оталдыру жүйесі өшірүлі тұрған кезде де жұмыс істейді.

Төбедегі жүксалғыш және тарту-тіркеу құрылғысы

Төбедегі жүксалғыш

Техникалық сипаттамалар

Төбе жүксалғышын қоса алғанда жүктің максималды салмағы 75 кг-ды құрайды.

ⓘ Төбе көлденең арқалықтары төбе рейлингтеріне бекітіледі.

- ▶ Škoda түпнұсқа аксессуарларының төбе жүксалғыштарын пайдалануды ұсынамыз.

Бұрылатын тарту-тіркеу құрылғысы

Назар аударылуы тиіс жайттар

⚠ АБАЙ БОЛЫҢЫЗ

Апатқа ұшырау қаупі бар!

- ▶ Жұмыр сұққыға тіркеме жалғанып тұрғанда немесе басқа қосымша жабдықтар орнатылып тұрғанда жұмыр сұққыны қайырып ашуға арналған ажыратқышпен ешқандай әрекет жасамаңыз. Жұмыр сұққы бекіткішінен босап кетуі мүмкін.

⚠ НАЗАР АУДАРЫҢЫЗ

Жарақат алу қаупі бар!

- ▶ Тарту-тіркеу құрылғысымен жұмыс істегенде абай болыңыз.
- ▶ Жұмыр сұққыны қайырып ашу кезінде артқы бампердің орта тұсында тұрмаңыз.

ⓘ ХАБАРЛАМА

Тарту-тіркеу құрылғысының зақымдалу қаупі бар!

- ▶ Тарту-тіркеу құрылғысы қолданылмайтын жағдайда жұмыр сұққыны бампердің астына қайырып қойыңыз.

Жұмыр сұққыны қайырып ашу және жинау

Жұмыр сұққыны қайырып ашу

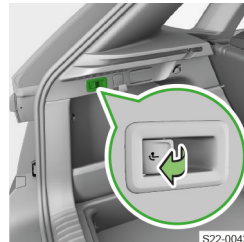

S22-0042

- ▶ Жүксалғыштың сол жағындағы ажыратқышты тартыңыз. Жұмыр сұққы қайырылып ашылады. Ажыратқыштағы → бақылау шамы жыпылықтайды.



S18-0297

- Жұмыр сұққыны естілетін дыбыспен орнына түскенше басыңыз.
- Бекітілуін тексеру:** ажыратқыштағы → бақылау шамы жанып тұрады.

Жұмыр сұққыны қайырып жинау

① ХАБАРЛАМА

- ▶ Жұмыр сұққыға тіркеме немесе өзге керек-жарақ жалғанбаған болуы тиіс.
- ▶ Розеткаға ағытпа немесе адаптер жалғанбаған болуы тиіс.

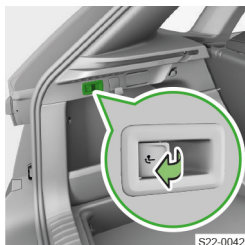

S22-0042

- Жүксалғыштың сол жағындағы ажыратқышты тартыңыз. Жұмыр сұққы бекіткішінен босатылады. Ажыратқыштағы → бақылау шамы жыпылықтайды.

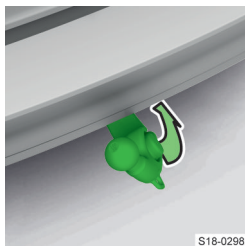

S18-0298

- Жұмыр сұққыны естілетін дыбыспен орнына бекігенше қайырып жинаңыз.
- Бекітілуін тексеру:** ажыратқыштағы → бақылау шамы жанып тұрады.

Тіркемелерді немесе қосымша жабдықты тіркеу және ағыту

Төмендегі мәліметтерде тіркемені тіркеу және ажырату әрекеті сипатталады. Ақпарат басқа керек-жарақтарға, мысалы, велосипед тасымалдаушысына да қатысты.

⚠ АБАЙ БОЛЫҢЫЗ

Жол-көлік апатының орын алу қаупі бар!

- ▶ Сүйреу үшін тоқтатқыш құлақшаны пайдаланбаңыз
- ▶ Жүкті дұрыс үлестіріп бекітіңіз.

ⓘ Тарту-тіркеу құрылғысының 13 контактілі электр розеткасы бар. Егер тіркеменің ашасы 7 контактілі болса, Škoda түпнұсқа керек-жарақтарынан алынған адаптерді қолданыңыз.

Тіркеу

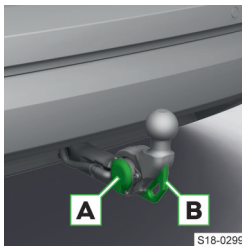

S18-0299

1. Жұмыр сұққыны қайырып ашыңыз.
2. Тіркеме тертесін жұмыр сұққыға кигізіңіз.
3. Тіркеменің электр ашасын **A** розеткаға сұғыңыз.
4. Тіркеменің сақтандырғыш

шынжырын **B** сақтандыру құлақшасына іліңіз. Сақтандырғыш шынжыр тіркеменің автокөлікке қатысты кез келген қалпында салбырап тұруы тиіс.

Ағыту

Ағыту кері тәртіппен жүзеге асырылады.

Тіркеменің электр желісін кернеумен қоректендіру

Автокөлік пен тіркеме электр желісімен қосылған болса, тіркеме автокөліктен кернеумен қоректендіріледі.

① ХАБАРЛАМА

Электрондық жабдықтары бұзылу қаупі бар! Тіркеменің электр желісіне жалғанған барлық электр қуаты тұтынушыларының жалпы қуаты 350 Вт артық болмауы керек.

Ықтимал проблема және оны жою

Тарту-тіркеу құрылғысы ақаулы

Ажыратқыштағы → бақылау шамы жанып немесе жыпылықтап тұр, немесе жұмыр сұққы орнына бекімей тұр.

1. Тарту-тіркеу құрылғысын пайдалануға тыйым салынады.
2. Маманданған сервистік кәсіпорынның көмегіне жүгініңіз.

Жұмыр сұққы орнына бекімеген

жанып тұр



- Жұмыр сұққыны орнына бекітіңіз.

Техникалық сипаттамалар

Тарту-тіркеу құрылғысын бекіту нүктелері

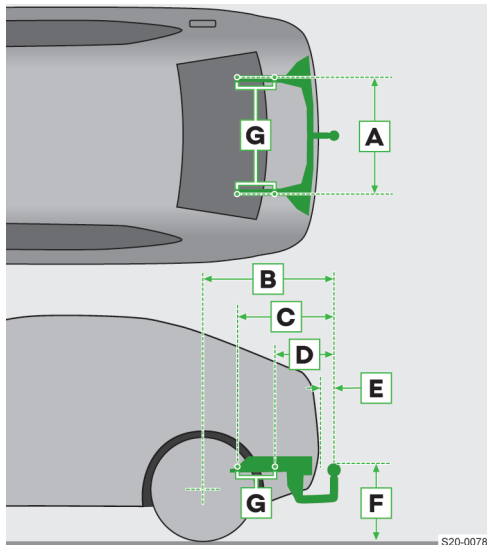

- A** Бекіту нүктелерінің арақашықтығы
- B** Артқы қауғаның жұмыр сұққының ортасына дейінгі ұзындығы
- C** Алдыңғы бекіту нүктесінен жұмыр сұққының ортасына дейінгі арақашықтығы
- D** Артқы бекіту нүктесінен жұмыр сұққының ортасына дейінгі арақашықтық
- E** Артқы бамперден жұмыр сұққының ортасына дейінгі арақашықтық (ECE-R 55 стандартына сәйкес)
- F** Жұмыр сұққының ортасынан жолға дейінгі арақашықтық (ECE-R 55 стандартына сәйкес)
- G** Шанақтағы бекіту нүктелері

Мәліметтер, мм-мен	
A	1032,8
B	829,8
C	512,1
D	385,8
E	кемінде 65
F	350-420

Тіркеме сүйреу режиміндегі максималды тік жүктеме

Тіркеме сүйреу режиміндегі максималды тік жүктеме 75 кг-ды құрайды.

Көлік құралы үшін жарамды ақпаратты көлік құралының техникалық құжаттамасынан, мысалы,

автокөлікті пайдалануға рұқсат беру құжаттамасынан, СОС құжатынан алуға немесе Škoda дилерлік кәсіпорнынан сұрауға болады.

Басқа мәліметтер, мысалы, тарту-тіркеу құрылғысының зауыттық тақтайшасындағы, құрылғының бақылау мәндері туралы ғана ақпарат береді.

Орнатылған қосымша жабдықтарымен бірге тік жүктеме

Қосымша жабдықтарды, мысалы, велосипедтерге арналған бекітпелерді, қолданған кезде оның максималды ұзындығы мен жүктемесін қоса алғанда рұқсат етілген максималды массасын есепке алу қажет.

Орнатылған қосымша жабдықтың максималды ұзындығы, тарту-тіркеу құрылғысының жұмыр сұққысынан өлшегенде, 70 см-ден аспауы тиіс.

Жүктемесін қоса алғанда орнатылған қосымша жабдықтың рұқсат етілген максималды массасы тіркеме сүйреу режиміндегі максималды тік жүктемеге сәйкес келеді, бұл мәнді автокөлікті пайдалануға рұқсат беру құжаттамасынан алуға болады.

Тіркеме сүйреу режиміндегі максималды тік жүктеме 75 кг-нан артық болса, жүктемесін қоса алғанда орнатылған қосымша жабдықтың рұқсат етілген максималды массасы 75 кг-нан аспауы тиіс.

Бұл мән жүктеменің ауырлық нүктесі тарту-тіркеу құрылғысының жұмыр сұққысынан 30 см арақашықтықта орналасқан жағдайларға қатысты.

Жүктеменің ауырлық нүктесінің тарту-тіркеу құрылғысының жұмыр сұққымен арақашықтығы 30 см-ден көбірек болса, жүктемесін қоса алғандағы қосымша жабдықтың рұқсат етілген максималды массасы екі есе кемиді, мысалы, жұмыр сұққыдан 60 см арақашықтықта.

Жүктеменің ауырлық нүктесінің тарту-тіркеу құрылғысының жұмыр сұққысымен арақашықтығы 70 см-ді құрайтын болса, жүктемесін қоса алғандағы қосымша жабдықтың рұқсат етілген массасы 0 кг-ға дейін кемиді.

⚠ АБАЙ БОЛЫҢЫЗ

Апатқа ұшырау қаупі бар!

► Максималды тік жүктемеден асырмаңыз.

► Тіркеуге рұқсат етілген максималды массадан, сондай-ақ қосымша жабдықтың, мысалы, велосипедтерге арналған бекітпенің массасын шамадан асырмаңыз.

① ХАБАРЛАМА

Тарту-тіркеу құрылғысының және автокөліктің зақымдалу қаупі бар!

- ▶ Қосымша жабдықтарды, мысалы, велосипедтерге арналған бекітпені қолданған жағдайда жүктемесін қоса алғанда қосымша жабдықтың максималды ұзындығын және рұқсат етілген максималды массасын сақтаңыз.

Күтім жасау және тазалау

Төмендегі мәтіндерді пайдалану нұсқаулығының электрондық нұсқасында ғана таба аласыз.

- ▶ Мұзқырғыш

Техникалық қызмет көрсету мерзімдерінің келуі

Техникалық қызмет көрсету интервалдары

Техникалық қызмет көрсету интервалдары мен техникалық қызмет түрлерін сақтау автокөліктің қызмет ету мерзімі мен құнын сақтау үшін ерекше маңызды болып табылады. Олардың сақталмауы автокөліктің зақымдалуына және кепілдік күшінің жойылуына алып келуі мүмкін. Әсіресе пайдалану сұйықтықтарын уақтылы ауыстырмау және толықтырып құймау қозғалтқыштың және оның компоненттерінің жөндеуге келмейтін зақымдануларына алып келуі мүмкін.

Мерзімі келіп тұрған техникалық қызмет көрсету туралы Сізге  пиктограммасы және аспаптар тақтасының дисплейіндегі тиісті хабарлама арқылы ескертіледі.

Техникалық қызмет көрсету интервалының түріне, оны өзгерту опциясына, сондай-ақ техникалық қызметтің ауқымына қатысты сервистік кәсіпорыннан ақпарат аласыз.

 Škoda Auto кепілдік міндеттемелерінде немесе өзге де міндеттемелерді қабылдау туралы келісімдерде өзгеше белгіленген болмаса, барлық техникалық қызмет көрсету жұмыстары мен пайдалану сұйықтықтарын ауыстыру немесе толықтырып құю клиент үшін ақылы, бұл сондай-ақ кепілдік мерзіміне де қатысты.

Техникалық қызмет көрсету куәлігі

Сервистік кәсіпорын техникалық қызмет көрсетудің цифрлық жоспары деп аталатын ақпараттық жүйеде техникалық қызмет көрсету куәліктерін тіркейді.

Техникалық қызмет көрсету куәлігін қағазға басып шығартып алуыңызға болады.

Infotainment жүйесінде техникалық қызмет көрсету мерзімін көрсету

- › Infotainment жүйесінен келесі мәзірді таңдаңыз:

CAR >  > Техникалық қызмет көрсетуге арналған мәзір тармағы

Немесе:

MENU >  >  > Техникалық қызмет көрсетуге арналған мәзір тармағы

Деректерді нөлдеу

Техникалық қызмет көрсету мерзімдерінің келуіне қатысты деректерді өз бетіңізше нөлдемеуге кеңес береміз. Техникалық қызмет көрсету

интервалдарының баптауы бұзылуы және сол арқылы автокөлікте ықтимал ақаулықтар пайда болуы мүмкін.

Техникалық қызмет көрсету интервалдары өзгеріп отыратын автокөліктерде май ауыстыру қызметінің индикаторын нөлдегеннен кейін бұған дейінгі пайдалану шарттары бойынша есептелген техникалық қызмет көрсету интервалының жаңа мәндері көрсетіледі. Бұл мәндер кейінірек жаңа пайдалану шарттарына сәйкестендіріліп бейімделеді.

Техникалық қызмет көрсету жұмыстары, бейімдеу және техникалық өзгерту жұмыстары

Автокөлікке керек-жарақтарды қолдану, сондай-ақ барлық автокөлікті бейімдеу, жөндеу немесе техникалық өзгерту жұмыстары кезінде Škoda Auto компаниясының нұсқаулары мен директивалары орындалуы тиіс.

Аталған нұсқаулар мен директиваларды орындау жол қозғалысының қауіпсіздігі және автокөліктің техникалық дұрыс күйде сақталуы үшін жүзеге асырылады.

Біз тек Škoda түпнұсқа керек-жарақтары мен Škoda түпнұсқа қосалқы бөлшектерін пайдалануға кеңес береміз. Себебі олардың сенімділігі, қауіпсіздігі мен автокөлігіңізге сәйкестігі кепілдендірілген.

Škoda дилерлік кәсіпорындары

Барлық Škoda дилерлік кәсіпорындары Škoda Auto компаниясының нұсқаулары мен директиваларының негізінде жұмыс істейді. Сондықтан техникалық қызмет көрсету және жөндеу жұмыстары уақтылы және тиісті сапамен жүргізіледі. Директивалар мен нұсқауларды орындау жол қозғалысының қауіпсіздігі және автокөліктің техникалық дұрыс күйде сақталуы үшін жүзеге асырылады.

Сол себепті біз барлық автокөліктегі барлық бейімдеу, жөндеу және техникалық өзгерту жұмыстарын тек Škoda дилерлік кәсіпорындарында ғана жасатуға кеңес береміз.

Škoda түпнұсқа қосалқы бөлшектері

Біз Сіздің автокөлігіңізге Škoda түпнұсқа қосалқы бөлшектерін пайдалануға кеңес береміз, себебі бұл бөлшектер Škoda Auto тарапынан мақұлданған. Бұл қосалқы бөлшектер Škoda Auto талаптарына дәлме-дәл сәйкес келеді және сериялық өндірісте қолданылатын қосалқы бөлшектермен бірдей болып табылады.

Škoda Auto компаниясы бұл қосалқы бөлшектердің қауіпсіздігіне, сенімділігіне және ұзақ уақыт қызмет ететініне жауап бере алады.

Сату-сатып алу шартында немесе басқа ережелерде өзгесі қарастырылмаған болса, Škoda дилерлік кәсіпорындары өнім сапасы үшін жауапкершілік туралы заңнамаға сәйкес сатылған Škoda түпнұсқа қосалқы бөлшектерінің 2 жыл ішіндегі ықтимал кемшіліктері үшін жауапкершілік көтереді.

Škoda түпнұсқа керек-жарақтары

Біз автокөлігіңізге Škoda түпнұсқа керек-жарақтарын қолдануға кеңес береміз. Škoda Auto компаниясы бұл керек-жарақтардың қауіпсіздігіне, сенімділігіне және Сіздегі автокөлік түріне сәйкес келетініне жауап бере алады.

Сату-сатып алу шартында немесе басқа ережелерде өзгесі қарастырылмаған болса, Škoda дилерлік кәсіпорындары өнім сапасы үшін жауапкершілік туралы заңнамаға сәйкес сатылған Škoda түпнұсқа керек-жарақтарының орнатылғаннан немесе табысталғаннан кейін 2 жыл ішіндегі ықтимал кемшіліктері үшін жауапкершілік көтереді.

Спойлер

⚠ АБАЙ БОЛЫҢЫЗ

Апатқа ұшырау қаупі бар!

- ▶ Алдыңғы бамперге орнатылатын түпнұсқа спойлерді тек жүксалғыш қақпағына орнатылатын түпнұсқа спойлермен бірге қолданыңыз.
- ▶ Алдыңғы бамперге орнатылатын түпнұсқа спойлерді жүксалғыш қақпағына орнатылған спойлерсіз жеке өзін де, немесе жүксалғыш қақпағына орнатылған сәйкес келмейтін спойлермен бірге де қалдыруға болмайды.
- ▶ Спойлерлерді жөндеу, ауыстыру, қосымша орнату немесе алып тастау бойынша Škoda дилерлік кәсіпорындарының кеңесін алыңыз.

① ХАБАРЛАМА

Көліктің артқы спойлеріне велосипед немесе багаж сөрелері сияқты ұстағыштарды бекітпеңіз.

Компоненттердің қорғанысы

Автокөліктегі кейбір электронды бөлшектер (мысалы, аспаптар тақтасы) зауыт тарапынан қорғанышпен жабдықталған. Компоненттер қорғанышы бұл бөлшектерді басқа автокөлікке рұқсатсыз орнатуға (мысалы, ұрланған жағдайда) немесе автокөліктен тыс ортада пайдалануға әрекет жасалғанда олардың жұмысын шектейді.

Škoda алдын ала төленген техникалық қызметі

Чехия Республикасы үшін жарамды

Škoda алдын ала төленген техникалық қызметі туралы ақпаратты Škoda серіктесінен сұрау керек немесе келесі Интернет сайттарынан алыңыз:

<https://go.skoda.eu/predplaceny-servis>



Салон

Назар аударылуы тиіс жайттар

① ХАБАРЛАМА

- ▶ Жеке материалдарды тазалау және оларға күтім жасау үшін оларға арналған тазартқыш құралдарды қолданыңыз.
- ▶ Агрессивті тазартқыш құралдарды немесе химиялық еріткіш құралдарды қолданбаңыз.

Табиғи былғары / жасанды былғары / Suedia / мата

① ХАБАРЛАМА

- ▶ Ластану іздерін мүмкіндігінше тездетіп кетіріңіз.
- ▶ Орындықтардың Suedia тысқаптарына былғары тазартқыштарын, еденге арналған мастиканы, аяқ киім кремін, дақ кетіргішті және т.с.с. пайдаланбаңыз.
- ▶ Тазалау кезінде табиғи былғарыға судың терең сіңбеуін және тігістерге кірмеуін қадағалаңыз.
- ▶ Төбе қаптамасын тазалауға щетка қолданбаңыз.

① ХАБАРЛАМА

- ▶ Қаптама материалдардың оңып кету қаупі бар!
- ▶ Шақырайған күннің астына ұзақ уақыт бойы қоюдан сақтаныңыз, тиісті жағдайларда тысқаптардың бетін жапқышпен қорғаңыз.

①

- ▶ Пайдалану барысында былғары және Suedia материалдарының бетінде жиырықтар немесе түсінің өзгеруі секілді көзге көрінетін азын-аулақ өзгерістер пайда болуы мүмкін. Бұл материалдың кемшіліктерін білдірмейді.
- ▶ Киім тігуде қолданылатын кейбір маталардың, Киім тігуде қолданылатын кейбір маталардың, Осының әсерінен орындық тысқаптарында көзге айқын көрінетін түс өзгерістері пайда болуы мүмкін. Бұл тысқап матасының сапасының кемшілігін білдірмейді.
- ▶ Үшкір қырлары бар сыдырмалар, тойтармалар, түймеліктер мен осыған ұқсас киім-кешек бұйымдары автокөліктегі тысқап матасын зақымдауы мүмкін. Мұндай зақымданулар негізді шағымдар ретінде қабылданбайды.

Пластмасса бөлшектер

① ХАБАРЛАМА

- ▶ Алдыңғы панельді зақымдау қаупі бар!
- ▶ Алдыңғы панельге хош иістендіргіштерді және ауа сергіткіштерді бекітпеңіз.

Әйнектер

① ХАБАРЛАМА

- ▶ Жылыту сымдарын немесе әйнектегі антеннаны зақымдау қаупі бар!
- ▶ Жылыту сымдарының үстіне жапсырмалар жабыстырмаңыз.
- ▶ Әйнектерді тазалауға қырнауыш заттарды (мысалы, ыдыс жууға арналған ысқыштарды және т.с.с)

Электр жылытқышы бар орындықтардың тысқаптары

① ХАБАРЛАМА

- ▶ Жылытқыш жүйесінің зақымдалу қаупі бар!
- ▶ Орындықтарды сумен де, өзге сұйықтықтармен де тазалаушы болмаңыз.
- ▶ Орындықтарды жылыту жүйесін қосу арқылы кептіруші болмаңыз.

Қауіпсіздік белбеулері

① ХАБАРЛАМА

- ▶ Қауіпсіздік белбеулерінің зақымдалу қаупі бар!
- ▶ Қауіпсіздік белбеулерін тазалауға химиялық құралдарды қолданбаңыз.
- ▶ Тазалағаннан кейін инерциялық шарғыға орамас бұрын белбеулерді кептіріп алыңыз.

Тазалау бойынша нұсқаулар

Табиғи былғары / жасанды былғары / Suedia / мата

- ▶ Беттерге қонған шаң-тозаң мен кірді шаңсорғышпен сорып алыңыз.
- ▶ Жаңадан отырған кірді сумен шайыңыз, сәл суланған мақта немесе жүн дәкемен немесе қажет болса, жұмсақ сабын ерітіндісімен ¹⁾ кетіріңіз және құрғақ дәкемен сүртіңіз.
- ▶ Сіңіп қалған дақтарды кетіру үшін осыған арналған тазартқыш құралдарды пайдаланыңыз.
- ▶ Табиғи былғарыға жүйелі түрде күтім жасау үшін осыған арналған құралдарды пайдаланыңыз. Әрбір тазалаудан кейін жарықтың әсерінен қорғайтын және су сіңірмейтін күтім кремімен өңдеңіз.
- ▶ Suedia және матадан тігілген беттерге күтім жасау кезінде тысқақпа жабысып тұрған шаштарды арнайы тазалағыш қолғаппен тазалап

¹⁾ Жұмсақ сабын ерітіндісі 1 литр жылы суға екі ас қасық ақ бейтарап сабын қосу арқылы жасалады.

алыңыз. Мата беттеріндегі ұйпаланған жерлерді щетканың көмегімен кетіріңіз.

Пластмасса бөлшектер

- ▶ Ластанған жерлерді сумен, сәл ылғалданған дәкемен немесе ысқышпен, қажет болса, осыған арналған тазартқыш құралдармен кетіріңіз.

Әйнектер

- ▶ Ластанған жерлерді таза сумен жуыңыз және осыған арналған сүрткіш дәкемен кептіріп сүртіңіз.

Infotainment жүйесінің экраны

- ▶ Тазалар алдында Infotainment жүйесін өшіріңіз.
- ▶ Ластанған жерлерді осыған арналған тазартқыш құралдармен кетіріңіз.

① ХАБАРЛАМА

Экранға зақым келу қаупі бар!

- ▶ Бетіндегі кірін кетіру кезінде экранға баспаңыз.

Цифрлық аспаптар тақтасының дисплейі, проекциялық дисплей

- ▶ Тазалар алдында оталдыру жүйесін өшіріңіз.
- ▶ Ластану іздерін сәл дымқылданған жұмсақ мақта немесе жүн маталы шүберекпен кетіріңіз.

① ХАБАРЛАМА

Экранға зақым келу қаупі бар!

- ▶ Кірін кетіру үшін ешқандай сұйық тазартқыш құралдар қолданбаңыз.

Электр жылытқышы бар орындықтардың тысқаптары

- ▶ Ластанған жерлерді осыған арналған тазартқыш құралдармен кетіріңіз.

Қауіпсіздік белбеулері

- ▶ Ластанған жерлерді жұмсақ дәкемен және жұмсақ сабын ерітіндісімен ¹⁾ сүртіп кетіріңіз.

Сыртта

Назар аударылуы тиіс жайттар

⚠ АБАЙ БОЛЫҢЫЗ

Жол-көлік апатының орын алу қаупі бар!

Автокөлікті жуған соң ылғалдың тиюі, ал қыста мұз салдарынан тежеу жүйесінің жұмысы нашарлауы мүмкін.

- ▶ Жоғары жылдамдықта бірнеше рет қарқынды тежеп, қыспақтар мен дискілердің бетін тазалап, кептіріңіз.

① ХАБАРЛАМА

- ▶ Құс саңғырығын, жәндіктердің қалдықтарын, реагенттер мен теңіз тұзының қалдықтарын, аққан отынды және т.с.с. мүмкіндігінше тездетіп кетіріңіз.

- ▶ Кірді кетіру үшін қатты ысқыштарды, ыдыс жуатын ысқыштарды және т.с.с. құралдарды пайдаланбаңыз.

- ▶ Жеке материалдарды тазалау және оларға күтім жасау үшін оларға арналған тазартқыш құралдарды қолданыңыз.

- ▶ Агрессивті тазартқыш құралдарды немесе химиялық еріткіш құралдарды қолданбаңыз.

- ▶ Автокөлік шанағын шаңды ортада жылтыратпаңыз.

① ХАБАРЛАМА

- ▶ Лак-бояу жабынының бүлінген жерлерін мүмкіндігінше тездетіп жөндетіңіз.

- ▶ Күңгірт бояумен боялған бөлшектерді жылтыратқыш құралдармен немесе қатты балауызбен өңдеуге болмайды.

- ▶ Үлдірлерді жылтыратпаңыз.

- ▶ Есіктердің тығыздауыштары мен терезелердің бағыттауыштарын Skoda түпнұсқа керек-жарақтарының осыған арналған құралдарымен өңдеуге кеңес береміз. Мұндай құралдар тығыздауыштар мен терезе бағыттауыштарының қорғаныш лак жабынын зақымдамайды.

- ▶ Артқы көрініс камерасын тазалауға қырнағыш құралдарды қолданбаңыз.

Автоматты жуу бекетіне кірмес бұрын

- ▶ Көлік жуу бекетінің жалпы талаптарын орындаңыз, мысалы, Барлық терезелерді жабыңыз, сыртқы артқы көрініс айналарын қайырып жинаңыз және т.с.с.

- ▶ Әйнектазалағыштың ауыстырып қосқышын OFF күйіне қойыңыз.

- ▶ Автокөлігіңізге өзгеше қосалқы жабдықтар орнатылған болса, көлік жуу бекеті иесінің нұсқауларын орындаңыз.

① ХАБАРЛАМА

Жүксалғыш қақпағының электржетегі бар автокөліктерде ол щетканы басу нәтижесінде автоматты түрде ашылып кетуі мүмкін.

- ▶ Автокөлікті құлыптаңыз, мысалы орталық құлып пернесімен.

Балауызбен консервациялаумен аяқталатын жуудан кейін

- ▶ Әйнектазалағыштың щеткаларын құрғақ дәкемен сүртіңіз.

¹⁾ Жұмсақ сабын ерітіндісі 1 литр жылы суға екі ас қасық ақ бейтарап сабын қосу арқылы жасалады.

Жоғары қысымды жуғышпен жуу① **ХАБАРЛАМА**

- ▶ Жоғары қысымды жуғышты пайдалану бойынша нұсқауларды, әсіресе қысымға және автокөлік бетімен арадағы бұрқу қашықтығына қатысты нұсқауларды орындаңыз.
- ▶ Су ағынын автокөліктің келесі бөлшектеріне тікелей бағыттамаңыз:
 - ▶ Үлдірлер
 - ▶ құлып өзектері
 - ▶ автокөлік шанағының саңылаулы жіктері
 - ▶ Тарту-тіркеу құрылғысының розеткасы
 - ▶ Қайырмалы жұмыр сұққы
 - ▶ Камера объективтері мен датчиктер
 - ▶ Пластик бөлшектер, хром жалатылған және анодалған бөлшектер

Қар мен мұзды тазалау① **ХАБАРЛАМА**

- ▶ Қар мен мұзды пластик қырғышпен немесе тиісті мұзды жібітетін құралмен тазалаңыз.
- ▶ Камераларды қол щеткасымен тазалаңыз.
- ▶ Қырғышты тек бір бағытта ғана жүргізіңіз.
- ▶ Үлдірлерді тазалауға қырғыштарды немесе өзге үшкір заттарды қолданбаңыз.
- ▶ Қарды және мұзды ыстық немесе жылы сумен ерітпеңіз.
- ▶ Бетіне батпақ кесектері жабысқан жерлердің қары мен мұзын тазаламаңыз.

Тазалау бойынша нұсқаулар**Қолмен жуу**

- ▶ Автокөлікті жоғарыдан төмен қарай жұмсақ ысқышпен немесе көлік жууға арналған қолғаппен және мол сумен, қажетіне қарай қосымша арнайы тазартқыш құралдармен жуыңыз.
- ▶ Үлдірлер мен фаралардың бетін жууға жұмсақ сабын ерітіндісін қолданыңыз ¹⁾.
- ▶ Әйнектазалағыш щеткаларына әйнектерді тазалау құралын қолданыңыз.
- ▶ Камераларды таза сумен жуыңыз және осыған арналған таза сүрткіш дәкемен кептіріп сүртіңіз.

① **ХАБАРЛАМА**

- ▶ Ысқышты немесе көлік жуатын қолғапты мезгіл-мезгілімен сумен шайып отырыңыз.
- ▶ Дөңгелектерге, табалдырықтарға және автокөлік шанағының төменгі бөлігіне басқа ысқышты пайдаланыңыз.
- ▶ Әйнектазалағыш щеткасын тазалау үшін еріткіштері, қатты губкалары және басқа да

өткір жиектері бар тазалағыштарды пайдаланбаңыз, себебі тазалау тазалағыш щеткалардың графит қабатын зақымдауы мүмкін.

- ▶ Автокөлікті шақырайған күннің астында жумаңыз.
- ▶ Фараларды құрғақ күйде тазаламаңыз және үшкір заттарды пайдаланбаңыз.
- ▶ Жуу кезінде шанақты күшпен баспаңыз.
- ▶ Автокөлікті жууға арналған судың температурасы 60 °C-тан аспауы тиіс.

Қолмен жуудан кейін

- ▶ Автокөлікті таза сумен шайыңыз да, арнайы таза шүберекпен сүртіңіз.

Автокөліктің лак-бояу жабыны

- ▶ Лак-бояу жабынын кемінде жылына екі рет қатты балауызбен консервациялау қажет.
- ▶ Күнгірт лак-бояу жабынына полирольды пайдаланыңыз.

Үлдірлер

Үлдірлер уақыт өте ескіреді және сынғыш күйге айналады, бұл қалыпты жағдай және материалдың кемшілігі болып табылмайды.

Төменде көрсетілген факторлар үлдірлердің қызмет мерзіміне немесе түсіне кері әсер етеді:

- ▶ Күннің тікелей түсетін сәулесі
- ▶ Ылғал
- ▶ Ауаның ластануы
- ▶ Тастардың соғылуы, мысалы, төбе жүксалғышына салып тасымалдаған жүктік соғылуы

Қуыс кеңістіктерді консервациялау

Автокөліктің коррозияға ұшырайтын қуыс кеңістіктері зауытта тұрақты қорғаныш консервациялау балауызымен өңделген.

- ▶ Ағып шыққан балауызды пластик қырғышпен кетіріңіз, дақтарды тазартуға арналған бензинмен сүртіңіз.

Шанақ түбінің қорғанышы

Шанақ түбі зауытта химиялық және механикалық әсерлерден ұзақ мерзімге қорғаныш жабынымен өңделген.

- ▶ Қорғаныш қабатты қыс маусымы басталар және аяқталар кезде маманданған сервистік кәсіпорында тексертіңіз.

Дөңгелектер

- ▶ Дөңгелектерді жуғаннан кейін арнайы құралмен консервациялаңыз.

¹⁾ Жұмсақ сабын ерітіндісі 1 литр жылы суға екі ас қасық ақ бейтарап сабын қосу арқылы жасалады.

⚠ АБАЙ БОЛЫҢЫЗ

Апатқа ұшырау қаупі бар!

- ▶ Дөңгелектердің қатты ластануы олардың теңгерілуін бұзуы мүмкін.

Домкрат

- ▶ Қозғалатын бөлшектерге сәйкес келетін жағармай жағыңыз.

Тарту-тіркеу құрылғысы

- ▶ Тарту-тіркеу құрылғысының жұмыр сұққысын арнайы жағармаймен өңдеңіз.

Техникалық деректер мен талаптар**Техникалық сипаттамаларға қойылатын талаптар**

Пайдаланылған газдардың уыттылық нормасы, отын шығыны бойынша мәліметтер мен автокөлігіңіз туралы өзге де мәліметтер автокөліктің техникалық құжаттамасында, сондай-ақ СОС құжаты деп аталатын сәйкестік декларациясында келтірілген.

Келтірілген мәліметтер ережелерге сәйкес және заңнамалық немесе техникалық талаптармен белгіленген мән-жайларда анықталған.

Автокөлігіңіз туралы осы және қосымша мәліметтерді, сондай-ақ сәйкестік декларациясын Škoda дилерлік кәсіпорнынан алуыңызға болады.

Автокөліктің техникалық құжаттамасы мен сәйкестік декларациясындағы мәліметтер пайдалану нұсқаулығында келтірілген мәліметтермен салыстырғанда басымдыққа ие. Бұл мәліметтер мен мәндер автокөлігіңіздің өндірушіден жеткізілген сәтіндегі күйіне және конфигурациясына қатысты қолданылады. Керек-жарақтарды қосымша орнату бұл мәліметтер мен мәндерге, әсіресе автокөлік құжаттамасында және сәйкестік декларациясында арнайы көрсетілген отын шығыны мен көміртек қостотығына (CO₂) қатысты кері әсер етуі мүмкін.

Келтірілген тарту-динамика мәндері тарту-динамикасын төмендететін жабдықтарсыз, мысалы, климаттық қондырғысыз анықталды.

Автокөлік қолданыстағы ЕУ ережелерінің талаптарына сәйкес CE (Conformité Européenne) таңбасымен белгіленген құрылғылармен жабдықталған. Заңнамада өзгеше белгіленбеген болса, Ұлыбритания нарығы (Англия, Уэльс және Шотландия) үшін бұл таңба UKCA (UK conformity assessed) таңбасына сәйкес келеді.

**Автокөлік деректері****Көлік құралының сәйкестендіру нөмірі (VIN)**

Көлік құралының сәйкестендіру нөмірі келесі жерлерде орналасады:

- ▶ Мотор бөлімінде оң жақта амортизатор бағанының тостағында

- ▶ Алдыңғы әйнектің астында сол жақ төменгі бұрышта тақтайшада
- ▶ Автокөлік шанағының оң жақтағы ортаңғы бағанының астында зауыттық тақтайшада

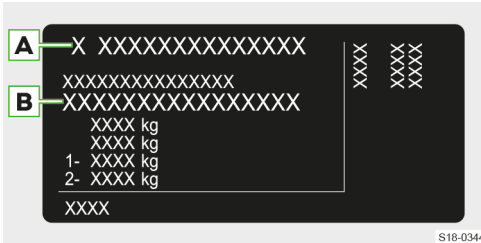

Зауыттық тақтайша

- A** Автокөлік өндірушісі
- B** Көлік құралының сәйкестендіру нөмірі (VIN)

VIN индикациясы

VIN индикациясы Infotainment жүйесінде келесі мәзір тармағында көрсетіледі:

CAR > > Техникалық қызмет көрсетуге арналған мәзір тармағы

Немесе:

MENU > > > Техникалық қызмет көрсетуге арналған мәзір тармағы

Қозғалтқыш нөмірі

Қозғалтқыш нөмірі цилиндрлер блогына ойылып басылған.

Жапсырмалар мен тақтайшалар

Шолу

Зауыт тарапынан мотор бөліміне және автокөліктің кейбір бөлшектеріне автокөлікті пайдалануға қатысты маңызды ақпараты бар жапсырмалар мен тақтайшалар қыстырылған.

- ▶ Жапсырмалар мен тақтайшаларды ешбір жағдайда алып тастамаңыз. Оларды жазуы көрінетіндей етіп ұстаңыз.

Масса және оське түсетін жүктемелер

Максималды рұқсат етілген массалар зауыттық тақтайшада көрсетілген.

Зауыттық тақтайша автокөлік шанағының оң жақтағы ортаңғы бағанының астында орналасқан.

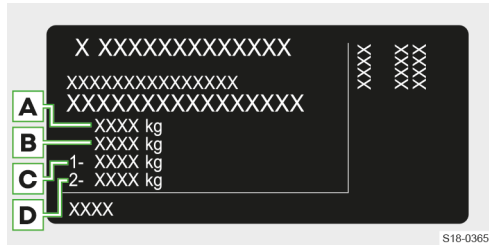

- A** Рұқсат етілген жалпы салмақ
- B** Автокөлік сүйреу үшін қолданылған жағдайдағы жүк тиелген автопойыздың рұқсат етілген жалпы салмағы
- C** Алдыңғы оське түсетін рұқсат етілген максималды жүктеме
- D** Артқы оське түсетін рұқсат етілген максималды жүктеме

Автопойыздың рұқсат етілген жалпы салмағы

Келтірілген мән теңіз деңгейінен 1000 м биіктікке дейін ғана жарамды.

Биіктік артқан сайын қозғалтқыштың қуаты төмендейді және автокөліктің өрге көтерілу қабілеті де азаяды.

Сондықтан келесі әрбір 1000 м биіктік басталған сайын автопойыздың рұқсат етілген жалпы салмағы сәйкесінше 10 %-ға азайтылуы тиіс.

Автопойыздың рұқсат етілген жалпы салмағы жүк тиелген сүйреуші автокөлік пен жүк тиелген тіркеменің нақты салмағының қосындысынан тұрады.

Пайдалы жүктеме

Автокөліктің рұқсат етілген максималды массасы мен пайдаланушылық массаның айырмасынан шамамен алынған максималды пайдалы жүктемені шығаруға болады.

Бұл жүктеме келесі компоненттерден құралады:

- ▶ Жолаушылардың салмағы
- ▶ Барлық жолжүктер мен өзге де жүктердің салмағы
- ▶ Төбедегі жүксалғыштың салмағын қоса алғандағы төбедегі жүктің салмағы
- ▶ Пайдаланушылық массаға кірмейтін жабдықтардың салмағы
- ▶ Тіркеме сүйреу режиміндегі тарту-тіркеу құрылғысына тігінен түсетін жүктеме » **бет. 161**

⚠ АБАЙ БОЛЫҢЫЗ

Апатқа ұшырау және автокөлікті зақымдау қауіпі бар!

- ▶ Рұқсат етілген массаның берілген мәндерінен асырмаңыз.

Пайдаланушылық масса

Пайдаланушылық масса бойынша мәлімет

Мәлімет массаны арттыратын өзге жабдықтарсыз мүмкіндігінше төмен пайдаланушылық массаға

сәйкес келеді. Ол сондай-ақ жүргізушінің салмағы ретінде 75 кг-ды, пайдалану сұйықтықтары мен борттық құрал жиынтығының массасын, және кемінде 90 %-ға толтырылған отын бағын қамтиды.

Пайдаланушылық масса

Қозғалтқыш түрі	Беріліс қорабы	Пайдаланушылық масса (кг)
1,0 л/66 кВт TSI G-TEC	Механикалық беріліс қорабы	1332
1,0 л/70 кВт TSI	Механикалық беріліс қорабы	1215
1,0 л/81 кВт TSI	Механикалық беріліс қорабы	1227
	Автоматтық беріліс қорабы	1247
1,0 л/85 кВт TSI	Автоматтық беріліс қорабы	1226
1,5 л/110 кВт TSI	Механикалық беріліс қорабы	1266
	Автоматтық беріліс қорабы	1262/1279 ^{a)}
1,6 л/81 кВт MPI	Механикалық беріліс қорабы	1187
	Автоматтық беріліс қорабы	1221

^{a)} EU6AP экологиялық сыныбының автокөліктеріне қатысты.

i Автокөліктің нақты массасын сервистік кәсіпорыннан білуге болады.

Автокөліктің өлшемдері

Өлшемдер

Дерек	Мәні (мм-мен)
Автокөліктің биіктігі	1527 ^{a)} /1531
Артқы көрініс айналары жиналған күйдегі автокөліктің ені	1793
Артқы көрініс айналары жазылған күйдегі автокөліктің ені	1988
Автокөліктің жол саңылауы	186 ^{a)} /188
Автокөліктің ұзындығы	4241

^{a)} 1,0л/66кВт TSI G-TEC қозғалтқышы бар автокөліктерге қатысты.

Апаттық деректер тіркегіші (Event Data Recorder)

Автокөлік төменде «EDR» деп аталатын апаттық деректер тіркегішімен жабдықталған. EDR тіркегішінің міндеті бұдан әрі «апат» деп аталатын жол-көлік апаты кезінде немесе басқа жолдағы төтенше жағдайда деректерді тіркеу болып табылады.

Деректерді тіркеу тек ұстап қалу жүйелерінің ашылуына алып келетін апат кезінде ғана жүзеге асырылады.

EDR аз уақыттың ішіндегі (шамамен 10 сек) апаттың мән-жайларын, мысалы, төменде көрсетілген деректерді тіркейді:

- ▶ Автокөліктегі белгілі жүйелердің жұмысы.
- ▶ Жүргізушінің және алдыңғы жолаушының қауіпсіздік белбеулерінің күйі.
- ▶ Тежегіш және акселератор педалінің басылуы.
- ▶ Апат мезетіндегі автокөліктің жылдамдығы.

Тіркелген деректер автокөлік жүйелерінің апат оқиғасынан сәл бұрын, оқиға кезінде және оқиғадан кейін қалай әрекет еткенін талдауға

көмектеседі. Осылайша бұл деректер апаттың мән-жайларын анықтауға мүмкіндік береді.

Автокөліктегі көмекші жүйелердің деректері тіркеледі. Қатысты жүйелердің тиісті уақыт мезетінде қосұлы не өшірулі болғаны, олардың тек ішінара қолжетімді немесе белсенді емес күйде болғаны. Сонымен бірге аталған автокөлік функцияларының апат оқиғасы кезінде автокөлікті рульмен басқарғанын, жылдамдығын үдеткенін немесе тежегенін анықтау мүмкіндігі бар. Жинақтамаға байланысты бұл келесі функцияларға қатысты:

- ▶ Бейімделетін круиз-контроль (ACC)
- ▶ Қатармен жүру көмекшісі (Lane Assist)
- ▶ Тұраққа қою кезіндегі рульді бұру көмекшісі
- ▶ Апаттық тежеу функциясы (Front Assist)

Қалыпты қозғалыс жағдайларында ешқандай деректер тіркелмейді. Автокөлік салонының ішінде немесе автокөліктің айналасында ешқандай аудиожазба немесе видеотүсірілім жүргізілмейді. Жүргізушінің аты-жөні, жынысы, жасы немесе апат орын алған жер секілді дербес деректер EDR тіркегішіне жазылмайды. Алайда үшінші тұлғалар, мысалы, қылмыстық құдалау органдары тиісті ресурстардың көмегімен EDR тіркегішінің мазмұнын басқа дереккөздермен байланыстыру және апаттың себептерін анықтау кезінде осылайша апатқа қатысушылардың жеке бастарын анықтауы мүмкін.

EDR деректерін оқу үшін арнайы жабдық және оталдыру жүйесі қосулы тұруы қажет.

Škoda Auto компаниясы автокөлік иесінің немесе автокөлік пайдалануға өкілеттігі бар басқа тұлғаның келісімінсіз EDR тіркегішінен апат оқиғасына байланысты ешқандай деректерді оқымайды немесе өңдемейді. Бұл ережеге бағынбайтын жағдайлар келісімшарт талаптарында белгіленген немесе жалпыға міндетті талаптарға бағынады.

Жеке деректер

Škoda Auto компаниясы клиенттердің дербес деректерін дербес деректерді қорғау саласындағы жалпыға ортақ заңнамалық құқықтық нормалардың талаптарына сәйкес жинайды, өңдейді және пайдаланады.

Дербес деректерді қорғау жөніндегі қолданыстағы декларацияны келесі сілтемеден немесе QR-кодты оқу арқылы қарап шығуға болады:

<https://www.skoda-auto.com/other/personal-data>



Автокөліктегі радиоқұрылғылар туралы ақпарат

ЕО және радиоқұрылғыларды ЕО директиваларына сәйкес мақұлдайтын елдер

Автокөлік әртүрлі радиожабдықпен жабдықталған. Радиожабдық өндірушілері құрылғылардың 2014/53/EU директивасының талаптарына сәйкес келетінін мәлімдейді.

Украина

Автокөлік әртүрлі радиожабдықпен жабдықталған. Радиожабдық өндірушілері құрылғылардың Украина Министрлер кабинетінің 2017 жылғы 25 мамырдағы № 355 қаулысымен бекітілген Радиоқұрылғылар туралы техникалық нормаларға сәйкес келетінін мәлімдейді.

UA – радиоқұрылғыны Украинада пайдалану үшін украин заңнамасына сәйкес мақұлдау талап етіледі.

HELLA GmbH & Co. KGaA компаниясы 013854 типті радиожабдықтың радиожабдықтарға қойылатын техникалық талаптарға сәйкес келетінін мәлімдейді. Сәйкестік декларациясының толық мәтінін келесі мекенжай бойынша веб-сайттан қарап көруге болады: <http://www.hella.com/vw>

Ұлыбритания

Бұл автокөлік әртүрлі радиожабдықтармен жабдықталған. Ұлыбритания нарығында 2017 жылғы Радиоқұрылғылар туралы нормаларға сәйкес осы радиоқұрылғылардың импорттаушысы ретінде келесі тұлғаға өкілеттік берілген:

Volkswagen Group United Kingdom Ltd.

Yeoman Drive, Blakelands

Milton Keynes, MK 14 5AN

United Kingdom

Түркия

Автокөлік әртүрлі радиожабдықпен жабдықталған. 2014/53/AB директивасына сәйкес Түркияда импорттаушы¹⁾ ретінде келесі ұйымға өкілеттік берілген:

Yüce Auto Motorlu Araclar

E5 Karayolu Fil Yokusu no:16

Cevizli Maltepe

Istanbul

Turkey

Молдова

Автокөлік әртүрлі радиожабдықпен жабдықталған. 2014/53/EU директивасына сәйкес Молдовада импорттаушы ретінде келесі ұйымға өкілеттік берілген:

DAAC Auto SRL

Importator oficial Škoda

Str. Calea Orheiului 111/6

MD–2020, mun. Chişinău

Израиль

Коммуникация министрлігінің сымсыз рұқсаттамасының нөмірі 6525101.

Құрылғының пайдаланылуы екінші кезекті болып табылады және радиоқұрылғыларды пайдалануға рұқсат алудан босатылған, яғни кедергі тудырмайды және басқа заңды шеңберде жұмыс істеп тұрған жүйелерге кедергі жасамайды.

Тек «Bezeq кәсіпорнында» және клиенттің жеке өзінің пайдалануына арналған, құрылғыға радиоқұрылғыларды пайдалануға рұқсат алу талабы таралмайды.

«Bezeq қызметтерін» үшінші тұлғаларға көрсету үшін Коммуникация министрлігінің арнайы лицензиясын алу қажет.

Құрылғының антеннасын ауыстыруға немесе басқа да техникалық өзгертулер енгізуге тыйым салынады.

Tchaj-wan

無線電設備 – 符合性聲明

取得審驗證明之低功率射頻器材，非經核准，公司、商號或使用者均不得擅自變更頻率、加大功率或變更原設計之特性及功能。低功率射頻器材之使用不得影響飛航安全及干擾合法通信；經發現有干擾現象時，應立即停用，並改善至無干擾時方得繼續使用。前述合法通信，指依電信管理法規定作業之無線電通信。低功率射頻器材須忍受合法通信或工業、科學及醫療用電波輻射性電機設備之干擾。

Радиожабдықтар бойынша ақпаратты көрсету

Škoda Интернет сайттарында радиоқұрылғылар бойынша төмендегі ақпарат қолжетімді:

- ▶ 2014/53/EU директивасы, мүше мемлекеттердің радиожабдықтарды сатуға қатысты құқықтық ережелерін теңестіру бойынша ақпарат
- ▶ Украина Министрлер кабинетінің 2017 жылғы 25 мамырдағы № 355 қаулысымен бекітілген Радиоқұрылғылар туралы техникалық нормалар бойынша ақпарат
- ▶ Радиоқұрылғылар өндірушісінің сәйкестік туралы декларациясы (Declaration of Conformity)

Ақпаратты көрсету келесі сілтеме арқылы немесе QR-кодты сканерлеу арқылы жүзеге асырылады:

<https://www.skoda-auto.com/services/red-doc>



















Ары қарай келесі әрекеттерді орындаңыз:

¹⁾ Бұл ақпарат тек біздің ресми өкіліміз болып табылатын Yüce Auto Motorlu Araclar ұйымы тарапынан енгізілетін өнімдерге ғана қолданылады.

1. Қажетті аймақты таңдаңыз.
2. Қажетті автокөлік моделін таңдаңыз.

Радиоқұрылғылардың белгілену үлгілері

Кейбір радиоқұрылғылардың өлшемдерінің шағын болуына байланысты төменде радиоқұрылғылардың белгілену үлгілері келтірілген.

A 	B 	C 	D 
E 	F 	G 	H 
I 	J 	K 	L 
M Complies with IMDA Standards XXXXXX	N NCA Approved: XXX-XX-XXX-XXX	O AGREE PAR L'ANRT MAROC Numero d'agrément : _____ Date of agreement : _____	P 
Q 	R AGREE PAR ARTP SENEGAL Numero d'agrément : XXXXXX/AG/ER	S  	

S22-0040

- A** Сербия
- B** Австралия және Жаңа Зеландия
- C** Еуропа (радиоқұрылғыларды ЕО директиваларына сәйкес мақұлдайтын елдер)
- D** Армения
- E** Ресей (Орыс Кеден одағының елдері)
- F** Вьетнам
- G** Монғолия
- H** Украина
- I** Филиппин
- J** Тайвань
- K** Беларусь
- L** Ұлыбритания
- M** Сингапур
- N** Гана
- O** Марокко
- P** Замбия
- Q** Оңтүстік Африка
- R** Сенегал
- S** Біріккен Араб Әмірліктері

Толқындар тарататын жиіліктер диапазоңдары, толқын тарату қуаты

Жинақтамасына байланысты келтірілген құрылғылардың кейбірі автокөлікте және тиісті нарықта қолжетімді болмауы мүмкін.

Құрылғы	Жиіліктер диапазоңы	Максималды тарату қуаты
Орталық құлыптың радиокілті	433.05–434.79 МГц	10 мВт
Орталық басқару блогы	434.42 МГц	–
Автономды жылытқышты қашықтан басқару жүйесі	868.2–868.4 МГц 868.7–869.2 МГц	25 мВт 24 мВт
Автокөліктің автономдық жылытқышы	868.2–868.4 МГц 868.7–869.2 МГц	25 мВт 24 мВт
Автокөлікті кілтсіз құлыптау	125 кГц	76 дБмкА/м 89 дБмкА/м
WLAN – hotspot	2412–2472 МГц 2400–2483.5 МГц 2402–2442 МГц 2408–2480 МГц 5180–5825 МГц 5190–5795 МГц	14 дБм 10 дБм 20 дБм 4.1 дБм 11 дБм 9 дБм
WLAN 2,4 ГГц	2412–2480 МГц	63 мВт
WLAN 5 ГГц	5745–5850 МГц	25 мВт
Bluetooth	2402–2480 МГц	20 мВт
Infotainment жүйесі	MW (AM): 531–1602 кГц FM: 87.5–108 МГц DAB: (BAND III): 174,928–239,2 МГц Bluetooth: 2400–2483.5 МГц	– – – 10 дБм
Мобильді телефонды сымсыз зарядтау	111 кГц	42 дБмкА/м
Жүргізушінің көмекші жүйелерінің радар датчиктері	76–77 ГГц 24,050–24,25 ГГц	23.38 дБм <20 дБм
Кіріктірілген иммобилайзері бар аспаптар тақтасы	AM: 125 +/-10 кГц	1,108 Вт
Антенналар мен импедансты түрлендіргіштер	AM: 0.52–1.7 МГц FM: 87–108 МГц DAB: 174–240 МГц GNSS: 1559.052–1605.375 МГц	– – – –

Құрылғы	Жиіліктер диапазоны	Максималды тарату қуаты
Мобильді байланыс сигналының күшейткіші (LTE-MBC-EU)	GSM900 (uplink: 880–915 МГц/ downlink: 925–960 МГц) GSM1800 (uplink: 1710–1785 МГц/ downlink: 1805–1880 МГц) WCDMA FDDI (uplink: 1920–1980 МГц/ downlink: 2110–2170 МГц) WCDMA FDDIII (uplink: 1710–1785 МГц/ downlink: 1805–1880 МГц) WCDMA FDDVIII (uplink: 880–915 МГц/ downlink: 925–960 МГц) LTE FDD1 (uplink: 1920–1980 МГц/ downlink: 2110–2170 МГц) LTE FDD3 (uplink: 1710–1785 МГц/ downlink: 1805–1880 МГц) LTE FDD7 (uplink: 2500–2570 МГц/ downlink: 2620–2690 МГц) LTE FDD8 (uplink: 880–915 МГц/ downlink: 925–960 МГц) LTE FDD20 (uplink: 832–862 МГц/ downlink: 791–821 МГц)	GSM900: 33 дБм/ 2 Вт GSM1800: 30 дБм/ 1 Вт UMTS: 21 дБм/ 0,125 Вт LTE: 23 дБм/0.2 Вт
RSAD бокстар	Қабылдау жиілігі: 6.0–8.5 ГГц (6.52 ГГц, 7.04 ГГц, 7.56 ГГц) Тарату жиілігі: 6.0–8.5 ГГц (6.52 ГГц, 7.04 ГГц, 7.56 ГГц)	-6.2 дБм e.i.r.p.
Аналогтық аспаптар тақтасы: Global / Basic / Medium	125 кГц	40 дБмкА/м (10 м арақашықтық үшін)
Электронды аспаптар тақтасы: FPK Basic 8"	125 кГц	33.69 дБмкА/м (3 м арақашықтық үшін)
Виртуалды аспаптар тақтасы: FPK Entry	125 кГц	-2,5 дБмкА/м (10 м арақашықтық үшін)
Шиналардағы қысымды бақылау жүйесі	433,92 МГц	10 мВт

Пайдаланылған қуат беру элементтерін және электрондық жүйелерді жою

Германияға қатысты

Ескі қуат элементтері

Ескі батареяларды соңғы пайдаланушы бөлек жинап, қайта өңдеуі керек. Бұл үстінен қиғаш сызылған қоқыс жәшігінің  белгісі арқылы көрсетілген. Соңғы пайдаланушы ретінде заң бойынша Сіз мерзімі өткен қуат элементтерін тапсыруға міндеттісіз.

Құрамында ауыр металдар бар аккумулятор батареяларында химиялық элементтің тиісті белгісі көрсетіледі: Hg (сынап), Cd (кадмий) және/немесе Pb (қорғасын). Ауыр металдар адам мен жануарлардың денсаулығына зиян келтіруі мүмкін және қоршаған ортада жиналуы мүмкін. Бұған жол бермеу үшін ескі қуат элементтерінің бөлек жиналуын және белгіленген тәртіп бойынша өткізілуін міндетте түрде қамтамасыз етіңіз.

Литийлі аккумуляторларды пайдаланған кезде ерекше сақтық қажет! Мысалы, оларды ешбір жағдайда қыздыруға немесе физикалық зақымдауға болмайды. Зақымдалған аккумуляторлардан шығатын газдар немесе сұйықтықтар денсаулыққа және қоршаған ортаға елеулі қауіп төндіруі мүмкін. Қысқа тұйықталу өртке немесе жарылысқа да әкелуі мүмкін.

- ▶ Ескі қуат элементтерін ЕО мүше мемлекеттерде және басқа да елдерде Škoda дилерлік кәсіпорнына өткізуге болады.
- ▶ Жоғары вольтті аккумуляторларды Škoda дилерлік кәсіпорнына өткізуіңізге болады.
- ▶ Кері қабылдап алу және жою туралы анықтамалық ақпаратты Škoda дилерлік кәсіпорнынан алуға болады.

Ескі электр/электронды құрылғылар

Автокөлігіңізде қашықтан басқаратын оталдыру кілті секілді электр және электронды құрылғылар бар. Мұндай құрылғылар үстінен қиғаш сызылған қоқыс жәшігінің  таңбасымен белгіленген.

Тиісті заңнамалық талаптарда мұндай белгісі бар ескі құрылғыларды әдеттегі тұрмыстық қалдықтардан бөлек жинау және кәдеге жарату қажет екендігі қарастырылған. Мұндай құрылғыларды жергілікті жинау орындарына немесе мемлекеттік рұқсат етілген кері қабылдау жүйесіне өткізуге болады.

- ▶ Кіріктіріліп орнатылмаған қуат элементтері, аккумулятор батареялары немесе жарық шамдары алдымен шешіп алынуы және сәйкесінше кәдеге жаратылуы тиіс.
- ▶ Ескі құрылғылардың жадында сақталған барлық дербес деректердің өшірілуіне өзіңіз жауаптысыз.
- ▶ Кері қабылдап алу және жою туралы анықтамалық ақпаратты Škoda дилерлік кәсіпорнынан алуға болады.

Өнімді кәдеге жарату

Төмендегі нұсқаулар Франция үшін қолданылады.



Суретте төмендегі заттардың кәдеге жаратылуы бойынша нұсқаулар көрсетілген:

- ▶ автокөлік кілті
- ▶ Автономдық жылыту және желдету жүйесін қашықтан басқару
- ▶ Компрессор
- ▶ Зарядтау кабелі
- ▶ Мобильді кілті бар карта



Суретте төмендегі заттың кәдеге жаратылуы бойынша нұсқаулар көрсетілген:

▶ Өрт сөндіргіш



Суретте көрсетілген кәдеге жарату бойынша нұсқаулар төмендегі заттардың құжаттарына, қаптамаларына немесе сөмкелеріне қолданылады:

- ▶ Пайдалану нұсқаулығы
- ▶ Дәрі қобдишасы
- ▶ Өрт сөндіргіш
- ▶ Компрессор
- ▶ Зарядтау кабелі
- ▶ Зарядтау розеткасы және тығыздауыш қақпақ
- ▶ Борттық құрал жиынтығы
- ▶ Шина жөндеу жиынтығы
- ▶ Апаттық аялдау белгісі
- ▶ Сигналдық кеудеше
- ▶ Құрал-саймандар сөмкесі

Triman логотипі мен Infotri белгісінде өнімнің соңғы тұтынушыларына арналған сұрыптау бойынша маңызды ақпараттар берілген.

Қорғаныс таңбалары туралы ақпарат

Осы нұсқаулықтағы кейбір терминдер[®] не[™] таңбаларымен белгіленген. Олар сауда белгісі немесе тіркелген тауар белгісі екенін білдіреді. Атау бұл таңбалар болмаса да тіркелген болуы мүмкін.

Өнімдердің басқа атаулары тиісті құқық иеленушілердің тіркелген тауар белгілері немесе сауда таңбалары болып табылады.

- ▶ **«AdBlue®»** VDA компаниясының тіркелген сауда белгісі болып табылады.
- ▶ **«Android Auto™»** Google Inc компаниясының сертификатталған сауда белгісі болып табылады.
- ▶ **«Apple CarPlay™», «Siri®»** Apple Inc компаниясының сертификатталған сауда белгілері болып табылады.
- ▶ **«Bluetooth®»** Bluetooth SIG, Inc компаниясының сертификатталған сауда белгісі болып табылады.
- ▶ **«HDMI, HDMI» логотипі** HDMI Licensing LLC компаниясының сауда белгілері немесе тіркелген сауда белгілері болып табылады.
- ▶ **«MirrorLink®, MirrorLink®» логотипі** Car Connectivity Consortium LLC компаниясының сертификатталған сауда белгілері болып табылады.
- ▶ **«Windows®»** Microsoft Corporation, Redmond, USA компаниясының тіркелген сауда белгісі болып табылады.

Ақауларға байланысты құқықтар, Škoda кепілдіктері

Ақауларға байланысты құқықтар

Сіздің Škoda дилеріңіз сатушы ретінде заңға және сатып алу-сату шартының талаптарына сай жаңа Škoda автокөлігіңіздің, Škoda түпнұсқа бөлшектерінің және Škoda керек-жарақтары мен бұйымдарының ақауларына жауапты болады.

Автокөлік табысталған сәттен бастап, сатып алушы Škoda компаниясының тиісті дилерлік кәсіпорнынан кепілдік міндеттемелердің орындалуын талап етуге құқылы. Автокөлікті көлік құралының сәйкестендіру нөмірімен (VIN) бірге беру күні тиісті түрде пайдалану нұсқаулығының ««Автокөлікті тапсыру құжаты»» бөліміне енгізіледі.

Жаңа көліктерге Škoda кепілдігі

Škoda дилерлік кәсіпорындары бұдан әрі мәтінде көрсетілген шарттар орындалған жағдайда заңнамалық талаптармен қарастырылған

міндеттемелерді тиісті түрде орындамау үшін жауапкершіліктен бөлек Škoda автокөлігіне қатысты кепілдік міндеттемелерді (бұдан әрі «Škoda кепілдігі» деп аталады) өз мойнына алады.

Škoda кепілдігінің шеңберінде Škoda дилерлік кәсіпорындары келесі қызметтерді көрсетеді¹⁾:

- ▶ Škoda кепілдігі қолданыла бастағаннан 2 жыл ішінде автокөлігіңізде пайда болған ақаулардан келген зақымдарды тегін жөндеу.
- ▶ Škoda кепілдігі қолданыла бастағаннан 3 жыл ішінде автокөлігіңізде пайда болған лак-бояу ақауларынан келген зақымдарды тегін жөндеу.
- ▶ Кепілдік қолданыла бастағаннан 12 жыл ішінде автокөлігіңіздің шанағында пайда болған тесіп өткен коррозиялы жерлерді тегін жөндеу.

Škoda кепілдігі шанақ металының іштен сыртқа қарай тесіп өткен коррозиялы жерлеріне ғана қолданылады.

Škoda кепілдігінің қолданыс кезеңі Škoda дилерлік кәсіпорны жаңа автокөлікті Škoda компаниясының дилерлік кәсіпорны болып табылмайтын алғашқы сатып алушыға пайдалану үшін берген күні басталады²⁾.

Škoda компаниясының дилерлік кәсіпорны осы күнді өндірушінің тиісті ақпараттық жүйелеріне енгізеді. Бұл күнді Škoda компаниясының кез келген дилерлік кәсіпорнында біле аласыз.

Škoda кепілдігінің шеңберінде кемшіліктерді түзету ақаулы бөлшектерді ауыстыру немесе жөндеу жолымен жүргізілуі мүмкін. Автокөлікті жөндеу түрі туралы шешімді Škoda компаниясының сервистік кәсіпорны қабылдайды. Кемшілікті түзету өз мүмкіндіктеріне қарай Škoda сервистік кәсіпорнының белгілеген мерзімінде жүзеге асырылады. Ауыстырылған бөлшектер Škoda сервистік серіктесінің меншігіне өтеді.

Осы Škoda кепілдігінің негізінде қосымша наразылықтар қабылданбайды. Атап айтқанда, бөлшектерді жеткізуге, шарттан бас тарту құқығына, сатып алу бағасына жеңілдіктерге, жөндеу кезінде ауыстыратын автокөлікті беруге және залалды өтеуге шағымдар қабылданбайды.

Škoda кепілдік міндеттемелерін кез келген Škoda дилері орындай алады. Олқылық кепілдік мерзімінің ішінде және ол анықталған уақыттан

¹⁾ Кейбір елдерде Škoda дилерлік кәсіпорындары Сізге жоғарыда келтірілген Škoda кепілдігінің шеңберінен тыс және бір кепілдік ұсынуы мүмкін. Кепілдіктің нақты шарттары мен ауқымы, сондай-ақ кепілдік мерзімдерінің ұзақтығы өзіңіздің Škoda дилерлік кәсіпорнымен арадағы сатып алу-сату келісімшартында немесе қосымша құжаттарда көрсетілген. Škoda кепілдігінің шеңберінен тыс кепілдік талаптарын тек кепілдікті қабылдауға міндеттенген Škoda дилерлік кәсіпорындарына ғана қоюға болады.

²⁾ Әр түрлі елдердің ерекшеленетін заң талаптарына сәйкес, автокөлікті тапсыру күнінің орнына оның бірінші рет тіркеуге алынған күні көрсетілуі мүмкін.

кейін мерзімін орынсыз кешіктірмей хабарлануы тиіс.

Автокөлік ақаулығы келесі мән-жайлардың біреуімен себеп-салдарлық байланыста болса, Škoda кепілдігі бойынша талаптар қабылданбайды:

- ▶ Техникалық қызмет көрсету бойынша жұмыстар Škoda Auto компаниясының нұсқауларына сәйкес жүргізілмеген, немесе клиент Škoda кепілдігі бойынша талап қойған кезде, олардың жүргізілгенін растамады.
- ▶ Ақаулық сервистік кәсіпорынға кейінге қалдырылмай көрсетілмеген немесе мезгілін қажетсіз кейінге шегіндірмей тиісті түрде жойылмаған.
- ▶ Зақымдану табиғи тозуға ұшырайтын бөлшектерге, мыс. шиналар, әйнектазалағыштардың щеткалары, тежегіш қыспақтары мен тежегіш дискілері, ілінісу, қыздыру шамы, синхронизатор сақиналары, 12 вольтті аккумулятор батареясы және т.с.с. қатысты.
- ▶ Сырттан әсер ету немесе сыртқы әсерлердің әсері (мыс. жол-көлік апаты, бұршақ, су тасқыны, өрт және т.с.с.).
- ▶ Автокөлікке Škoda Auto компаниясы рұқсат етпеген компоненттерді немесе керек-жарақтарды орнату, қосу, басқа да баптаулар жүргізу немесе техникалық өзгерістер енгізу (мыс. тюнинг).
- ▶ Рұқсат етілмеген мақсатта қолдану, дұрыс қолданбау (мыс. спорттық жарыстарға қатысу, автокөлікке артық жүктеме түсіру немесе автокөлікті жолаушылар тасымалдау үшін коммерциялық мақсатқа пайдалану), дұрыс күтім жасамау немесе техникалық қызметті дұрыс көрсетпеу.
- ▶ Пайдалану нұсқаулығындағы немесе басқа да зауыт тарапынан жеткізілген нұсқаулықтардағы талаптарды орындамау, соның ішінде автокөліктің бақылау шамдары мен ескерту хабарламаларын елемей, автокөліктің бағдарламалық құралына тиісінше және уақтылы жаңарту жүргізбеу.

Жетпей тұрған дәлелдер мен негіздерді клиент береді.

Осы Škoda кепілдігі сатып алушының сатушыға қатысты сапаның төмен болуына байланысты, сондай-ақ заңнамаға сәйкес өнім сапасына қойылатын басқа да ықтимал наразылық білдіру бойынша заңды құқықтарын шектемейді.

Егер автокөлік кепілдік мерзімінің ішінде сатылатын болса, Škoda кепілдігінен туындайтын құқықтар сатып алушының қолына өтеді. Бұл сатып алушы кепілдікті автокөліктің сатылу

сәтінде болған көлемінде және шарттарымен пайдалануға құқылы.

Škoda мобильділік кепілдігі

Мобильділік кепілдігі сізге автокөлігіңізбен сапар шеккенде сенімділік береді.

Егер автокөлігіңіз жолда күтпеген ақаулыққа байланысы тоқтап қалса, онда мобильділік кепілдігінің аясында сізге мобильділікті сақтау бойынша қызметтер көрсетіледі, оларға келесілер жатады: телефон арқылы техникалық көмек, апат орнындағы көмек, тұрған жерінде жөндеу және автокөлікті жақын орналасқан Škoda дилерлік кәсіпорнына эвакуациялау.

Автокөлігіңізді күнбе-күн жөндеу мүмкін болмаса, қажет болған жағдайда, Škoda сервистік кәсіпорны басқа тәсілмен тасымалдау (автобус, пойыз және т. б.), ауыстырып алуға болатын автокөлік ұсыну және т. б. сияқты қосымша қызметтер ұсына алады.

Кепілдік пен мобильділік бойынша Škoda қызметтерін тегін ұсынуға қатысты кейбір наразылықтар автокөлік Škoda кепілдігінің негізінде жойылуы тиіс ақаулық салдарынан қозғалмай қалған жағдайда ғана орынды болып табылады.

Автокөлігіңіз үшін мобильділік кепілдігін беру шарттары бойынша Škoda дилеріңізге хабарласыңыз. Ол жерде автокөлігіңіз үшін мобильділік кепілдігін беру шарты туралы толық ақпарат аласыз. Сонымен қатар автокөлігіңізге мобильділік кепілдігі қолданылмайтын болса, сол жерден осы қызмет бойынша шарт жасау жөнінде ақпарат алуыңызға болады.

Škoda кепілдігін ұзарту опциясы

Жаңа автокөлікті сатып алу кезінде Škoda кепілдігін ұзарту қызметін сатып алған жағдайда Škoda дилерлік кәсіпорындары кепілдік мерзімі ішінде автокөлік ақауынан туындаған тегін жөндеу жұмыстарын жүргізеді.

Автокөлігіңіз үшін Škoda кепілдігінің мерзімін ұзарту ескерілген мерзім ішінде немесе ескерілген жүріп өткен жол мөлшеріне жеткенге дейін осы жүріп өткен жол мөлшеріне ерте жететін жағдайда қолданылады.

Škoda кепілдігін ұзартудың негізінде шағымдарды бағалау үшін белгілі бір көлемде Škoda кепілдігінің бұрын көрсетілген шарттары қолданылады.

Škoda кепілдігінің шеңберінде автокөліктің кемшіліктерін жою тек ақаулы бөлшектерді ауыстыру немесе жөндеу жолымен ғана жүргізілуі тиіс, бұл ретте жөндеу түрі бойынша шешімді Škoda сервистік кәсіпорны қабылдайды. Кемшілікті түзету өз мүмкіндіктеріне қарай Škoda

сервистік кәсіпорнының белгілеген мерзімінде жүзеге асырылады.

Осы Škoda кепілдігін ұзарту негізінде қосымша наразылықтар қабылданбайды. Атап айтқанда, бөлшектерді жеткізуге, шарттан бас тарту құқығына, сатып алу бағасына жеңілдіктерге, жөндеу кезінде ауыстыратын автокөлікті беруге және залалды өтеуге шағымдар қабылданбайды.

Škoda кепілдігін ұзартқан кезде лак-бояу жабынына және өтпелі коррозияның төзімділігіне қатысты көрсетілген кепілдік міндеттемелері өзгеріссіз қалады.

Škoda кепілдігін ұзарту сыртқы және ішкі үлдірлерге қолданылмайды.

Škoda кепілдігін ұзарту шарттары туралы толық ақпаратты өзіңіздің Škoda дилеріңізден алуға болады.

[i] Škoda мобильділік кепілдігі және Škoda кепілдігінің мерзімін ұзарту кейбір елдерде ұсынылмайды.

Қозғалтқыш сипаттамалары

1,0 л/66 кВт TSI G-TEC қозғалтқышы

Қуаты (кВт/айналым минутына)	66/4000-5500
Максималды айналдыру сәті (Нм/айналым минутына)	160/1800-3800
Цилиндрлер саны / жұмыс көлемі (см ³)	3/999
Беріліс қорабы	Механикалық беріліс қорабы
Максималды жылдамдық (км/сағ)	183
Келесі беріліс сатысы қосулы тұрғанда	6
0-ден 100 км/сағ-қа дейін жылдамдықты үдету уақыты (сек)	12,2

1,0 л/70 кВт TSI қозғалтқышы

Қуаты (кВт/айналым минутына)	70/5000-5500
Максималды айналдыру сәті (Нм/айналым минутына)	175/1600-3500
Цилиндрлер саны / жұмыс көлемі (см ³)	3/999
Беріліс қорабы	Механикалық беріліс қорабы
Максималды жылдамдық (км/сағ)	188
Келесі беріліс сатысы қосулы тұрғанда	5
0-ден 100 км/сағ-қа дейін жылдамдықты үдету уақыты (сек)	11,2

1,0 л/81 кВт TSI қозғалтқышы

Қуаты (кВт/айналым минутына)	81/5500	
Максималды айналдыру сәті (Нм/айналым минутына)	200/2000-3000	
Цилиндрлер саны / жұмыс көлемі (см ³)	3/999	
Беріліс қорабы	Механикалық беріліс қорабы	Автоматтық беріліс қорабы
Максималды жылдамдық (км/сағ)	198	197
Келесі беріліс сатысы қосулы тұрғанда	5	6
0-ден 100 км/сағ-қа дейін жылдамдықты үдету уақыты (сек)	10,3	10,4

1,0 л/85 кВт TSI қозғалтқышы

Қуаты (кВт/айналым минутына)	85/5000-5500
Максималды айналдыру сәті (Нм/айналым минутына)	200/2000-3500
Цилиндрлер саны / жұмыс көлемі (см ³)	3/999
Беріліс қорабы	Автоматтық беріліс қорабы
Максималды жылдамдық (км/сағ)	191
Келесі беріліс сатысы қосулы тұрғанда	6
0-ден 100 км/сағ-қа дейін жылдамдықты үдету уақыты (сек)	9,9

1,5 л/110 кВт TSI қозғалтқышы

Қуаты (кВт/айналым минутына)	110/5000-6000	
Максималды айналдыру сәті (Нм/айналым минутына)	250/1500-3500	
Цилиндрлер саны / жұмыс көлемі (см ³)	4/1498	
Беріліс қорабы	Механикалық беріліс қорабы	Автоматтық беріліс қорабы
Максималды жылдамдық (км/сағ)	216	211/215 ^{a)}
Келесі беріліс сатысы қосулы тұрғанда	5	6 ^{a)/} 5
0-ден 100 км/сағ-қа дейін жылдамдықты үдету уақыты (сек)	8,2	8,3/8,2 ^{a)}

^{a)} EU6AP экологиялық сыныбының автокөліктеріне қатысты.

1,6 л/81 кВт MPI қозғалтқышы

Қуаты (кВт/айналым минутына)	81/5800	
Максималды айналдыру сәті (Нм/айналым минутына)	152/3850-4100	
Цилиндрлер саны / жұмыс көлемі (см ³)	4/1598	
Беріліс қорабы	Механикалық беріліс қорабы	Автоматтық беріліс қорабы
Максималды жылдамдық (км/сағ)	188	184
Келесі беріліс сатысы қосулы тұрғанда	5	4
0-ден 100 км/сағ-қа дейін жылдамдықты үдету уақыты (сек)	10,5	12,2

Әліпбилік көрсеткіш

Басқа белгілер

«Балаларды қорғау» құлпы.....31

Цифрлар және пиктограммалар

12 вольтті аккумулятор батареясы.....141
 12 вольтті аккумулятор батареясы бөлімін қараңыз.....141
 Ақаулық.....142
 Бақылау шамдары.....142
 зарядтау.....141
 Зарядтың отыруынан қорғау.....141
 Клеммаларды ажырату және жалғау.....142
 Күйін тексеру.....141
 Қауіпсіздік.....19

A

Автокөлік күйінің хаттамасы.....104
 Нұсқаулықтың электрондық нұсқасын қараңыз.....5
Автокөлікке қашықтан қолжетімділік.....104
Автокөліктегі радиоқұрылғылар.....170
Автокөлікті бейімдеу
 Қауіпсіздік.....18
Автокөлікті бейімдеу жұмыстары
 Ұсыныстар.....163
Автокөлікті жолға шықпас бұрын тексеру.....19
Автокөлікті көтеру.....150
Автокөлікті пайдалануға енгізу
 Іске қосу кабельдерін пайдалану.....142
Автокөлікті сүйреу.....111
Автокөлікті тазалау
 Автокөліктің сыртын тазалау бойынша
 нұсқаулар.....166
 Салон.....164
 Салонды тазалау бойынша нұсқаулар.....164
 Сыртқы жақ.....165
Автокөліктің алдыңғы бөлігі.....9
Автокөліктің анонимді деректері.....96
Автокөліктің артқы бөлігі.....11
Автокөліктің биіктігі.....169
Автокөліктің бүйірлік бөлігі.....9
Автокөліктің ені.....169
Автокөліктің жүру режимі
 Жеке.....109
 Қалыпты.....109
 Спорт.....109
 Eco.....109
Автокөліктің күйі.....65
Автокөліктің қозғалыс режимі.....109
Автокөліктің өлшемдері.....169
Автокөліктің ұзындығы.....169
Автоматты жуу бекетінде жуыңыз.....165
Автоматты тежеу

Front Assist қараңыз.....115
Автоматтық беріліс қорабы.....107
 Руль жанындағы берілісті ауыстыру
 құлақшаларының көмегімен берілісті қолмен
 ауыстыру.....108
 Селектор иніретігімен берілістерді қолмен
 ауыстыру.....108
Автоматтық беріліс қорабының режимдері.....107
Айналар
 сыртқы артқы көрініс айналары бөлімін қараңыз
38

Ақауларға байланысты құқықтар
 Кепілдік тарауын қараңыз.....176
Ақпарат қызметін шақыру.....103
Алдағы қашықтықты бақылау көмекшісі.....115
Алдыңғы жолаушы орны.....12
Алдыңғы жолаушының алдыңғы қауіпсіздік жастығын ажырату.....47
 Индикация.....47
Алдыңғы жолаушының алдыңғы қауіпсіздік жастығына арналған кілтпен бұралатын ажыратқыш
 Кілтпен бұралатын ажыратқыш ақаулы.....48
Алдыңғы орындық
 қолмен басқарылатын.....36
 электрлі басқарылатын.....36
Аналогтық аспаптар тақтасы.....61
Аналогтық аспаптар тақтасындағы дисплей.....61
Апат кезінде автоматты түрде тежеу функциясы
 MCB бөлімін қараңыз.....115
Апаттық аялдау белгісі.....156
Апаттық деректер тіркегіші.....169
Апаттық жағдай
 Апаттық шақыру.....23
 жол-көлік оқиғасынан кейін жасалатын іс-
 әрекеттер.....24
 тұтану орын алған жағдайда жасалатын іс-
 әрекеттер.....24
 Іске қосу кабельдерін пайдалану.....142
Апаттық жарық сигналын беру жүйесі.....51
Апаттық шақыру.....23
Артқы көрініс камерасы.....128
 Басқару.....128
Артқы тұман шамы.....51
 артқы.....51
Артқы шынтақтаяныш
 Нұсқаулықтың электрондық нұсқасын қараңыз
5
Аспаптар тақтасы
 аналогтық аспаптар тақтасы.....61
 виртуалды аспаптар тақтасы.....63
Ауыстыру процесі
 Механикалық беріліс қорабы.....107
Ә
Әйнек жылытқышы.....60

Әйнеқжуғыш	
Әйнеқтазалағыштар мен әйнеқжуғыш бөлімін қараңыз	55
Әйнеқжуғыш сұйықтығы	
Деңгейі тым төмен	56
Жуғыш сұйықтықты қалай толықтырып қою қажет	56
Әйнеқтазалағыш жетектемелерінің сервистік күйі	56
Әйнеқтазалағыштар мен әйнеқжуғыш	55
автоматты тазалау режимі	56
артқы әйнеқтазалағыштың автоматты жұмыс режимі	56
Әйнеқжуғыш сұйықтығының деңгейі тым төмен	56
Әйнеқтазалағыш жетектемелерін кері қайыру	56
Әйнеқтазалағыш щетқасын ауыстыру	56
Әйнеқтазалғыш пен әйнеқжуғыш	
Әйнеқжуғыш сұйықтығын толықтырып қою	56
Әйнектер	33
Б	
Бактың сыйымдылығы	
Бензин	138
Бақылау шамдары	
Алғы сөз	13
Шолу	13
Бала орындығы	41
Балаларды дұрыс қауіпсіздендіру жолы	21
Бекіткіш түрлері	45
Белбеумен бекіту	42
Түйінді сөз бала орындығы	41
i-Size	43
ISOFIX	42,45
TOP TETHER	45
Балалар орны	
Алдыңғы жолаушы орындығындағы	41
Балалар орындығы	
Топтастыру	42
Ұсынылатын балалар орындықтары	42
Балаларды тасымалдау	21
Басқару орталығы	
Нұсқаулықтың электрондық нұсқасын қараңыз	5
Infotainment Amundsen	84
Infotainment Bolero	68,75
Бассүйегіштер	36
Бейімделетін круиз-контроль	120
Бензин	137
Бактың сыйымдылығы	138
басқа отын түрі құйылса	138
белгіленген бензин түрі	137
Қосымша құю	137
Отын құю бойынша шарттар	137
Стандарттар	137
Бұйымдарының ақауларына қатысты жауапкершілік	
Кепілдік тарауын қараңыз	176
Бұрылыс көрсеткіштерін жайлы басқару функциясы	50
Бұрылыс көрсеткіші	50
Бүкіл маусымдық шиалар	148
В	
Виртуалды аспаптар тақтасы	63
Г	
Габарит жарығы	49
Тұрақ жарықтарын қараңыз	51
Д	
Дауыспен басқару	
Нұсқаулықтың электрондық нұсқасын қараңыз	5
Дәрі қобдишасы	156
Дербес деректердің қорғалу деңгейін баптау	96
Дербестендіру	100
Нұсқаулықтың электрондық нұсқасын қараңыз	5
Дерек тасушыларды ұстағыш	
Нұсқаулықтың электрондық нұсқасын қараңыз	5
Деректерді жіберуге арналған байланыс	101
Динамикалық бейімделетін жарық	52
қосу/сөндіру	52
Дөңгелектер	146
Ауыстыру	149,150
Болт қалпақшалары	154
Бұзылу	147
Дөңгелек қалпақшасы	154
Қосалқы және шағын қосалқы дөңгелек	148
Қысымның өзгеруі	147
Сырғытпайтын шынжырлар	148
Тозу индикаторы	147
Шинадағы қысым	153
Шиналардағы қысымды бақылау индикаторы	153
Шиналардың жазуларына шолу	147
Аего толық дөңгелектің қақпағы	154
Дүкен	102
Е	
Еркін жүріс режимінде қозғалу	108
Есік	
Ашу/жабу	31
Есіктің қорғаныс қаптамасы	
Ауыстыру	32
Есіктің қорғаныс планкасы	32
Ж	
Жаңа автокөлік неме жаңа бөлшектер	17
Жарық	48
автоматты қосу және өшіру	49

Апаттық жарық сигналын беру жүйесі.....	51	Жылдамдық шегінен асыру туралы ескерту	64
Бақылау шамы.....	50	Баптау.....	64
Басқару.....	48	Жылдамдық шектегіш	117
Бұрылыс көрсеткіші.....	50	Бақылау шамы.....	117
Динамикалық бейімделетін жарық.....	52	Жылдамдықты болжап реттейтін бейімделетін круиз-контроль	120
Жарық сигналы.....	50	Жылдамдықты шектеу	64
Қарама-қарсы қозғалыс бағытымен жүру.....	49	Жылдамдықтың шекті мәні	
Қыздыру шамдарын ауыстыру.....	53	Белгілеу.....	64
Тұман шамдары.....	51	Өшіру.....	65
Тұрақ жарықтары.....	51	Жылытқыш	57
Фаралар жарығының түсу қашықтығын реттеу.....	48		
Фараларды тазалау.....	55	З	
Шалғай жарық.....	50	Зауыттық тақтайша	167
Ықтимал проблемалар және оларды жою.....	49		
Согнер функциясы.....	52	И	
Жарық ауыстырып қосқышы	48	Иммобилайзер	106
Жарықтандыру		Инерциялық жүріс	
сыртқы.....	48	Еркін жүріс режимінде қозғалу бөлімін қараңыз.....	108
ішкі.....	54		
Жарықтың түсу қашықтығы	48	Иінтірек	
Жаяу жүргіншілерді анықтау жүйесі	116	Әйнектазалағыштар мен әйнекжуғыш.....	55
Жеке деректер	96,170	Бұрылыс көрсеткіші.....	50
Жоғары қысымды жуғышпен жуу	165	Пернелер.....	62
Жол белгілерін тану көмекшісі	125	Шалғай жарық.....	50
Жол қатары көмекшісі	122	Шалғай жарықты басқару көмекшісі.....	53
Жол қатарын ауыстыру көмекшісі (Side Assist)	124		
		К	
Жол-көлік апаты		Капот	132
Деректер тіркегіші.....	169	Көдеге жарату	175
Жол-көлік оқиғасы		Кепілдік	176
Апаттық шақыру.....	23	Ақауларға байланысты құқықтар.....	176
жол-көлік оқиғасынан кейін жасалатын іс-әрекеттер.....	24	Жаңа көліктерге кепілдік.....	176
Жүйе		кепілдікті ұзарту мүмкіндігі.....	176
Infotainment Amundsen.....	80	Мобильділік кепілдік.....	176
Infotainment Bolero.....	73	Кескіндер	
Infotainment Swing.....	66	Нұсқаулықтың электрондық нұсқасын қараңыз.....	5
Жүйені және Infotainment жүйесін жаңарту			
Нұсқаулықтың электрондық нұсқасын қараңыз.....	5	Кеудеше	
Жүйенің БҚ жаңарту	101	Сигналдық кеудеше тарауын қараңыз.....	156
Жүксалғыш	155	Кибернетикалық қауіпсіздік	
12 В розетка.....	155	Infotainment Amundsen.....	84
Объектілерді қауіпсіз тасымалдау.....	21	Климаттық желдеткіш жылдамдығын реттеу	59
Тарту-тіркеу құрылғысының ажыратқышы.....	155		
Ұсақ-түйек бөлімдері.....	155	Климаттық қондырғы	
Жүксалғыш жабдықтары	155	Қолмен басқарылатын климаттық қондырғы бөлімін қараңыз.....	57
Жүксалғыш қақпағы	34	Climatronic бөлімін қараңыз.....	58
ең жоғарғы күйін баптау.....	35	Көлік құралының сәйкестендіру нөмірі (VIN)	167
қолмен басқару.....	34		
құлыпты қолмен ашу.....	35	Көмек жүйелерін қолданыңыз	
Проблеманы жою.....	35	Қауіпсіздік.....	22
Жүктерді тасымалдау		Көмекші жүйелер	
Төбедегі жүксалғыш.....	159	Тұраққа қою кезіндегі рульді бұру көмекшісі.....	127
Жүкті тарату	110		
Жүргізуші орны	12	Көмекші жүйелері	
Жүргізушінің көмекші жүйесі		Жүргізушінің көмекшісі.....	114
Travel Assist бөлімін қараңыз.....	123	Көтерілетін-ысырылатын люк	

Электр жетегі бар күнқағарды басқару	33	Қозғалтқышты басқару жүйесіндегі ақаулық	135
Круз-контроль	118	Қозғалтқышты қосу	105
Бақылау шамы	118	Қозғалтқышты өшіру	105
Күндізгі жарық	49	Қозғалтқыштың спецификациясы	
Күнқағарлар		Нұсқаулықтың электрондық нұсқасын қараңыз	5
Электр жетегі бар күнқағарды басқару	33	Қозғалыс жолағын ауыстыру көмекшісі	
Кілт	26	қараңыз: Side Assist	124
Кілтсіз құлыптау (KESY)	29	Қолдануға жарамды мультимедиялық дереккөздер	
Қ		Нұсқаулықтың электрондық нұсқасын қараңыз	5
Қатармен жүру көмекшісі		Қолдануға жарамды мультимедиялық файлдар	
Lane Assist қараңыз	122	Нұсқаулықтың электрондық нұсқасын қараңыз	5
Қауіпсіз жүргізу	22	Қолмен басқарылатын климаттық қондырғы	57
Қауіпсіздік		Қосалқы дөңгелек	148
Автокөліктен шығу	23	Қауіпсіз жүргізу	22
Автокөлікті бейімдеу	18	Қосу түймесі	105
Апаттық шақыру	23	Қосымша құю	
Ауа райы жағдайлары	23	Бензин	137
Бақылау шамдары	22	Құлыптау	27,29
Бала орындығы	21	Құлыпты ашу	27,29
Датчиктер мен камералар	18	Құрал	156
жаңа автокөлік немесе жаңа бөлшектер	17	Қыздыру шамдары	53
жол-көлік оқиғасынан кейін жасалатын іс-әрекеттер	24	Артқа жүру шамын ауыстыру	54
Жолға шықпас бұрын	17	Артқы бұрылыс көрсеткішінің шамын ауыстыру	53
Жүк және объектілерді тасымалдау	21	Қысқы шиналар	148
Қауіпсіздік белбеуінің орналасуы	20	Л	
нық отыру	20	Лаура сандық көмекші	
Судан өту	22	Infotainment Amundsen	82
тұтану орын алған жағдайда жасалатын іс-әрекеттер	24	М	
Қауіпсіздік белбеулері	39	Май	
дұрыс орналастыру	20	Мотор майы бөлімін қараңыз	133
Күй көрсеткіші	39	Май құю	
Қайтымды қауіпсіздік белбеуінің кергіші	40	Мотор майы	133
Қауіпсіздік	39	Масса	168
Қауіпсіздік белбеуінің инерциялық шарғысы	39	Массаға қосылу нүктесі	143
Қауіпсіздік белбеуінің кергіші	39	Механикалық беріліс қорабы	107
Қауіпсіздік белбеуі		Мобильді байланыс құрылғыларын басқару	
Биіктігін реттеу	40	Infotainment Amundsen	84
бұғатталған бау	40	Infotainment Bolero	75
Қауіпсіздік белдіктерін		Infotainment Swing	68
тағыңыз және шешіңіз	40	Мобильді телефонға арналған бөлім (Phonebox)	158
Қауіпсіздік жастығы		Мотор бөлімі	13
Ақаулық	47	Капот	132
Алдыңғы жолаушының алдыңғы қауіпсіздік жастығын өшіріп қою	47	Қауіпсіздік	18
Ашылуы	46	Мотор майы	133
Қауіпсіздік	45	Салқындату сұйықтығы	134
Қауіпсіздік жастықтарын өшіріп қою	46	Мотор майы	133
Орнаытылу орындары	46	Ауыстыру	133
Қауіпсіздік жастығы	45	Қауіпсіздік	18
Қауіпсіздік жастығын өшіруге арналған кілтпен бұралатын ажыратқыш	47		
Индикация	47		
Қозғалтқыш майы			
Бақылау шамы	134		
Қозғалтқыш нөмірі	167		

Май құю	133
Спецификациясы	133
Мұзқырғыш	11

H

Навигация

Нұсқаулықтың электрондық нұсқасын қараңыз	5
Infotainment Amundsen	89

O

Онлайн қызметтер

Автокөлік күйінің хаттамасы	104
Ақпарат қызметін шақыру	103
Деректерді жіберуге арналған байланыс	101
Дүкен	102
Жүйені жаңарту	101
Қолжетімділік	95
Онлайн қызметтерді басқару	100
Пайдаланушыларды басқару	97
Техникалық көмек шақыру	103
МүŠKODA қолданбасы	95
Škoda Connect	94
Škoda Connect қызметтері	104

Онлайн қызметтерді басқару 100

Онлайн Infotainment жүйесі 104

Онлайн-қызметтер

Дербестендіру	100
Пайдаланушыны тіркеу және Škoda Connect-қызметтерін қосу	95
Сервиске бару мерзімдерін келісу	103

Онлайн-қызметтерді қосу 96

Орталық консоль 12

Орталық құлып 27

SAFE функциясы 27

Орталық құлып пернесі 27

Орындықтар 36

Жылыту 60

нық отыру 20

ISOFIX 45

TOP TETHER 45

Орындықтарды жылыту 60

Оталдыру бойынша нұсқаулар 105

Оталдыру жүйесінің құлпы 105

Отын

Бензин 137

CNG 138

Отын багі

Қақпақты ашу 136

Отын құю аузының қақпағы 136

Ө

Өрде орыннан қозғалу көмекшісі 115

Өрт сөндіргіш 156

П

Пайдаланушыларды басқару 97

Пайдаланушыны тіркеу 96

Пайдаланылған газдарды бақылау жүйесі 136

P

Радиатор жалюзіі 136

Радио

Нұсқаулықтың электрондық нұсқасын қараңыз	5
---	---

Рециркуляция режимі 58,59

Розеткалар

12 В розетка 159

Қауіпсіздік 19

Руль 37

дұрыс ұстау 20

Пернелер/реттегіштер 37

Пернелер/Теру 62,63

Руль жанындағы берілісті ауыстыру

құлақшаларының көмегімен берілісті қолмен

ауыстыру 108

Руль бағанын блоктау 38

Руль күшейткіші 38

C

Сақтандырғыштар 144

алдыңғы панельде 144

Ауыстыру 144

Мотор бөлімінде 145

Сақтық сигналын беру жүйесі

Тіркеме 30

Салқындатқыш

Проблеманы шешу 135

Спецификация 134

Салқындатқыш сұйықтық

Қауіпсіздік 18

Салқындату жүйесі 58,59

Салқындату сұйықтығы 134

Бақылау шамдары 135

Тексеру және толықтырып құю 134

Салқындату сұйықтығының

температурасын көрсету 134

Салон жабдығы

12 В розетка 155,157,159

Киім ілгектері 158

Косметикалық айна 157

Көзілдірікке арналған бөлік 157

Талон қыстырғыш 157

Тұрақ талонын қыстырғыш 157

Ұсақ-түйек бөлімдер 157,158

Ұсақ-түйек салатын қалталар 158

Салон жарығы 54

Нұсқаулықтың электрондық нұсқасын қараңыз

5

Саусақпен тұрту арқылы басқару

Infotainment Bolero жүйесі 74

Infotainment Swing жүйесі 67

Селектор иінірегі 108

Сервиске бару мерзімдерін келісу 103

Нұсқаулықтың электрондық нұсқасын қараңыз	5	Төбе жүктемес	159
Сигналдық кеудеше	156	Төтенше жағдайларда қолданатын жабдық	156
Спорт шассийінің алдын ала орнатылуы	110	Борттық құрал жиынтығы	156
Старт	105	Домкрат	156
СТАРТ-СТОП	106	Транспорт	
Сүйреу құлақшасы	111	Объектілерді қауіпсіз тасымалдау	21
Сүйреу сымарқаны	112	Тұман фаралары	51
Сығымдалған табиғи газ	138	алдыңғы	51
Сырғытпайтын шынжырлар	148	Тұманданған терезелер	58,60
Сыртқы артқы көрініс айналары	38	Тұрақ жарықтары	51
T		Тұрақ пилоты	
Тарту-тіркеу құрылғысы	159	Тұраққа қою кезіндегі көмек беру жүйесі	127
Жұмыр сұққыны қайырып ашу және жинау	159	Тұрақ тежегіші	113
Тік жүктеме	161	Тұраққа қою	
Ықтимал проблемалар және оларды жою	160	Автокөлікті қауіпсіз жерде тоқтатыңыз	23
Тасушылар		Артқы көрініс камерасы	128
Нұсқаулықтың электрондық нұсқасын қараңыз	5	Тұраққа қою кезіндегі көмек беру жүйесі	127
Тасымалдау		Тұрақтан шығу көмекшісі	129
Тарту-тіркеу құрылғысы	159	Тұраққа қою кезіндегі көмек беру жүйесі	127
Таяу жарық	49	Тұраққа қою кезіндегі рульді бұру көмекшісі	
Таяу жарықты автоматты қосу	49		130
Тежегіш қыспақтары	113	Ықтимал проблема және оны жою	131
Тежегіш сұйықтығы	113	Тұраққа қою кезіндегі рульді бұру көмекшісінің жүйесі	127
Қауіпсіздік	18	Тұрақтан шығу көмекшісі	129
Тежегіштер		Тұртумен басқару	
Тұрақ тежегіші	113	Infotainment Amundsen	81
Тежегіз	112	Түсіндірмелер	6
Телефон		Тілді басқару	
Нұсқаулықтың электрондық нұсқасын қараңыз	5	Infotainment Amundsen	82
Infotainment Amundsen	86	Тіркеме	110
Infotainment Bolero	77	Қауіпсіз жүргізу	22
Infotainment Swing	70	руқсат етілген масса	111
Телефонды сымсыз зарядтау	158	Сақтық сигналын беру жүйесі	30
Терезелер		Тіркеу және ағыту	160
Жылытқыш	60	Тіркеме сүйреу	
механикалық басқару	32	Тіркемені сүйреу кезінде бағыт тұрақтылығын сақтау жүйесі	115
Техникалық деректер		Тіркемені сүйреген кезде, бағыт тұрақтығын қолдау жүйесі	115
Өлшемдер	169	Тіркемені сүйретіп жүру	110
Техникалық көмек шақыру	103	Қауіпсіздік	22
Техникалық қызмет көрсету жұмыстары	163	Ұ	
Техникалық қызмет көрсету мерзімдерінің келуі	162	Ұрлап кету сигналын беру жүйесі	30
Интервал	162	Ұсақ-түйек бөлімдері	157,158
Мерзімді көрсету	162	Ұсақ-түйек жәшіктері	157,158
Техникалық қызмет көрсету мерзімінің келуі	162	Ү	
Деректерді нөлдеу	162	Үнемді жүргізу мәнері	110
Техникалық сипаттамалар	167	Нұсқаулықтың электрондық нұсқасын қараңыз	5
Толтыру		Үнемді жүргізу мәнеріне кеңестер	110
Салқындатқыш	134	Ф	
Толықтырып құю		Фаралар	
Әйнекжуғыш сұйықтығы	56	Динамикалық бейімделетін жарық	52
Төбе жүксалғышы			
Қауіпсіз жүргізу	22		
Төбедегі жүксалғыш	159		

Жарықтың түсу қашықтығын реттеу_____	48	C	Climatronic _____	58
Ц		CNG _____	138	
Цифрлық аспаптар тақтасы		Coming Home _____	52	
виртуалды аспаптар тақтасы бөлімін қараңыз_____	63	Coming home, Leaving home		
Ш		Нұсқаулықтың электрондық нұсқасын қараңыз_____	5	
Шағын қосалқы дөңгелек _____	148	Crew Protect Assist		
Шалғай жарық _____	50	қараңыз: Превентивті қауіпсіздік жүйесі_____	126	
Шалғай жарықты басқару көмекшісі	52	D		
Шектегіш		Door protect		
Жылдамдық шектегіші бөлімін қараңыз_____	117	қараңыз Есіктің қорғаныс қаптамасы_____	32	
Шина		DSR _____	115	
Қысым_____	153	E		
Шиналар _____	146,148	EDS _____	114	
Жазуларына шолу_____	147	EPC _____	135	
Манометр_____	156	ESC _____	114	
Тозу индикаторы_____	147	G		
Шина жөндеу жиынтығы_____	152	G-TEC (табиғи газбен жүретін автокөлік) _____	138	
Шиналардағы қысымды бақылау индикаторы_____	153	H		
Шиналардағы қысым мәндерін баптау _____	153	HNC		
Шиналардағы қысымды бақылау индикаторы _____	153	Өрде орыннан қозғалу көмекшісі бөлімін		
Шынтақтаяныш		қараңыз_____	115	
алдыңғы_____	37	I		
I		i-Size _____	43	
Ілгектер		Infotainment жүйесі		
Салонның ішінде_____	158	Нұсқаулықтың электрондық нұсқасын қараңыз_____	5	
Іске қосу кабельдері _____	143	Infotainment жүйесін қайта жүктеу		
Э		Infotainment Amundsen_____	81	
Электр механикалық тұрақ тежегіші _____	113	Infotainment Bolero_____	74	
Электрлі әйнеккөтергіш		Infotainment Swing_____	67	
Қысып қалудан қорғау_____	32	Infotainment жүйесіне шолу		
Ықтимал проблемалар және оларды жою_____	33	Swing_____	66	
Іске қосу_____	33	Infotainment жүйесінің баптаулары		
Электрлі әйнеккөтергіштер _____	33	Infotainment Amundsen_____	80	
Электролит _____	141	Infotainment Bolero_____	73	
A		Infotainment Swing_____	66	
ABS _____	114	Infotainment жүйесінің пернетақтасы		
ACC		Нұсқаулықтың электрондық нұсқасын қараңыз_____	5	
Автоматты түрде тоқтау және орыннан қозғалу_____	120	Infotainment жүйесінің экраны		
Арақашықтықты белгілеу_____	121	Нұсқаулықтың электрондық нұсқасын қараңыз_____	5	
Жылдамдықты реттеуді ұзу_____	121	Infotainment Amundsen жүйесі _____	81	
Android Auto		Infotainment Bolero жүйесі _____	74	
Нұсқаулықтың электрондық нұсқасын қараңыз_____	5	Infotainment Swing жүйесі _____	67	
Apple CarPlay		Infotainment Amundsen жүйесі _____	80	
Нұсқаулықтың электрондық нұсқасын қараңыз_____	5	Infotainment Bolero жүйесі _____	73	
ASR _____	114	Infotainment Bolero жүйесіне		
		шолу_____	73	

188 Әліпбилік көрсеткіш

Infotainment Swing жүйесі	66	X	
ISOFIX	45		
Бекіту құлақшалары.....	45	XDS+	114
Орындыққа орналастыру.....	42		
K			
Kick-down функциясы	108		
L			
Leaving Home	52		
Light Assist Шалғай жарықты басқару көмекшісі бөлімін қараңыз.....	52		
M			
MCB	115		
MirrorLink Нұсқаулықтың электрондық нұсқасын қараңыз	5		
MSR	114		
S			
SAFE функциясы	27		
Side Assist	124		
Škoda Алдын ала төленген қызмет	163		
Škoda Connect қызметтері Нұсқаулықтың электрондық нұсқасын қараңыз	5		
ŠKODA Connect қызметтерінің қолжетімділігі	95		
SmartLink Нұсқаулықтың электрондық нұсқасын қараңыз	5		
T			
Tiptronic	108		
TOP TETHER	45		
Бекіту құлақшалары.....	45		
Travel Assist көмекшісі	123		
TSA тіркемені сүйреу кезінде бағыт тұрақтылығын сақтау жүйесі бөлімін қараңыз.....	115		
U			
USB	157,158		
V			
VIN Көлік құралының сәйкестендіру нөмірі бөлімін қараңыз.....	167		
W			
WLAN Нұсқаулықтың электрондық нұсқасын қараңыз	5		